



“Cross border training of economic experts in distance learning network” project
(CROSSEDU) HUSK/1101/1.6.1-0300

G.Fekete Éva-Siposné Nándori Eszter

A társadalom térszerkezete (Társadalom a térben)



Miskolc, 2013.

ELŐSZÓ

Az „A társadalom térszerkezete” c. tantárgy a területi folyamatok megértéséhez és alakításához szükséges elméleti és gyakorlati ismeretek és készségek elsajátíttatására vállalkozó képzés alapozó tárgyai közé tartozik. A tér korszerű értelmezéséből kiindulva a három meghatározó térrész egyike, a társadalom és annak elemei térbeni megjelenésében és a területi gazdasági folyamatokkal való összefüggésében fellelhető törvényszerűségek és sajátosságok bemutatására vállalkozik. (A természeti tér megértését és a természeti erőforrások térbeni rendjének megismerését az ökológiai és a természeti erőforrások diszciplína, míg a gazdaság területi sajátosságait a regionális gazdaságtan c. tantárgy segítik.)

A demográfia, a szociológia, a kulturális antropológia, a politológia tárgyköreit is érintő témakörök tárgyalásában közös elem, hogy mindvégig a hangsúlyt a térbeniségre és területiségre helyezzük.

A társadalmon belül vizsgáljuk

- a népesség, mint egyének halmaza munkaerőként, fogyasztóként, és a folyamatokra reagáló, azokat alakító döntéshozóként való megjelenését a földrajzi térben, ezen belül a népesség számának és összetételének alakulását, kulturális sajátosságait területi különbségeit;
- a társadalmat felépítő népességcsoportok (család, szomszédság, civil szerveződés, települési közösség, regionális közösség, nemzet) térben különböző megjelenését és szerveződési formáját, valamint a különböző területi szintek folyamatainak formálásában, a tér alkotásában játszott szerepüket, az azt befolyásoló tényezőket;
- a népesség térbeni koncentrációiként is megjelenő települések formálódását és irányításuk kérdéseit,
- a társadalmon belüli viszonyokat meghatározó értékek és alapelvek, a társadalom értékei (munkakultúra, kreativitás, anyagiasság, szolidaritás, térségi identitás) térbeni különbségeit és ezek kapcsolatát a centrumok és perifériák, a területi előnyök és hátrányok kialakulásával.

Mindezt tesszük azzal a szándékkal, hogy stabil társadalomismereti alapokat adjunk a területi folyamatok megértésére és a területi folyamatokba való beavatkozást célzó döntések előkészítésére és megvalósítására felkészítő további tárgyak, így a területi politikák, majd a tér különböző (lokális, regionális, nemzeti, transznacionális) szintjeihez kapcsolódó tervezés és fejlesztés elméleti és gyakorlati ismereteinek elsajátításához.

| | |
|---|-----------|
| ELŐSZÓ | 2 |
| 1. Bevezetés: tér és társadalom | 5 |
| 1.1. A tér és a térszerkezet értelmezése | 5 |
| 1.1.1. A tér fajtái és a közöttük lévő viszonyrendszer | 5 |
| 1.1.2. A térszerkezet és a társadalmi térszerkezet fogalma | 7 |
| 1.1.3. A területrendszer fogalma, tényezői | 9 |
| 1.1.4. Területi fejlődés és fejlettség | 10 |
| 1.1.5. A területi fejlődés jellemzői | 12 |
| 1.2. Társadalom, a társadalom szerkezete és annak földrajzi térbenisége | 13 |
| 1.2.1. Populáció és társadalom..... | 13 |
| 1.2.2. A társadalom szerkezete | 14 |
| 1.2.3. A társadalom (földrajzi) térbenisége | 16 |
| 1.3. A társadalom térszerkezete | 17 |
| 2. A népesség térbeni megjelenése | 21 |
| 2.1. Területek benépesülésének folyamata: népesedési ciklusok és azok mozgató erői | 21 |
| 2.1.1. A népesedés mozgató erői | 21 |
| 2.1.2. A népességnövekedés szakaszai | 23 |
| 2.1.3. A népességszám várható alakulása és annak következményei..... | 24 |
| 2.1.3. Európa népességszámának alakulása | 26 |
| 2.2. A népesség megoszlásának térbeni változásai | 28 |
| 2.2.1. „Ha a világ egy falu lenne” | 28 |
| 2.2.2. A népesség földrajzi eloszlása | 29 |
| 2.2.3. Életkor szerinti összetétel | 30 |
| 2.2.4. Nemek szerinti összetétel..... | 32 |
| 2.2.5. Emberfajták szerinti összetétel | 33 |
| 2.3. A népesség térbeni mozgásai: a migráció | 34 |
| 2.3.1. A vándorlást befolyásoló tényezők | 35 |
| 2.3.2. A vándorlások előnyei, hátrányai..... | 37 |
| 2.3.3. A vándorlások típusai | 39 |
| 2.3.4. Európai vándorlási folyamatok | 42 |
| 2.4. A demográfiai tényezők és a területi gazdasági növekedés összefüggései | 44 |
| 2.4.1. Általános összefüggések | 44 |
| 2.4.2. A demográfiai folyamatok gazdasági és társadalmi hatásai a fejlődő országokban..... | 45 |
| 2.3.3. A demográfiai folyamatok gazdasági és társadalmi hatásai Európában | 46 |
| 3. A kultúra és a gazdaság világa a térben | 52 |
| 3.1. Kulturális térbeni különbségek | 52 |
| 3.1.1. A népesség kulturális jellemzőinek térbeni különbségei | 52 |
| 3.1.2. Iskolázottság és oktatás | 58 |
| 3.1.3. Kulturális örökség, hagyományok és szokások | 60 |
| 3.1.4. Nemzeti kulturális karakterek és sztereotípiák..... | 61 |
| 3.2. A munkavégzés területi sajátosságai, foglalkoztatottság | 62 |
| 3.2.1. Foglalkoztatási struktúra | 63 |
| 3.2.2. Munkaerő-piaci ráták | 65 |

| | | |
|-------------|--|------------|
| 3.2.3. | Munkaerő-piaci tendenciák Európában..... | 67 |
| 3.3. | A kultúra és a gazdaság összefüggései..... | 73 |
| 3.3.1. | A gazdaság és a munka világa átalakulásának hatása az oktatásra | 73 |
| 3.3.2. | A vallás hatása a gazdaságra..... | 74 |
| 3.3.3. | Kulturális gazdaság..... | 74 |
| 3.3.3. | A kulturális és a gazdasági tőke konvertálhatósága..... | 75 |
| 3.3.4. | Kulturális karakter és gazdasági versenyképesség..... | 76 |
| 4. | A társadalom szerveződései a térben | 79 |
| 4.1. | A társadalom szerveződésének alapjai..... | 79 |
| 4.1.1. | A társadalom szerveződésének szintjei..... | 79 |
| 4.1.2. | A társadalom szerveződésének formái..... | 80 |
| 4.1.3. | Szubszidiaritás | 81 |
| 4.2. | A társadalom szerveződésének területi különbségei | 82 |
| 4.2.1. | Család | 82 |
| 4.2.2. | Hálózatok..... | 85 |
| 4.2.1. | Civil társadalom..... | 89 |
| 4.3. | A társadalom térbeni szerveződése, területi identitás | 92 |
| 4.3.1. | A társadalom térbeni alapegységei: szomszédság, helyi társadalom | 92 |
| 4.3.2. | Régió fogalma, kialakulása és a regionális identitás..... | 94 |
| 4.3.3. | Az állam területi felépítése | 95 |
| 4.4. | A társadalom térbeni létformája: a település..... | 97 |
| 4.4.1. | A település fogalma | 97 |
| 4.4.2. | A települések kialakulására és fejlődésére ható tényezők..... | 98 |
| 4.4.3. | A településhálózat fejlődésének folyamata..... | 99 |
| 4.4.4. | A települések osztályozása | 108 |
| 4.4.5. | Nagyvárosi városszerkezet | 111 |
| 4.4.6. | Az európai városhálózat jellemzői..... | 115 |
| 5. | A társadalmi különbségek térbeni változásai..... | 122 |
| 5.1. | Esélyegyenlőség..... | 122 |
| 5.1.1. | Az esélyegyenlőség értelmezése | 122 |
| 5.1.2. | A nők helyzete | 123 |
| 5.1.3. | Esélyegyenlőség az Európai Unióban..... | 125 |
| 5.2. | Területi hátrányok | 128 |
| 5.2.1. | Aprófalvak | 128 |
| 5.3. | Szegénység és társadalmi kirekesztettség..... | 130 |
| 5.3.1. | A szegénység értelmezése..... | 130 |
| 5.3.2. | A szegénység mérése | 133 |
| 5.3.1. | A szegénység elterjedése a világon és Európában | 135 |
| 5.4. | A boldogság közgazdaságtana..... | 138 |
| 5.4.1. | Jóléti paradoxon..... | 138 |
| 5.3.2. | Empirikus boldogság-kutatások..... | 140 |
| 5.3.1. | Humán Fejlettségi Index | 140 |
| 5.4.2. | Bruttó Nemzeti Boldogság Indexe..... | 142 |
| 5.3.3. | Boldogság-érzet a világ országaiban..... | 143 |

1. Bevezetés: tér és társadalom

1.1. A tér és a térszerkezet értelmezése¹

A területi folyamatok működése nem érthető meg a térbeniség mibenlétének ismerete nélkül. Nem hozhatunk döntéseket a területi vonatkozások bemérése nélkül makrogazdasági szinten sem, mint ahogyan a gazdaság mikro-szintű egységei, a vállalkozások sem szakíthatók ki a térből. Jelen fejezetben a társadalmi tér helyét vizsgáljuk meg a térrészek közötti viszonyrendszerben. Ezen kívül bemutatjuk a térszerkezet és a társadalmi térszerkezet értelmezését, valamint a térbeniség szerepét a területi fejlődésben és fejlettségben.

1.1.1. A tér fajtái és a közöttük lévő viszonyrendszer

A tér és az idő létünk kereteinek meghatározói. A térbeniséget mindennapjainkban közvetlenül is megéljük, amikor azt tapasztaljuk, hogy a minket körülvevő természeti környezet, a gazdaság műszaki feltételei, az emberek és csoportjaik, az emberek által létrehozott intézmények és társadalmi keretek helyenként, térségenként eltérőek. A megjelenésükben és működésükben kiütöző *másság* függ a helytől, vagyis attól, hogy hol helyezkednek el és ez a másság egyben a vállalkozások versenyképességét is alakítja. Nem csak a különbözőség, de a dolgok egymáshoz való térbeni közelsége (szomszédsága) vagy éppen távolsága is kihat a vállalkozásokra, például a szállítási költségek és a kooperációs kapcsolatok feltételeinek alakulásán keresztül. Az említett két tényezőt a távolságon kívül a *térbeni akadályok*, a természetes vagy mesterséges *határok* is befolyásolják. A gazdaság szereplői között létrejövő alá-, fölé, vagy mellérendeltséget hordozó kapcsolatok az őket befogadó *térrészek összetartozását*, sőt azok *hierarchiáját* is megmutatják, kirajzolva ezzel egy *térbeni struktúrát*.

Mindezek együtt a gazdaság és a társadalom *területi fejlettségbeli különbségeihez* vezetnek, melyek nem csupán okozatként, de a további gazdasági és társadalmi folyamatok formáló okaként is megjelennek.

A tér osztályozásakor leggyakrabban elkülönített kategóriák közé tartozik a természeti, a társadalmi, a gazdasági és a politikai tér. Az egyes térfajták egymáshoz való kapcsolódását különböző térmodellekkel lehet leírni.

Az egyik – a geográfusok által közkedvelten alkalmazott – elképzelés (Tóth 1981) lényege, hogy a természeti (1), társadalmi (2), gazdasági (3) és épített (4) környezet úgy kapcsolódnak össze, mint egy gúla négy oldala, vagyis mindegyik sík minden másikkal kapcsolatban van. (1/a. ábra) A modell jól érzékelteti a térrészek közötti kölcsönhatást és az egyensúlyi állapotot tükröző harmóniát.

Egy másik felfogás szerint a térfajták közül a természet a legtágabb, mindent magában foglaló kategória. (1/b. ábra) A természeti, biológiai tér magába foglalja a társadalmat, és ennek részeként értelmezhető a gazdaság. A szociológusok ezt az elképzelést vallják a társadalom és a gazdaság viszonyát illetően, hiszen ők a gazdaságot a társadalom alrendszerként definiálják (Parsons - Neil J. 1984). A modell a fenntartható fejlődés koncepciójának elterjedésével vált kedvelté a térbeni

¹ A fejezet jelentős részben megegyezik a „Területi politikák és stratégiák” c. tananyag szerzők által írt bevezető fejezeteiben leírtakkal.

összefüggések értelmezésében. (Korábban ezzel szögesen ellentétes, a gazdaság mindenek felettségét, a társadalom és a természet alárendeltségét hangsúlyozó viszonyrendszert feltételeztek a területi folyamatok működésében.)

A 1/c. ábrán bemutatott térmodellben a három térrész, mint stabil pillérek állnak és az egyes térfajták közötti kapcsolatot az *ideák* (értékek, tudományos ismeretek, tapasztalatok – ahogyan a világról gondolkodunk) teremtik meg. A 1/d. ábra a földrajzi tér burokkmodellje (*Pirisi – Trócsányi 2011*) a földrajzi tér összetettségére hívja fel a figyelmet. A földrajzi teret ugyanis egyszerre alkotják valós, fizikailag megfogható, megtapasztalható tértípusok, valamint fizikailag nem létező, virtuális terek.

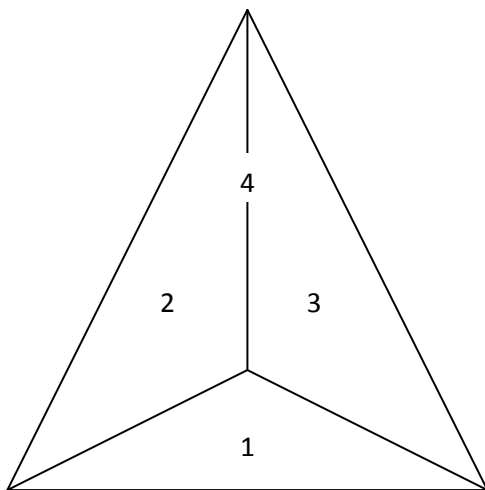

1/a. ábra
Forrás: Tóth J. 1985.

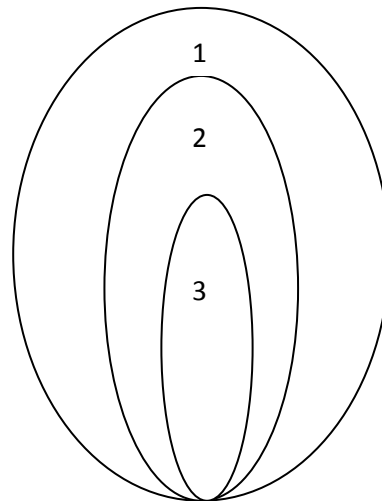

1/b. ábra
Forrás: Parsons – Neil 1984 alapján szerkesztette G.Fekete Éva

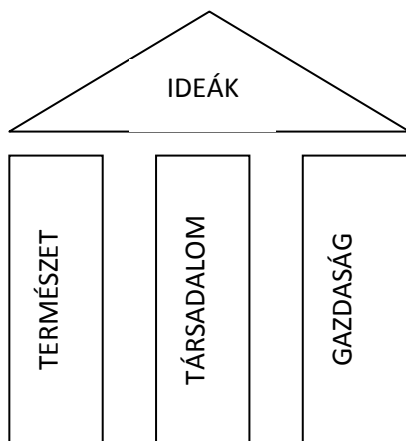

1/c. ábra
Forrás: Platón 1984 alapján szerkesztette G.Fekete Éva

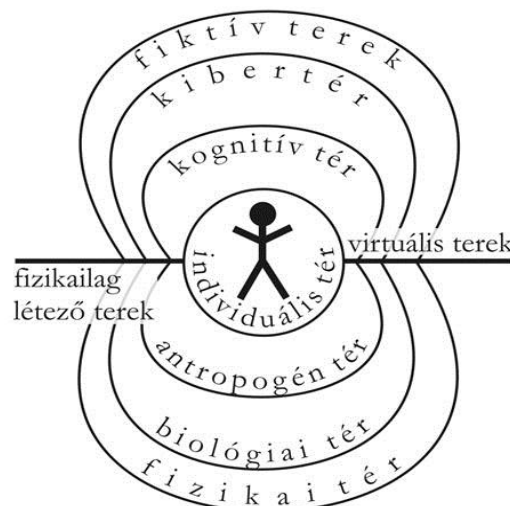

1/d. ábra
Forrás Pirisi-Trócsányi 2011

A természeti, a gazdasági és a társadalmi térrész egymáshoz való viszonyáról megoszlanak a vélemények.

1.1.2. A térszerkezet és a társadalmi térszerkezet fogalma

A térszerkezet vagy térstruktúra „térelemekből (részek, alkotóelemek, alkotórészek) áll, mely elemek különböző elrendeződést mutathatnak, rendezettségük van, és az elemek egymással különböző módon összefüggnek, kapcsolódnak. Mindezek (elem, helyzet, kapcsolódás) összessége egy egészet, egységet, együtttest, rendszert ad, mely valamiként funkcionál, funkciója van” (Szabó 2008:65). Ez az egység több mint a részek egyszerű összessége, ugyanis egészként önmagában is értelmezhető, meghatározható tulajdonságai vannak.

A térszerkezetnek két típusa különböztethető meg annak függvényében, hogy elsősorban az elemekre, és azok térbeli elrendeződésére koncentrálunk, vagy a földrajzi térség leírására, és ezen belül az ott megtalálható elemek vizsgálatára (Szabó 2008).

A térszerkezet

A térszerkezet első típusa alatt az egyenlőtlenség és a rendezetlenség adott jellemzői által meghatározott működő rendszert értjük (Nemes Nagy 1998).

„Az erővonalak, erősávok, tengelyek és erőközpontok együttesen alkotják a gazdasági élet alapvető makrostruktúráját, térszerkezetét. Ez a makrostruktúra az egyes országokra nagyon jellemző térbeli konfigurációkat (alakzatokat) alkothat. A legtöbb ország gazdaságának térszerkezte néhány ilyen tengelyből, ipari sávból és erővonalból felrajzolható” (Zoltán 1984). A térszerkezet elemi egységei a már tovább nem bontható egységek. Ezek meghatározása sokszor önkényes. Elemi egység lehet egy településcsoport, egy település, egy kerület, egy lakónegyed, egy lakás, de akár egy szoba is.

A térszerkezet ezen típusa geometriai formák, pontok, vonalak, rácsok segítségével rajzolható fel. (2. ábra)

A térelemek közti relációk közt megkülönböztetjük a diszjunkciót / elkülönülést, amely arra az esetre utal, amikor a térszerkezet elemei nincsenek egymással kapcsolatban. Egy másik lehetséges viszony az érintkezés, amikor az elemek szomszédosak, metszik vagy átfedik egymást (például az alkotóelemek közti kooperáció). A harmadik lehetséges viszony a bennfoglalás, ami megvalósulhat úgy, hogy a két elem azonos, vagy úgy, hogy az egyik elem tartalmazza a másikat (Nemes Nagy 1998). A relációkat dinamikusan vizsgálva azok változásai is elemezhetők. Új elemeknek a megjelenése mindenképpen változáshoz vezet. Az új elem beolvadhat (asszimilálódhat) vagy integrálódhat (az önálló jellemzőinek megtartásával illeszkedik) a már működő rendszerbe.

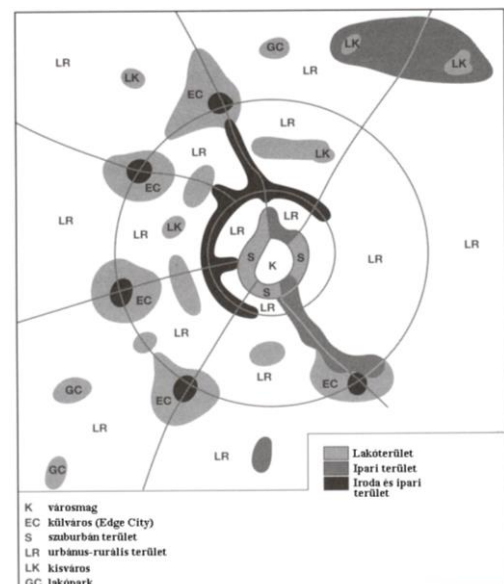

2. ábra: Az észak-amerikai nagyvárosok szerkezete
Forrás: Schneider-Sliwa 1999,
idézi: Csapó 2010

A térszerkezet másik típusa a területi egységek közti mennyiségi és minőségi különbségek térbeli megjelenítésével, vagyis a rendezettséggel és a rendezetlenséggel foglalkozik. Ilyen értelemben területi szerkezet alatt „a gazdaságot, illetve a társadalmat alkotó különféle elemek térbeli megoszlását, egymáshoz viszonyított elhelyezkedését értjük” (Bartke 1989:9).

Szintén a térbeli eloszlásra helyezi a hangsúlyt az a definíció, amely szerint a gazdasági térszerkezet a gazdasági tevékenységek térbeli eloszlása (Varga 2005). Egy további definíció szerint a térstruktúra „a térben egymás mellett létező jelenségek egymáshoz fűződő viszonyaik, kapcsolataik alapján létrehozott különböző elrendeződéseket” fejezi ki (Faragó 2004:10). „A térstruktúrák részben a használatból következő viszonyrendszerből erednek, másrészt a térszemléletünknek megfelelően alakulnak” (Faragó 2005).

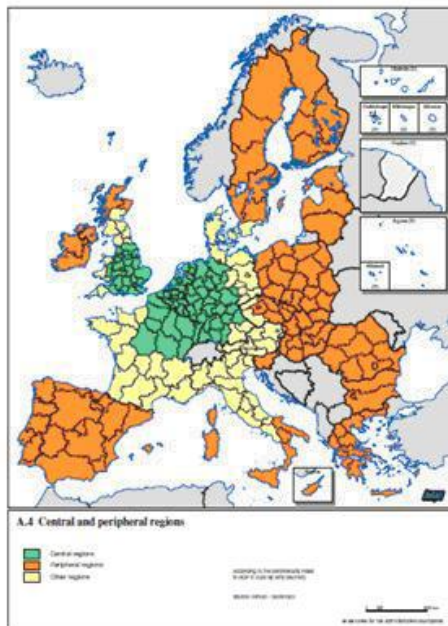

3. ábra: Centrum-periféria reláció megjelenítése az EU második Kohéziós Jelentésében
 Forrás: EC 2001, idézi: Szabó 2012.

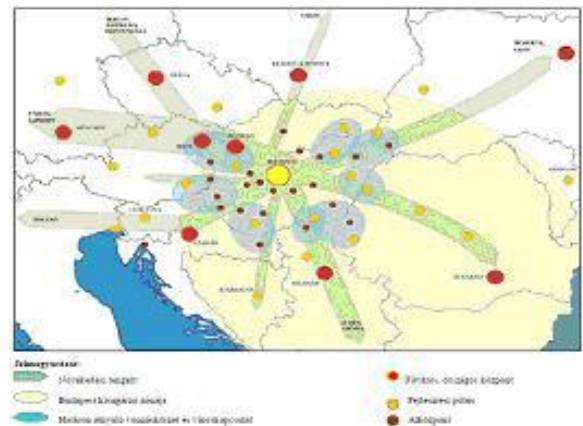

4. ábra: Magyarország az európai térben
 Forrás: II. OTK 2005, idézi: Szabó 2012.

A természeti térben a természetes térelemek (pl. hegyek, folyók, mocsarak) és a közöttük lévő viszonyok (szomszédság, bennfoglalás, elkülönülés, hasonlóság) maguk is létrehoznak térszerkezetet. Ettől megkülönböztethető az ember, azaz a társadalom (benne a gazdaság) által formált, a természetes térelemek mellett társadalmi-gazdasági képződményekből és a társadalomtól (benne a gazdaságtól) függő viszonyokból felépülő térszerkezet. Ezen utóbbit, a társadalom által létrehozott térbeni struktúrákat nevezzük *társadalmi térszerkezetnek*.

A társadalmi tér termelése

Az eltérő társadalmi gyakorlatok sajátos tér-típusokat hoznak létre (Lefebvre 1991:17) Az őskorban egy családnak 10 km²-nyi területre volt szüksége. Ekkor a társadalom térelemei elsősorban a belakott barlangok és kunyhók voltak. Az ókorban – gondoljunk csak az Ókori Rómára vagy Kínára – a városi és a rurális tér élesen elkülönült egymástól. A középkorban kialakultak a preindusztriális városok, amelyek szűk sikátorai és a várost védő fal növekedést gátló hatása következtében túlszűfoltakká váltak. A mediterrán városok apró terein, csakúgy, mint a keleti bazároknak hatalmas volt a nyüzsgés. A korai kapitalizmusban – az industrializáció következtében – kialakultak az angol ipartelepek, a gyári munkások pedig ezen ipartelepek sorházaiban éltek. Később az imperializmus kialakította a nagyvárosok utcai forgatagát és a szuburbiákat, mely a város körül elhelyezkedő kertvárosi övezetekre utal.

Lefebvre szerint „a tér társadalmi konstrukció, amelyet az értékek, és a különféle jelentések, értelmezések határoznak meg. A tér társadalmi meghatározottsága pedig hat a mindennapi cselekvésekre, és arra, ahogy a világot látjuk, ezáltal a térnek ideológiai funkciója van. Lefebvre a teret a mindennapi társadalmi gyakorlat (társadalmi reprodukció) terének („perceived space”); a politikai gyakorlatban fontos szerepet játszó, teoretikus (verbálisan, térképek, tervek által megjelenített absztrakt) térnek („conceived space”); valamint az emberek által megélt, képzeletükben, szimbólumokban megőrzött, művészek, írók által ábrázolt térnek („lived space”) a dialektikus hármasaként értelmezi. Ez a hármas pedig időben változó, termelési módok szerint eltérő kombinációkban játszik közre a tér termelésében.” (Boros 2010).

1.1.3. A területrendszer fogalma, tényezői

A teret – már csak annak végtelen volta miatt is – nem a maga teljességében, hanem valamely részére – a külső térben egy adott földrajzi területre – fókuszálva érzékeljük, ismerjük meg és alakítjuk. A térrész lehet egy pont, vagy a pontok egy lehatárolt halmazaként kapott térség. A térségekben a térelemek eltérő koncentrációban és fejlettségben vannak jelen. A térelemek koncentrációja és fejlettsége függ az adott térségben a társadalom által kialakított funkcióktól. Jellemzően hét társadalmi funkció szolgálatát várja el a társadalom az általa használt tértől. Ezek a – szociálgeográfia által beazonosított – társadalmi funkciók (Berényi 1992):

1. munkavégzés
2. lakás
3. tanulás
4. kommunikáció
5. fogyasztás
6. szabadidő eltöltése
7. közösségben élés.

A fenti funkciók gyakorlásához a feltételek térben egyenlőtlenül vannak jelen, illetve idővel helyet is változtathatnak (mobilak). Az egyes területeken élő, tevékenykedő emberek és közösségeik által formált társadalmak is eltérő értékeket vallanak, eltérő tudáskészlettel rendelkeznek és eltérő hatalmi viszonyokat alakítottak ki. Mindezek hatására az adott területi feltételrendszerek között is eltérő területi képződményeket hoznak létre (lásd téralkotás). A térségenként eltérő természeti, társadalmi, gazdasági objektumok egymáshoz kapcsolódnak és nem csupán megjelenésük, de összekapcsolódásuk módja is területenként változhat.

Egy adott területi egységben a társadalmi alapfunkciók gyakorlása közben kialakult természeti, társadalmi és gazdasági objektumok együttes megjelenését és egymással való összekapcsolódását nevezzük *területrendszernek*. A területrendszer rendszeralkotó tényezői a társadalmi alapfunkciók működéséhez szükséges környezeti (természeti és művi), társadalmi, gazdasági és politikai (hatalmi és intézményi) tényezők.

1.1.4. Területi fejlődés és fejlettség

Fejlődés alatt általában valamilyen pozitív irányú változást értünk. A területi fejlődés valamely területre jellemző változásokat jelenti. Az, hogy a változások közül mit tekintünk pozitívnak, erősen értéktől függő. Amennyiben a gazdaság növekedése, az anyagi javak gyarapodása kap prioritást, úgy a területi fejlődés az adott területre ezen javak növekedéseként értelmezhető. Valamivel árnyaltabb lehet a megközelítésünk, ha a változások közül azokat tekintjük (mint pozitívokat), melyek növelik az adott térség képességét arra, hogy a már említett *társadalmi alapfunkcióit* magasabb szinten teljesítse. Az alapfunkciók magasabb szintje azonban szintén relatív, a fejlődés humanisztikus megközelítése szerint az adott területen élők térben és időben változó *szükségletei* határozzák meg.

Az emberi szükségletek és a területi fejlődés

A humanisztikus megközelítésben a fejlődés fokmérőjének a primer, közvetlen emberi szükségletek kielégítésének színvonalát és kiterjedését tekintik. (Megjegyzendő, hogy a társadalom bonyolultabb struktúráinak kialakulását követően már nem minden, a jelen társadalmunkban megfigyelhető tevékenység származtatható közvetlenül az emberi szükségletekből. Az eredetileg a szükségletek kielégítését segítő gazdasági és államhatalmi rendszer és annak egyes szervezetei önálló szükségletekkel és ennek megfelelően érdekekkel rendelkeznek, melyek kicsúszhatnak a polgárok ellenőrzése alól, önálló, az eredeti célokkal netán ellentétes életet kezdenek élni.)

Az emberi szükségletek Maslow (1943) szerinti hierarchiájából kiindulva a gazdasághoz köthető anyagi szükségletek mellett a nem anyagi szükségleteknek való megfelelést is fontosnak tartják.



5. ábra: Az emberi szükségletek Maslow-féle piramisa
 Forrás: Maslow 1943 alapján szerkesztette G.Fekete Éva

A szükségletpiramis alapját a fiziológiai szükségletek, így a levegő, az élelem, az egészséges ivóvíz, az alvás és a fajfenntartás iránti igény képezik. Ezeket a részben még mindig anyagi jellegű fizikai és az érzelmi biztonság követik. Maslow szerint a magasabb szükségletek kielégítése addig nem lehetséges, amíg az alacsonyabb szükségletek kielégítetlenek maradnak, de a társadalmi és morális szükségletek az ember kiteljesedéséhez éppoly fontosak, mint az anyagi feltételek. Ezek nélkül jóllétről, egyéni és társadalmi elégedettségről nem beszélhetünk. A szükségletek különböző, bár egymással szorosan összefüggő, a térben (a földrajzi térben is) megjelenő társadalmi tevékenységeket és az azokat szervező intézményeket indukálnak, melyek kiépültsége és működése a jóllét alapja.

A szükségletek köre, a társadalmak értékrendjében elfoglalt helye térben és időben változik. A nyugati társadalmak utóbbi évtizedeit, sőt évszázadát kétségkívül a materialisztikus értékek uralták. Velünk egy időben élő kultúrákban azonban a metafizikus elemek nagyobb szerephez jutnak, az anyagi világhoz kötődő változásokat kevésbé értékelik. Ugyanakkor saját kultúránkban is jól megfigyelhető a materiális és a metafizikus értékeket előtérbe helyező korszakok váltakozása. Így a görög városállamok, a középkor, a romantika időszaka, a két világháború előtti és közötti időszak inkább az utóbbi, míg a Római Birodalom, a merkantilizmus, a klasszikus szabadkereskedelem, a II. Világháborút követő expanzió időszaka inkább az előbbi ciklusokat jelzik. László Ervin (1974) szerint ez a változás szoros összefüggést mutat a társadalmi és területi interakciók mértékének ingadozásával és a gazdasági növekedés ciklusaival. Nem létezik tehát egy, az egész emberiségre, vagy az egész nemzetre nézve egységes érték- és igényrendszer. A különböző időben és térben élő közösségek számára más-más elem a fontos. Ezért a fejlődést is más-más elemhez kötik.

A területnek a szükségletek korábbinál szélesebb spektrumban való kielégítésére való képessége így fejlődésnek tekinthető. Társadalmi igazságérzetünk azonban tiltakozik az ellen, hogy az egyetlen ember, vagy egy szűk csoport jólétének növekedését, vagy a mások életlehetőségeit szűkítő változásokat fejlődésnek értékeljük.

Mindezek alapján a *területi fejlődés* egy adott területi egységben élők szükségleteinek a korábbinál szélesebb spektrumban és / vagy szélesebb társadalmi körben történő, mások életlehetőségeit nem szűkítő kielégítéseként értelmezhető. Ez az egyén számára a lehetőségek bővülését jelenti – többől választhat, valamint szélesebb tömegek részesülnek a javakból, valamint a *fenntarthatóság* követelménye is teljesül, amennyiben a „másokba” a következő generációkat is beleértjük.

A fenti meghatározásból az is következik, hogy a területi fejlődés többdimenziós, a tényezők egymásba nem vihetők át, és közöttük az együttmozgások korlátozottak (Nemes Nagy 1998). A területi fejlődés nem azonos a gazdasági fejlődéssel, bár szoros köztük a kapcsolat.

A területi fejlettség – a fenti gondolatmenetet követve – az adott területen élők szükségletei kielégítésének fokával és mértékével fogható meg. A kizárólag a gazdasági teljesítményre koncentráló (az elosztási viszonyokat és a környezeti viszonyokat nem tükröző) GDP, vagy GDP/fő mérőszám ennek mérésére nem alkalmas. A szükségletek kielégítettségének fokát mutató „jól-lét” és az elégedettséget jelző „boldogság” mérésére az 5. fejezetben ismertetett mutatók lehetnek alkalmasak.

1.1.5. A területi fejlődés jellemzői

Az előbbieken leírtak alapján rögtön beazonosítható a területi fejlődés két jellemzője:

- (1) *A területi fejlődés érték- és kultúrafüggő.* A kulturális értékek kihatnak a szükségletekre, részint önmagukban (az ideák világának részeként) is erőforrást képezhetnek, részint a szükségletek formálásán keresztül befolyásolják a többi térségi erőforrás értékelését. Az értékek a kívánatosnak tartott intézményeken, emberek és szervezetek közötti kapcsolatokon, pl. a kooperáció elfogadásán keresztül kihatnak az erőforrások hasznosítására is. Az pedig meghatározza a kielégíthető szükségletek körét, társadalmi hatókörét és a folyamat másokra való veszélyességét, azaz a területi fejlődést.

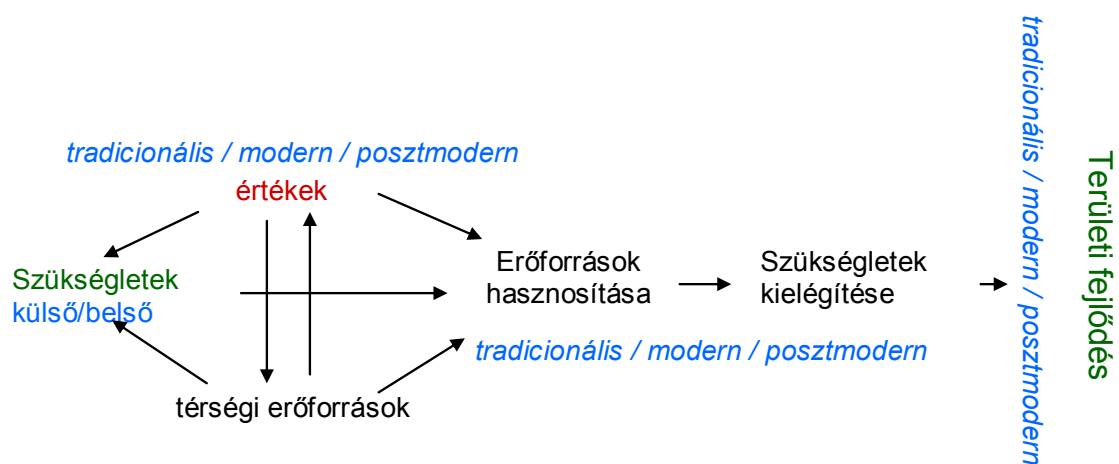

6. ábra: A területi fejlődés kulturális meghatározottsága

Forrás: G. Fekete 2012

- (2) *A területi fejlődés integrált, tényezői változásainak eredője.* Azonban itt sem csupán a részek egyszerű összességéről van szó, mivel az egyes tényezők – miközben saját önmozgásuk is van – egymással kölcsönhatásban állnak.

További két jellemzőként emelhetjük ki az alábbiakat:

- (3) *A területi fejlődés térben egyenlőtlenül megy végbe.* Mivel a fejlődési tényezők és a társadalmi hatások is a térben egyenlőtlenül oszlanak el, a területi különbségek miatt fejlett centrum területek és fejletlen perifériák, vagy kevésbé (egyoldalúan) fejlett depressziós térségek alakulnak ki. A különbségeknek a megszüntetése az eltérő adottságok miatt nem lehet reális cél. A különbségek mérséklése és elfogadható szinten tartása, vagy az eddig fel nem ismert, ill. nem hasznosított értékek fejlődésbe való beemelése új fejlődési irányok indulása azonban fontos és megvalósítható célként fogalmazódhat meg.
- (4) *A területi fejlődés ciklikus.* A modern gazdaságban a területi fejlődés tényezőiben a munkamegosztásban és a műszaki tényezők tekintetében is megfigyelhető egyfajta koncentráció, így ugyanis kisebb ráfordítással képesek a szükségletek kielégítésre. A koncentrációt követően azonban műszaki, fenntarthatósági és társadalmi szempontok miatt egy dekoncentrációs szakasz

kezdődik. A történelem korábbi szakaszaiban is a területi fejlődésben koncentrációs és a dekoncentrációs szakaszok időben és térben váltakozva fordulnak elő.

A területi fejlődés szakaszai megfeleltethetők a gazdasági fejlődés szakaszainak. (A gazdaság rövid távú ciklusai 3-7 évesek, a középtávú ciklusok 15-25 évenként ismétlődnek, a hosszú, úgynevezett Kondratieff-ciklusok pedig 45-60 évig tartanak. (Peccei 1984)) A területi fejlődés ciklikussága a népesedési ciklusokkal is összefügg. A népesedési ciklusok nemcsak a születések és a halálozások számának változásától, hanem a ki- és bevándorlási tendenciáktól is függenek. Az urbanizáció folyamata, és annak ciklikussága szintén befolyásolja a területi fejlődés ciklusait. Az ókort és az újkort erőteljes koncentráció jellemezte, majd a középkorban egy dekoncentrációs folyamat kezdődött. Az ipari forradalommal aztán egy erőteljes városnövekedés indult el. Az urbanizáció első szakaszát jellemző gyors növekedést azonban minden esetben – bár térben és időben változó módon – dekoncentrációs szakasz követi, amit az agglomerációk kialakulása és a falu modernizálódása jellemez (Enyedi 2009).

A gazdaságinál lassabban változó társadalmi és a még lassabban változó fizikai környezeti tényezők miatt a területi fejlődés ciklusai a gazdasági ciklusokat késve követik. (Laczkó 1988)

1.2. Társadalom, a társadalom szerkezete és annak földrajzi térbenisége

1.2.1. Populáció és társadalom

Az azonos (földrajzi vagy tematikus) területen ugyanazon időben együtt élő (egymással életkapcsolatban lévő) emberek halmazát populációnak nevezzük. Populáció lehet pl. egy kontinens, vagy ország, vagy település népessége, de tágabb értelemben pl. az egymással kapcsolatban álló fizikusok, vagy bélyeggyűjtők is. A hangsúly az együttélésen, az egymással kapcsolatban álláson van. A populációnak van egyedszáma, kiterjedése, sűrűsége, létezik az elemek között kapcsolat és kölcsönhatás, kialakulhatnak benne csoportok, de ettől még nem alkot társadalmat.

A társadalom az emberek együttélésének szervezett formája, az a keret melyben szükségleteik kielégítése, céljaik elérése érdekében a munka megosztására és az együttélés szabályozására közös szabályokat, intézményeket hoznak létre, saját kultúrát alakítanak ki. (A kultúrát a legszélesebb értelemben, a közös ismeretek, gyakorlatok, értékek, normák, szabályok, mítoszok együtteseként értelmezve (Lucchini 2002).)

A populációhoz hasonlóan, a társadalom is alakulhat a földrajzi tér szintjei szerint (globális, országos, regionális, helyi), de az együttélés tematikus alapjai szerint is. Pl. beszélhetünk fizikus társadalomról is, amennyiben a fizikusok megszervezték magukat, megalkották és elfogadták közös céljaikat, együttélésük szabályait, kialakult saját (szub)kultúrájuk.

Aszerint, hogy milyen alapokra és milyen módon építik ki az együttélés szabályait, hogyan hozzák létre és működtetik a társadalom tagjai közötti társadalmi szerződést, beszélhetünk különböző társadalmi rendszerekről. Az emberiség történetében a társadalmi rendszereknek néhány, egymást térben és időben váltó alaptípusa alakult ki.

1.2.2. A társadalom szerkezete

A társadalmon belül az egyének az egymás közötti kötődéseik révén csoportokat alkotnak. Ezek lehetnek naturálisak: család, szomszédság, közösségek, vagy intézményesültek: vállalat, egyház, az állam szervezetei.

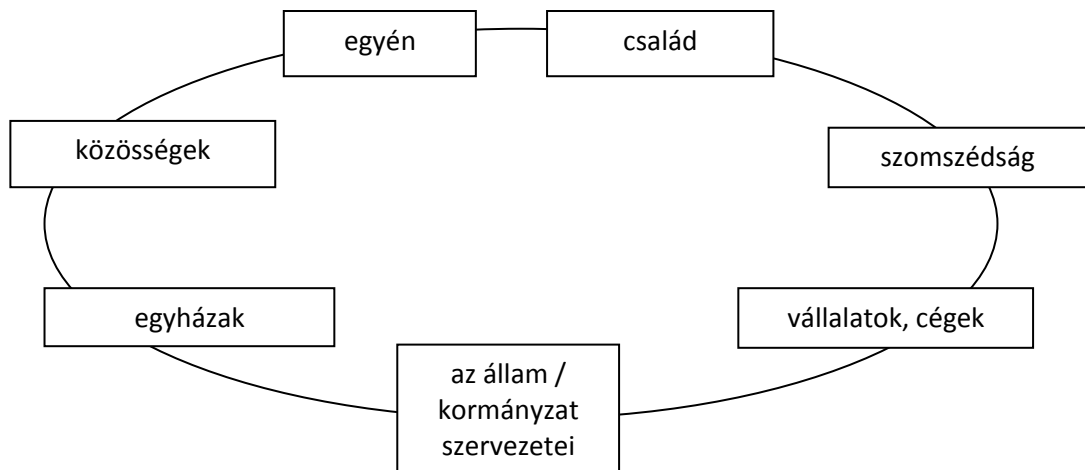

7. ábra: A társadalom alkotó elemei
forrás: G.Fekete Éva szerkesztése

A *társadalom strukturálódása* alatt nem csupán a csoportok és intézmények képződését és azok egymással kialakított kapcsolatait értjük, hanem az egyének és csoportok egymáshoz viszonyított helyzetét, annak alakulását is.

A *társadalom szerkezetét* a társadalmon belüli különböző pozíciót elfoglaló egyes emberek vagy csoportok és a közöttük lévő viszonyok rajzolják ki.

Az emberek *társadalmi struktúrában* elfoglalt helyét (pozícióját) a társadalom eltérő helyzetű csoportokra (pl. férfiak-nők, fiatalok-idősek, etnikai vagy vallási kisebbség-többség, munkaadók-munkavállalók, szellemi-fizikai dolgozók, város és falu lakói) tagolódása (*társadalmi rétegződés*), az egyes csoportok egymáshoz való viszonya és egy csoportnak a társadalom egészéhez való viszonya (*struktúraformáló viszony*) határozza meg.

A *társadalmi rétegződést* a társadalmat felépítő egyéneknek a különböző ismérvek (társadalmi nem (gender), életkor, foglalkozás, jövedelmi helyzet, etnikai, vallási hovatartozás, lakóhelytípus, ...) alapján csoportokba sorolásával megállapított társadalmi kategóriák szerinti hierarchikus sorrend által kirajzolt osztályok, rétegek, kisebb társadalmi csoportok jelzik. A társadalom szerkezetének alapvető jellemzői a társadalmi rétegződésben tükröződnek.

A társadalom szerkezetének kutatásában az egyik alapvető kérdés, hogy a társadalmi kategóriák mi alapján különülnek el egymástól. Megkülönböztetünk egy illetve többdimenziós szerkezetelméleteket. *Egydimenziós szerkezetelmélettel* rendelkezik pl. a marxizmus, mely szerint a társadalmi térben a szervező erő a termelőeszközökhöz való viszony, melyben a termelőeszközök tulajdonosai állnak szemben azokkal akiknek nincs tulajdonuk. *Weber többdimenziós szerkezetelmélete* szerint a termelőeszközökhöz való viszony mellett a munkaerő piaci helyzet, illetve a

hatalom és a megbecsültség által kirajzolt viszonyok formálják a társadalom szerkezetét. (Giddens 2008)

Társadalmi rétegződés vizsgálatok

A hasonló helyzetben (pozícióban) lévő és ebből adódóan meghatározott szerepek szerint viselkedő egyének vagy családok alkotják a státuszcsoportokat. Pl. Ferge Zsuzsa (1964) a munkajelleg alapján 8, Kolosi Tamás (1981-82) a foglalkozás mellett az életkörülményekre és az életmódra is utaló hét szempont szerint alapján összesen 12 státuszcsoportot állított fel.

Kolosi Tamás 1981-82 évi társadalmi rétegződésvizsgálatának vizsgálati szempontjai

- Fogyasztás: fogyasztott-e a család húst, vettek-e új ruhát, volt-e a gyereknek születésnapja?
- Kultúra, életmód: iskolai végzettség illetve kulturális intézmények látogatása.
- Érdekérvényesítés: Társadalmi és politikai szervezetekben betöltött funkciók.
- Lakás nagysága, komfortossága
- Lakókörnyezet: Település fejlettsége, intézményi ellátottsága
- Anyagi színvonal: jövedelem és más vagyoni tárgyak, tartós fogyasztási eszközök
- Munkamegosztás: foglalkozási kategóriák iskolai végzettség és kereset alapján.

1. táblázat: Státuszcsoportok a magyar társadalomban

| Kolosi vizsgálata szerint | Ferge Zsuzsa vizsgálata szerint |
|---|------------------------------------|
| 1. elit | 1. vezető és értelmiségi csoportok |
| 2. városi felső réteg | 2. középszintű szellemi csoportok |
| 3. falusias felső réteg | 3. irodai dolgozók |
| 4. fogyasztói magatartású középréteg | 4. szakmunkások |
| 5. városias, jómódú munkások | 5. betanított munkások |
| 6. falusias középcsoport | 6. segédmunkások |
| 7. rossz anyagi helyzetű középcsoport | 7. mezőgazdasági, fizikai dolgozók |
| 8. érdekérvényesítő alsó csoport | 8. nyugdíjasok |
| 9. jó anyagi helyzetű falusias alsó csoport | |
| 10. városias alsó csoport | |
| 11. enyhén deprivált családok | |
| 12. deprivált helyzetű családok | |

Forrás: Kolosi 1985 és Ferge 1964 alapján összeállította G.Fekete Éva

A társadalmi struktúrák, az azokban ható társadalmi viszonyok változását formáló erők mibenlétére (struktúraformáló viszonyokra) vonatkozóan számos elmélet született.

- (1) A *harmóniaelmélet* szerint az emberi társadalmakat alapvetően a tagok együttműködése jellemzi, a konfliktus csak kivételes és diszfunkcionális.
- (2) A *konfliktuselmélet* szerint minden emberi társadalmat alapvetően a konfliktusok jellemeznek.
- (3) A *cserelméletek* a társadalom tagjai közötti, az anyagi javak mellett a szellemi termékek cseréjére helyezik a hangsúlyt. egymással javakat cserélnek, nemcsak anyagi, hanem szellemieket is.
- (4) A *kényszerelméletek* pedig a nem mindenki számára hasznot hozó csere, hanem a hatalommal rendelkezők által az elnyomottakkal szemben

alkalmazott kényszer által jellemzett viszonyokat állítják az előtérbe. (Giddens 2008)

A társadalmi szerkezet változásának nemzetközi és hazai tendenciái

A. nemzetközi tendenciák

- 1) Nő a szellemi foglalkozásúak aránya és csökken a fizikai foglalkozásúaké, különösen gyorsan nő a felsőfokú végzettségűek aránya.
- 2) Nő a harmadik szektorban foglalkoztatottak száma.
- 3) Növekszik a munkásosztály differenciáltsága, különösen nő a szakképzettek és a szakképzetlen dolgozók közötti különbség.
- 4) Sok helyen kezd kialakulni egy új réteg az „új szegény réteg”, akik a tartósan munkanélküliekből, krónikus betegekből, rokkantakból és kisebbségből áll.
- 5) Nőnek a gazdasági szervezetek méretei.
- 6) Növekszik a társadalmi juttatásokból, elsősorban a nyugdíjból élők száma.

B. Magyarország társadalmi szerkezete:

A rendszerváltással végbement, a társadalom szerkezetére is ható társadalmi-gazdasági változások:

- Megvalósult az állami ipar privatizációja, magántulajdonban lévő kis-közép és nagyvállalkozások jöttek létre.
- Nőtt az önfoglalkoztatók száma, ami nem tekinthető egyértelműen pozitív folyamatnak, hiszen sokan a munkanélküliségből menekültek ide, vállalkozói ismeretek nélkül, ami lehetetlenné tette a piacon való helytállást.
- Növekedett a magángazdaság súlya.
- Csökkent a foglalkoztatottak száma, ezzel egyidejűleg nőtt a járadékosoké.
- A munkanélküliség és az infláció a reáljövedelmek csökkenéséhez vezettek a kormányzatok az export növekedése érdekében rendszeresen leértékelték a forintot, ami inflációhoz vezetett.)
- 1993-ra a legfelső és legalsó jövedelmi csoportok közötti különbség az 5,9-szeresre növekedett.
- A társadalmi egyenlőtlenségek nemcsak a jövedelemben, hanem a lakásviszonyokban, életmódban, egészségi állapotban, iskolai végzettségben is növekedtek.
- Növekszik a társadalom tagjai között a verseny a gazdasági pozíciókért, az állásokért, a pusztá megélhetésért. Romlott a társadalmi szolidaritás, növekedett a létbizonytalanság, a szorongás az emberekben, nagyobb problémává vált a deviancia.

(Andorka 2003)

1.2.3. A társadalom (földrajzi) térbenisége

Egy adott társadalom földrajzi térbeni megjelenését az egyének, csoportok és intézmények lokalizációja (letelepültsége), az őket összekötő távolságok és térbeni mozgásaik rajzolják meg.

A letelepedés sajátosságai egyének esetében a települések méretbeli, területi sűrűségi jellemzőiben, illetve a településeken belül a különböző társadalmi csoportok jelenlétében vizsgálhatók és jellemzően a társadalomföldrajz foglalkozik vele. A térbeni mozgások, a mindennapi térhasználat során jellemző térpályák, valamint az időszakos és állandó vándorlások szintén a társadalomföldrajz vizsgálati témái közé tartoznak.

1.3. A társadalom térszerkezete

A társadalom térbeni sajátosságainak megértéséhez szükségünk van az adott társadalom térbeni jellemzőinek feltárására, de legalább ennyire az ugyanazon az elven (területi együttélés, tematikus) szerveződött társadalmak közös és eltérő területi jellemzőinek tudatosítására, a térbeni megjelenés általános törvényszerűségeinek feltárására is. Ennek megfelelően a társadalom térszerkezete tárgy nem egy adott társadalom területi megjelenését kívánja tárgyalni, hanem a népesség, annak csoportjai földrajzi térbeni jelenlétének általános törvényszerűségeit és az egyes társadalmak térbeni szerveződésének modelljeit vizsgálja.

A térszerkezet két típusa a társadalmak együttes vizsgálata esetében is beazonosítható:

- (1) A társadalom alkotó elemei és azok jellemzői térben változnak. A népesség, mint egyének halmaza (populáció) földrajzi területenként eltérő képet mutat. Mint ahogyan térben eltérő tartalommal és jellemzőkkel bír a család, a közösség, a vállalat, az egyház, vagy éppen az állam.
- (2) Az egyes társadalmak, azok elemei (pl. települések, vállalatok, államok) egymáshoz kapcsolódnak, magasabb szintű társadalmat alkothatnak és kirajzolják annak területi struktúráját.

Mindez kiegészül egy harmadik szemponttal is:

- (3) Az egyes társadalmak térszerkezetei, a térszerkezeti elemeket összefűző viszonyrendszer is térben változik, a társadalmak közötti területi különbségeket hordoz.

A következő fejezetekben az országok szintjéhez köthető társadalmak – fentebbi szempontok szerinti – területi vonatkozásait tekintjük át kisebb részben globális, jellemzően európai szinten.

A térről alkotott ismeretekre alapozva a társadalmak két alapkategóriája: a populáció (népesség) és az abból társadalmat formáló kultúra területi szempontú elemzése végezhető el. Ez a térben eltérő, sőt jelentős területi átrendeződéseket hozó népesedési folyamatok feltárása mellett, már magában foglalja a társadalom legalapvetőbb rétegeinek bemutatását is, valamint alapot szolgáltat további különböző társadalmi csoportok, mint a család, a szomszédság, közösségek (civil szervezetek) vizsgálatához. A gazdaság és a munka világa (vállalatok), valamint az államok szerveződésének területi különbségei önmagukban is a társadalom térszerkezetének fontos építőkövei, de egyben segítenek megérteni a társadalmi rétegződés különbségeit mutató esélyegyenlőség, hátrányok, szegénység problematikáját is. Mindezek együtt pedig közelebb visznek az országok fejlettségét társadalmi szempontból közelítő „boldogság-mutató” területi különbségeinek megértéséhez.

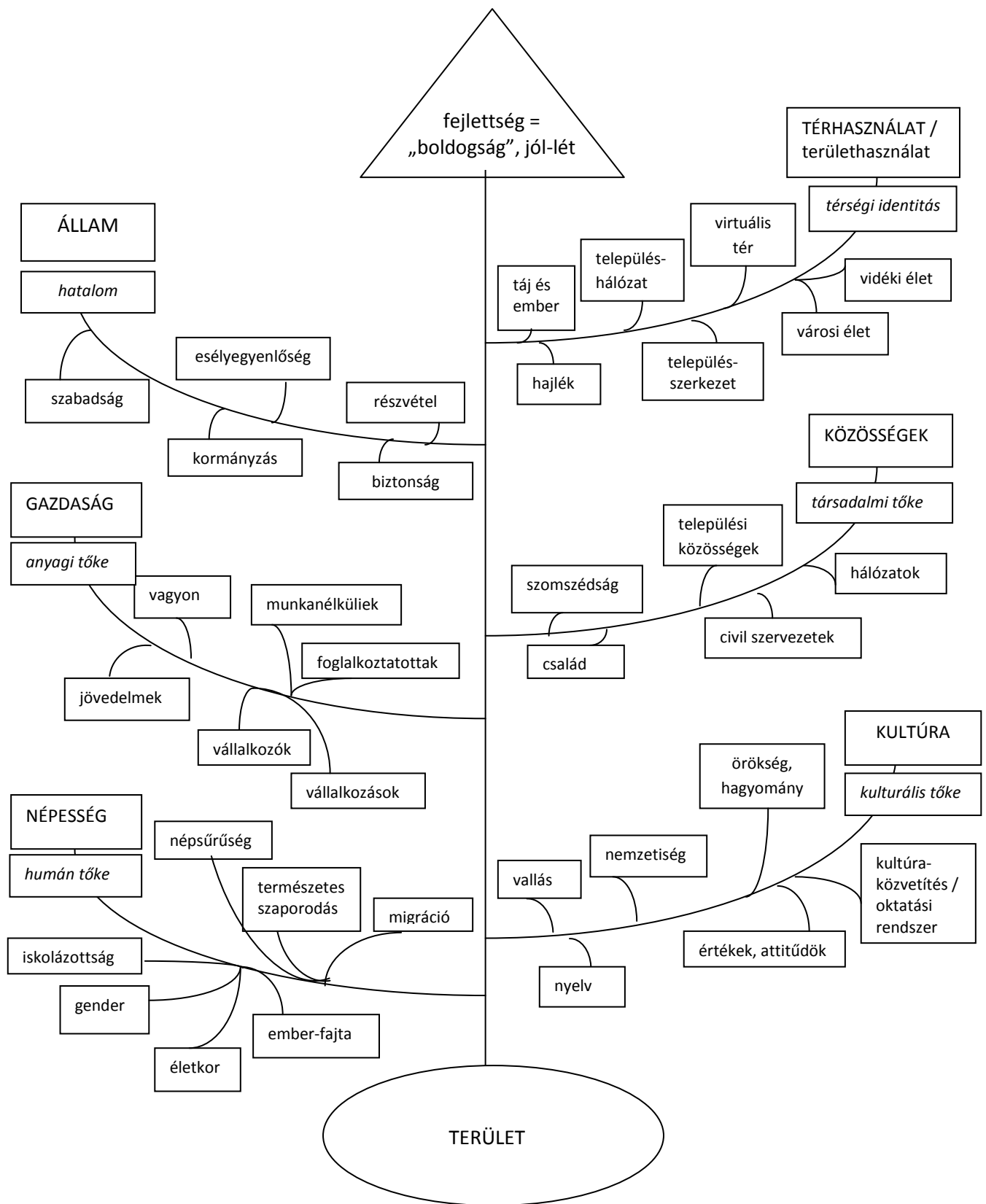

8. ábra: A társadalom térszerkezetének modellje
 Forrás: G.Fekete Éva saját szerkesztése

A társadalom térszerkezetét tehát a társadalmak terület-alapú (országos, regionális, lokális szintű) jellemzői és a tér területi egységeiben kialakult társadalmak közötti különbségek, ezen belül speciálisan a társadalmak térhasználatának különbségei rajzolják ki.

Egy adott társadalom térbeni megjelenését csakúgy, mint a különböző társadalmak jellemzői által megrajzolt tér sajátosságait a társadalom fő elemeinek területi vizsgálatából vezethetjük le.

- (1) A *népesség* témakörön belül a népesség területi elhelyezkedése, a népesedési folyamatok és a társadalmi rétegződésre is utaló népesség-összetétel alapvetően megszabja a társadalom területi megjelenését és az ezen jellemzők alapján meghatározható humán tőke a területi fejlettségnek is fontos eleme.
- (2) A *kultúra* és a hozzá kapcsolódó kulturális tőke összetevői között említhetjük a vallási, nemzetiségi, nyelvi összetételt, az ezekre is épülő kulturális örökséget, hagyományokat, az adott területen való együttélés során kialakult értékrendet és attitűdöket, valamint a mindezen tudás, értékek és viselkedésminták átadására kialakult módszereket és intézményi megoldásokat.
- (3) A *gazdaság* erősen társadalmi vonatkozásai között a foglalkoztatáshoz, a vállalkozáshoz és a jövedelmek elosztásához kapcsolódó, a jól-léthez szükséges anyagi tőke társadalmi rétegződésre gyakorolt hatását emeljük ki. (A gazdaság területi megjelenésével, annak törvényszerűségeivel a regionális gazdaságtan foglalkozik.)
- (4) A *közösségek*, a természetes és szervezett társadalmi csoportok, hálózatok a jól-léthez szükséges „társas lét”-en kívül a gazdaság szempontjából is fontos társadalmi tőke elsődleges forrásait is jelentik.
- (5) Az *állam*, mint az együttélés leginkább szervezett, az egyénektől eltávolodott, a hatalmi viszonyokat jelentős részben termelő és ugyanakkor láthatóvá tevő struktúrája a jól-lét szempontjából meghatározó biztonság, szabadság, esélyegyenlőség, részvétel (demokrácia) biztosításában a kormányzás kialakult módjától függően játszik szerepet.
- (6) A *térhasználat*, mint az ember térben való megjelenésének, a földrajzi területhez való viszonyának összefoglaló jellemzője, a társadalom térszerkezetének egy önálló pillérét alkotja. A „lakás” és az azt tágabban megjelenítő „település” jellemzőin túl a tájhoz való viszony, a tér urbánus és rurális jellege, sőt újabban a virtuális tér megélése is hozzájárul a területhez való kötődés, a térségi identitás térben eltérő alakulásához.

A fenti pillérek térben változó kompozíciói a területi egységekhez rendelhető jól-létként (boldogságként) tekintett területi fejlettség szerinti különbségek társadalmi összetevőinek megértéséhez és méréséhez visznek közelebb.

Ajánlott olvasmányok:

Andorka Rudolf (2003): Bevezetés a szociológiába *Osiris Kiadó, Budapest*

Angelusz Róbert (2004): A társadalmi rétegződés komponensei *Új Mandátum Könyvkiadó, Budapest*

Benedek József (2000): A társadalom térbelisége és térszervezése. RISOPRINT Kolozsvár

Boros Lajos (2010) Posztstrukturalista elméletek: kihívások és lehetőségek a településföldrajz számára. In: Csapó T. - Kocsis Zs. szerk: A településföldrajz aktuális kérdései. VI. Településföldrajzi Konferencia. Savaria University Press, Szombathely. pp. 392-405.

- Giddens, Anthony (2008): Szociológia. Osiris Kiadó, Budapest.
- Nemes Nagy J. – Németh N. (2005): Az átmeneti és az új térszerkezet tagoló tényezői. In.: A hely és a fej. Munkapiac és regionalitás Magyarországon. Szerk.: Fazekas K. MTA Közgazdaságtudományi Intézet. Budapest. pp. 75-137. <http://mek.oszk.hu/02100/02194/>
- Nemes Nagy J. 1998: *A tér a társadalomkutatásban*. Hilscher Rezső Szociálpolitikai Egyesület, Budapest. (1-41, 55-66) http://geogr.elte.hu/ref/REF/Kiadvanyok/Ter_a_tarskutban/A_Ter_a_tarsadalomkutasban_NNJ.htm (53 oldal)
- Pirisi Gábor - Trócsányi András (2011): Általános társadalom- és gazdaságföldrajz. Pécsi Tudományegyetem, Pécs <http://tamop412a.ttk.pte.hu/files/foldrajz2/>
- Probáld F.–Szabó P. (2005) Európa térszerkezetének modelljei. in: Dövényi Z.–Schweitzer F. (szerk.): A földrajz dimenziói. MTA Földrajztudományi Kutatóintézet, Budapest, 2005. 159-170.o. http://geogr.elte.hu/ref/REF/Cikkek/SzaboPal/3_szabopal_tanulmánya.pdf (11 oldal)
- Szabó Pál (2008): A térszerkezet fogalma, értelmezése. *Tér és Társadalom* 22. évf. 2008/4. 63-80. p.
- Szabó Pál (2012): A fejlettség területi különbségeinek és térszerkezeti ábráinak kapcsolata az Európai Unióban és új tagállamaiban. In: Nyári D (szerk.) Kockázat - Konfliktus - Kihívás: A VI. Magyar Földrajzi Konferencia, a MERIEXWA nyitókonferencia és a Geográfus Doktoranduszok Országos Konferenciájának Tanulmánykötete. Szeged: SZTE TTK Természeti Földrajzi és Geoinformatikai Tanszék, 2012. pp. 778-790.
- Tóth J. 1981: A településhálózat és a környezet kölcsönhatásának néhány elméleti és gyakorlati kérdése. *Földrajzi Értesítő*, 2-3. sz. pp. 267-291.

Gyakorlatok:

1. Határozza meg a bemutatott térmodellek erős és gyenge pontjait!
2. Rajzolja meg a kiadott irodalom alapján Európa térszerkezetét!
3. Keressen példát újabb magyarországi társadalmi rétegződés-vizsgálatra és azonosítsa be a vizsgálati szempontokat és a meghatározott rétegeket vagy státuszcsoportokat!
4. Irodalomelemzéssel tárja fel, hogy hogyan változtak meg mára a társadalom szerkezetének 2003-ban lejegyzett nemzetközi és hazai tendenciái?

Ellenőrző kérdések

1. Milyen térmodellek állíthatók fel a tér fajtái és a közöttük lévő viszonyrendszer szerint?
2. Mit nevezünk térszerkezetnek és milyen típusai vannak?
3. Mit nevezünk területrendszernek és milyen tényezői vannak?
4. Mit értünk területi fejlődés alatt?
5. Melyek a területi fejlődés fő jellemzői?
6. Mit értünk populáción és miben több a társadalom a populációtól?
7. Hogyan értelmezzük a társadalom jól-létét?
8. Mit nevezünk társadalmi térszerkezetnek?
9. Mit tekintünk a társadalom térszerkezetének?
10. Hogyan értelmezzük a társadalom térszerkezetét?
11. Milyen elemekből építhető fel a társadalom térszerkezetének vizsgálata?

2. A népesség térbeni megjelenése

Az elméleti bevezető után a népességnek a földrajzi térben való megjelenését vizsgáljuk meg. A népesség a különböző gazdasági, társadalmi folyamatokat termelőként, fogyasztóként, illetve döntéshozóként is befolyásolja. Jelen fejezetben a népesség számának alakulását, minőségi és mennyiségi összetételét és ezek változásainak tendenciáit vizsgáljuk meg.

2.1. Területek benépesülésének folyamata: népesedési ciklusok és azok mozgató erői

Földünk népessége egyre gyorsuló mértékben emelkedik. Míg időszámításunk előtt egy-háromezer évre volt szükség a népességszám megduplázódásához, a XX. században már 40 év alatt megduplázódott a népességszám (2. táblázat). Az előrejelzések szerint ez az egyre gyorsuló ütemű növekedés a közeljövőben lassulni fog, és a következő duplázódási szakasz már 95 évet tesz ki.

2. táblázat A Föld népességnövekedése, a megkétszereződési szakaszok rövidülése

| Időszak | Növekedés (millió fő) | Megkétszereződéshez szükséges évek száma |
|---------------------------------|--------------------------|---|
| i.e. 10.000 – i.e. 7000 | 5-10 | 3000 |
| i.e. 7000 – i.e. 4500 | 10-20 | 2500 |
| i.e. 4500 – i.e. 2500 | 20-40 | 2000 |
| i.e. 2500 – i.e. 1000 | 40-80 | 1500 |
| i.e. 1000 – időszámítás kezdete | 80-160 | 1000 |
| időszámítás kezdete – 900 | 160-320 | 900 |
| 900 – 1700 | 320-600 | 800 |
| 1700 – 1850 | 600-1200 | 150 |
| 1850 – 1950 | 1200-2500 | 100 |
| 1950 – 1990 | 2500-5300 | 40 |
| 1990 – 2085 | 5.300-10.200 | 95 |

Forrás: Kuthi (2001) 11. old.

2.1.1. A népesedés mozgató erői

A népesedés alakulását biológiai és környezeti tényezők befolyásolják. A biológiai tényezők közül az egyik legfontosabb a termékenységi arányszám, vagyis az egy (vagy ezer) nőre jutó születések száma. Ennél a nyers termékenységi arányszámnál pontosabb képet ad a népesedésről a tisztított termékenységi arányszám. A születésszám mellett a természetes népmozgalmi eseményeket a halálozások száma, aránya is befolyásolja. A népesedési folyamatok szempontjából kiemelkedő jelentősége van a születéskor várható élettartamnak. Annak növekedése ugyanis kedvezően hat a népesedési folyamatokra.

A születések és halálozások számát, illetve a születéskor várható élettartamot számos környezeti tényező befolyásolhatja. Egyrészt fontos szerepe van a természeti adottságoknak, az éghajlatnak, a klimatikus viszonyoknak, a nyersanyagokkal, alapanyagokkal, ásványkincsekkel való ellátottságnak. A kedvező természeti adottságok ugyanis kedveznek a népességszám növekedésének, míg a gyakori természeti katasztrófák (árvizek, szárazságok, hurrikánok) a népességszám csökkenését eredményezhetik.

A természeti környezet mellett a gazdasági helyzet is befolyásolja a népesedési viszonyokat. Gazdasági fellendülés idején a családok optimistábbak a jövőjüket illetően, és bátrabban vágnak bele a gyermekvállalásba. Gazdasági válság idején azonban nem, vagy csak kevés gyereket vállalnak. A születésszámot az is befolyásolja, hogy az állam mennyire segíti a családokat különböző gyermekek után járó kedvezményekkel (családi pótlék, gyes, gyed, családi adókedvezmények). A gazdasági helyzet az átlagéletkort is befolyásolja, hiszen gazdasági fellendülés idején javul az átlagos életszínvonal, ami javítja az életkilátásokat.

A népesedési folyamatokra a társadalmi folyamatok és azok változása is hatással van. A házasságkötések számának csökkenése, a válások számának növekedése, a házasság nélküli együttélési formák terjedése a kutatások szerint csökkenthetik a gyermekvállalási kedvet (S Molnár 2009).

A gazdasági és társadalmi körülmények nemcsak a természetes népmozgalmi eseményeket (születések és halálozások) befolyásolják, hanem a vándorlási folyamatokat is. A migrációs hajlandóságot a gazdasági helyzet, a társadalmi tőke, a társadalmi kapcsolatok jelentősége és kulturális jellemzők is befolyásolják.

A népesedési viszonyok a történelem folyamán változtak. A földművelésre való áttérés jelentős változást hozott az emberiség történetében, mivel nagymértékben csökkentette a természetnek való kiszolgáltatottságot. A XVIII. századig az emberiség számára szükséges erőforrások elsősorban a növényekből és az állatoktól származtak (Cipolla 1962). A növénytermesztés és az állattenyésztés elterjedése és általánossá válása a népességszám ugrásszerű emelkedéséhez vezetett. Később a népességet tizedelő események, mint a járványok (jellemzően a pandémiák, vagyis több földrészre kiterjedő világjárványok) és a háborúk korlátozták a népességszám gyors növekedését. A népességnövekedést a történelem során a gyarmatosítások is segítették. A XVIII.-XIX. század népesedési folyamatainak új lendületet adott a gyárilap kialakulása, amely akkor jelentkezett, amikor földünk népessége elérte azt a maximális létszámot, amit a mezőgazdaság akkori színvonalára még képes volt eltartani. Az ipari forradalom nagy újítása volt, hogy élettelen anyagokból is tudtak energiát nyerni a gépek segítségével, és így jelentősen megnőtt az a népességszám, amit a Föld még el tudott tartani.

A természetes népmozgalmi események (születések, halálozások) mellett a népességszámot a vándorlások is befolyásolják. A kivándorlás csökkenti, a bevándorlás növeli azt. A ki- és bevándorlásnak többféle típusa különböztethető meg, és a vándorlásnak különböző okai lehetnek. Ezekről a későbbiekben még részletesen lesz szó.

2.1.2. A népességnövekedés szakaszai

A népesség növekedésének több szakasza különböztethető meg. Deevey (1960) a legfontosabb energiaforrások alapján három ciklust különített el, míg Van de Kaa a demográfiai jellemzők (születések, halálozások, várható élettartam) változását tekintve a népességnövekedést négy szakaszra osztotta.

Deevey (1960) a népesség növekedésének szemléltetésére logaritmikus skálát használ (9. ábra). Az első szakasz a vadászó, halászó, gyűjtögető életmód szakasza, amely mintegy 10.000 évvel ezelőtt, a paleolitikum idején ért véget. Ezt követte a mezőgazdaság dominanciájával jellemezhető második szakasz, majd az ipari korszak következett, mely az ipari forradalommal vette kezdetét.

A népesség növekedési üteme az egyes szakaszok elején a leginkább intenzív, és az idő előrehaladtával ez az ütem egyre csökken a növekedés útjában álló korlátok miatt. Az első szakaszban a növekedés legfőbb korlátja a biotomassza tömege volt, ami fejenként naponta néhány ezer kalóriát biztosított. A második szakaszban a rendelkezésre álló energiát a föld, a növények, az állatok, a szél és a víz biztosították. Ez az energiamennyiség szintén korlátozott volt, és egy idő után a népességnövekedés útjában állt. Mivel jelenleg a harmadik, ipari szakaszban vagyunk, nem látszik még egyértelműen, hogy itt mi lesz a növekedés korlátja.

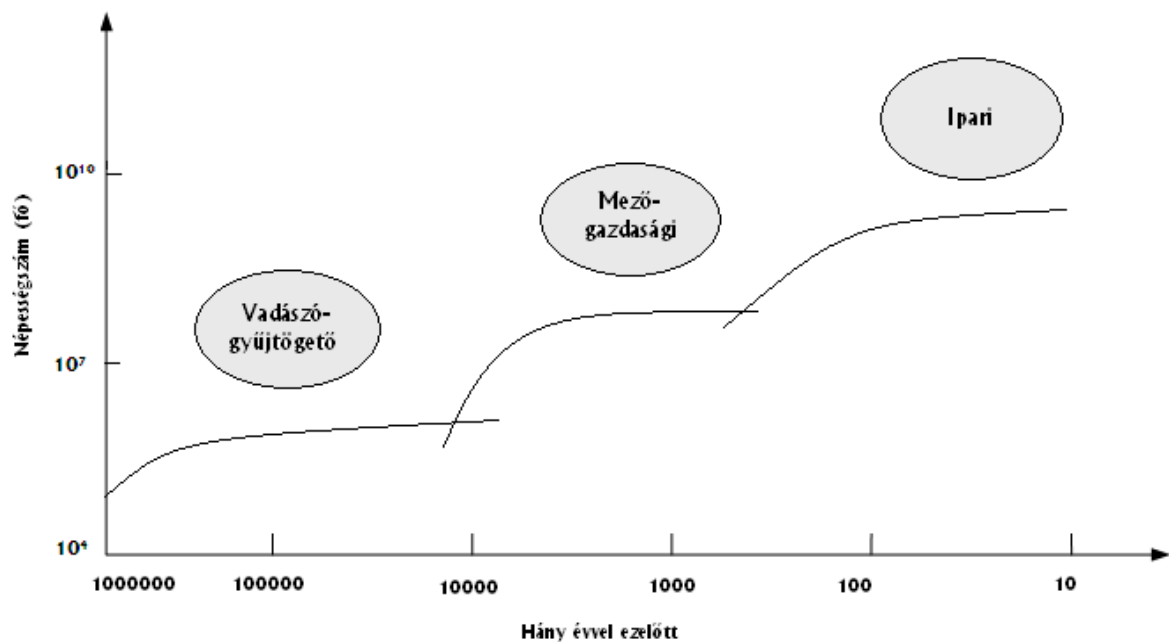

9. ábra A népességnövekedés ciklusai

Forrás: szerkesztette Deevey (1960) alapján Siposné Nándori Eszter

Van de Kaa (1997) a népességnövekedés első szakaszát, mely egészen a XVIII. századig tartott, átmenet előtti szakasznak nevezte (3. táblázat). Ezt az időszakot magas születési és halálozási arány jellemezte. Mivel a várható élettartam alacsony volt, a népesség csak lassú ütemben nőtt. A legtöbb európai országban a XIX. század első felében elkezdődött a demográfiai átmenet első szakasza, melynek jellemzője a továbbra is magas születésszám mellett a csökkenő halálozási arány, mely a várható élettartam emelkedésével járt. Mindezek hatására ebben a korszakban a népességszám növekedési üteme jelentős mértékben felgyorsult. A magas termékenységi arányszám összefüggött a kor uralkodó altruista

házasságmodelljével. Eszerint a család és a gyermekek álltak sokak életének a középpontjában. Az első demográfiai átmenet népesedési viszonyait jelentősen befolyásolta az emigráció, amely mérsékelte, vagy adott esetben felerősítette a természetes szaporodás tendenciáit.

A második demográfiai átmenetben a tovább csökkenő halálozási arány csökkenő születésszámmal párosul. A várható élettartam tovább nő, viszont a népességszám gyarapodása mérséklődik. Az altruista házasságmodellt felváltja az individualista házasságmodell, vagyis az önmegvalósítás és az egyéni jogok érvényesítése a gyermekvállalást megelőző értékévé válik. A gyereknevelés fontosságának változása mögött részben az áll, hogy míg az átmenet első szakaszában a gyermekekre mint olcsó munkaerőre tekintettek, addig a második szakaszban jelentős befektetéseket igénylő családtagokká váltak. Ez az időszak Van de Kaa szerint 1965-ben kezdődött.

3. táblázat Van de Kaa népességnövekedési szakaszainak főbb jellemzői

| Jellemzők | Átmenet előtti szakasz | Átmenet első szakasza | Átmenet második szakasza | Átmenet utáni szakasz |
|-------------------------------|------------------------|-----------------------|--------------------------|----------------------------------|
| Születési arány | magas | magas | csökken | alacsony |
| Halálozási arány | magas | csökken | csökken | alacsony |
| Várható élettartam | alacsony | nő | nő | magas |
| Népességszám változása | lassú növekedés | gyorsuló növekedés | lassuló növekedés | lassuló növekedés vagy csökkenés |

Forrás: szerkesztette Van de Kaa (1997) alapján Siposné Nándori Eszter

A népességnövekedés utolsó szakasza az átmenet utáni szakasz, melyben a születési és a halálozási arányszámok továbbra is alacsonyak, a várható élettartam magas, a népességnövekedés üteme pedig egyre csökken, esetleg meg is fordul, és csökkenésbe megy át. A termékenységi ráta sok esetben a helyettesítő érték (2,1 gyerek / nő) alá csökken, ami a népességszám csökkenéséhez vezet.

2.1.3. A népességszám várható alakulása és annak következményei

A népességszám jövőbeni alakulásáról és annak várható következményeiről többféle forgatókönyv létezik. Többek között a világmodellek is foglalkoznak a népességszám előrejelzésével és annak várható következményeivel. Ezek a modellek jellemzően demográfiai problémákkal, az élelmezés, a nyersanyagellátás problémáival, a környezetszennyezéssel és a Föld régiói közötti növekvő egyenlőtlenség problémájával foglalkoznak (Bruckmann 2001). A legnagyobb demográfiai probléma szerintük a Föld lélekszámának ugrásszerű növekedése. Valamennyi világmodell kiemelt problémaként kezeli a népességszám gyors növekedését, és vizsgálják, hogy a Föld el tudja-e tartani az egyre növekvő népességet. A népességszám növekedési üteme elsősorban azért probléma, mert attól elmarad a Föld élelmiszertermelő képessége. A világmodellek azt vizsgálják, hogy a Föld élelmiszertermelő képességeit figyelembe véve hány embert tud eltartani.

Forrester modellje, A világ dinamikája az első átfogó modell, amely világmodellnek még nem, pusztán modellezési előtanulmánynak tekinthető. A modell a népességnövekedés, a tőkebefektetések, a nyersanyag-felhasználás és a környezetszennyezés ütemének különböző mértékű változásai szerint különböző változatokat mutat be (Korán 1980). A modell valamennyi változata pesszimista, ezért ezt a világmodellt „világvége modellnek” is nevezik.

Az első igazi világmodellt Meadows dolgozta ki „A növekedés határai” címmel. Ennek a modellnek a végkövetkeztetése, hogy csak a „zéró-növekedési” modellek biztosíthatják az emberiség fennmaradását. Az első világmodellt rendkívül nagymértékű elutasítás fogadta a világ minden táján. A fejlett országok azzal érveltek, hogy a világmodellekben bemutatott problémák a tudomány fejlődésével és politikai döntésekkel megoldhatók és a világkatasztrófa elkerülhető.

Később további világmodellek születtek (például Mihajlo D. Mesarovic – M. D. Pestel: Fordulóponton az emberiség; Bariloche modell: Katasztrófa vagy új társadalom; Wassily Leontieff: A világgazdaság jövője; Jan Tinbergen: A nemzetközi rend átalakítása; Gábor Dénes – Umberto Colombo: A hulladékkorszak után; László Ervin: Célok az emberiség számára). Ezek felhívták a figyelmet az emberiség jövőjét fenyegető globális problémákra (népességrobbanás, energiaválság, nyersanyagkészletek csökkenése, környezetszennyezés, egyenlőtlenségek), és az ezek közötti interdependenciára. A világ bármely táján jelentkező krízis ugyanis a világ többi részén is érezteti hatását. A jelentések azt is kimondták, hogy a problémák megoldásához nemzetközi összefogás, kooperáció szükséges.

Malthus (1798) már kétszáz évvel ezelőtt arról beszélt, hogy a világ népességnövekedése katasztrófához fog vezetni, mivel a népesség növekedésének üteme elmarad az élelmiszertermelés növekedése mögött („malthusi pesszimizmus”).

Sen (2003) szerint azonban ilyen katasztrófától nem kell tartanunk, mivel egyrészt az egy főre jutó élelmiszertermelés a növekvő termelékenység hatására folyamatosan nő, másrészt az élelmiszertermelés növekedése éppen azokban a régiókban következett be, ahol a legnagyobb a népességnövekedés üteme (elsősorban Kínában és Indiában). Sen (2003) szerint tehát nincs gond a népességnövekedés és az élelmiszertermelés növekedése közti aránytalansággal. Szerinte a gond egyrészt azzal van, hogy bár rendelkezésre áll elegendő mennyiségű élelmiszer a világban, azt nem egyenletesen osztják el, így továbbra is jelen van az éhezés és a nélkülözés. Másrészt Sen (2003) szerint szükséges megvizsgálni a csökkenő ütemű népességnövekedés mögötti okokat, ugyanis ha az kényszerintézkedések (mint a Kínában 1979 óta érvényesülő „családonként egy gyerek” politika) következménye, akkor az sérti az alapvető emberi jogok érvényesülését.

Életmódunk fenntarthatóságáról nyújt információt az ökológiai lábnyom, amely annak a területnek a nagyságát fejezi ki, amely ahhoz szükséges, hogy az egy ember által elfogyasztott javak előállíthatóak legyenek és az általa termelt hulladék eltüntethető legyen (Vida 2001).

A 10. ábra alapján megállapítható, hogy a legkevésbé környezettudatos életmódot Észak-Amerika, illetve Európa lakói folytatják, míg a világátlag „csupán” 3 körül van. A vizsgált régiók közül Afrikában a legalacsonyabb az ökológiai lábnyom értéke, azonban ez is meghaladja az egyes értéket.

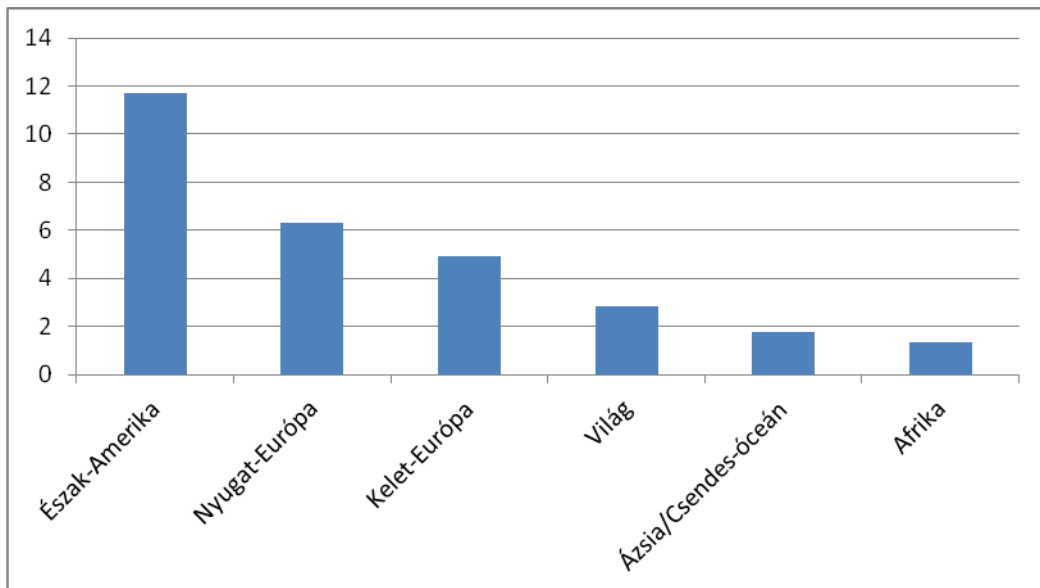

10. ábra Ökológiai lábnyom a világon, és néhány régióban
 Forrás: szerkesztette Gilly (2001) alapján Siposné Nándori Eszter

2.1.3. Európa népességszámának alakulása

Az európai népesedési trendek a világ többi részén tapasztalhatótól eltérően alakulnak. Míg ugyanis a világ népességszáma folyamatosan nő, addig Nyugat-Európában és Kelet-Európa számos országában a népességszám évtizedek óta csökkenő.

1700 és 1900 között a világon a leggyorsabb népességnövekedés Európát jellemezte (mely egyrészt a természetes szaporodásnak, másrészt a bevándorlásnak volt köszönhető). A demográfiai átmenet, vagyis a születési és a halálozási arány csökkenése először Európában következett be. A születésszám csökkenése Európa nagy részén az 1890-es években elkezdődött, voltak azonban olyan társadalmi csoportok, ahol ez a csökkenés már az 1600-as években elkezdődött. A halandóság csökkenése az 1700-as években vált általánossá Európában (Kovács 2004).

Még a XX. század elején is voltak azonban olyan országok (skandináv országok, Németország, Nagy-Britannia, Lengyelország, Románia, Bulgária), ahol az alacsony halandóság magas születési aránnyal párosult, és gyors népességnövekedéshez vezetett. Ezzel szemben Közép-Európában és Franciaországban éppen fordított helyzet alakult ki: a magas halálozási arányhoz alacsony születésszám társult, így ebben a régióban a népességszám nagyon lassan emelkedett (Kovács 2004).

Az I. és a II. világháború nemcsak jelentős embervesztést eredményezett, de a születésszámot is lecsökkentette, amit a háború utáni átmeneti születésszám emelkedés ellensúlyozott (Kovács 2004).

Az 1950-es és 1960-as évek elején a születésszám jelentősen emelkedett. Ez a tendencia az 1960-as évek közepén fordult meg, amikor drasztikus csökkenés kezdődött el a születések számában. Ez a tendencia a legtöbb ország esetében a mai napig tart. Kivételt képez Írország, valamint a skandináv államok, ahol a családpolitikai intézkedések és a rugalmas foglalkoztatási formák elterjesztésével sikerült a termékenységi rátát növelni (Kovács 2004).

Az 1950-es – 1960-as években több országban előfordult, hogy kormányzati beavatkozásokkal igyekeztek a születésszámot befolyásolni. Romániában 1966-ban, Magyarországon 1953-ban abortusztilalmat vezettek be. Ezek az intézkedések átmenetileg megnövelték a termékenységi arányszámot, míg azokban az országokban, ahol ilyen intézkedésre nem került sor, a népességszám tovább csökkent (Kovács 2004).

Az ezredfordulón az Európai Unió országainak felében a születések száma elmaradt a halálozások számától. Néhány ország esetében a természetes fogyást tovább súlyosbítja a vándorlások negatív egyenlege (Kovács 2004).

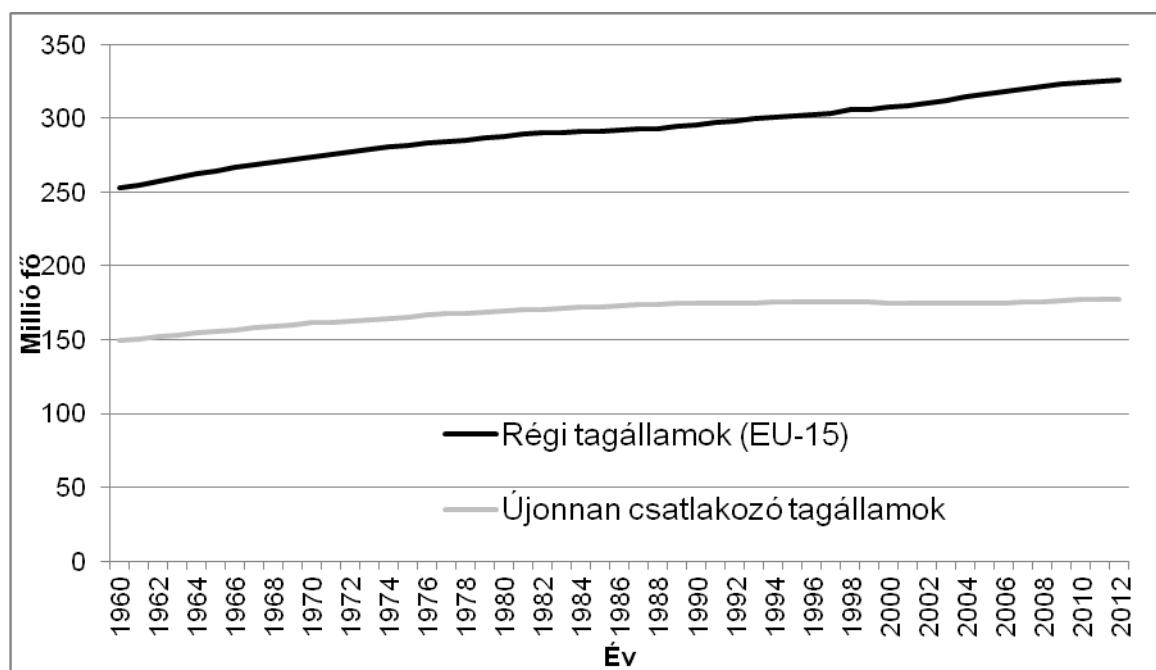

11. ábra Az EU-15-ök és a 2004-ben, illetve 2007-ben csatlakozott új EU tagállamok népességszáma, 1960-2012

Forrás: szerkesztette EUROSTAT adatok alapján Siposné Nándori Eszter

A 11. ábra alapján látható, hogy az újonnan csatlakozó tagállamok népességszáma az 1980-as évek eleje óta stagnál, míg az EU-15-ök össznépessége folyamatosan növekszik.

A 2050-ig szóló előrejelzések szerint az Unió népessége tovább csökken, 2000-hez képest összesen 30 millió fővel. A népességszám csökkenés mértékét tekintve az Unió 15 régebbi tagállama és a 2004-ben, illetve 2007-ben csatlakozott új tagok között különbség van. Míg ugyanis a 15-ök esetén az átlagos népességszám-csökkenés „csupán” 3,6 százalék, addig az újonnan csatlakozók esetén a csökkenés átlagosan 16,5 százalékos lesz (Kovács 2004).

2050-re a legnagyobb népességszám-emelkedés Írországbán, Nagy-Britanniában, Franciaországban, Dániában, Hollandiában és Svédországban várható. A skandináv országokban, Franciaországban és Hollandiában ez elsősorban a magas szintű szociális ellátásoknak, a kedvező életkilátásoknak és a pozitív vándorlási egyenlegnek köszönhető. Írországbán a népesség fiatal korösszetétele és a relatíve magas termelékenység miatt valószínűsíthető, hogy 2050-re a 2000-es népességszám 42 százalékos növekedését sikerül elérni. Nagy-Britanniában a népességnövekedés oka a viszonylag magas születésszám és a pozitív vándorlási egyenleg lehet (Kovács 2004).

A többi régi tagállamban (mint Olaszország, Spanyolország, Németország) a népességfogyás valószínűleg tovább folytatódik. Az új tagállamok közül sokban (Románia, Bulgária, Magyarország, balti államok, Csehország, Szlovákia) szintén fogyni fog a népesség. A legnagyobb arányú, 40 százalékos csökkenés Bulgáriában várható. Magyarországon közepes mértékű, 17 százalékos csökkenés várható 2000 és 2050 között.

Európában a népességnövekedés, amennyiben előfordul, elsősorban a pozitív vándorlási egyenlegnek, és csak kisebb mértékben a természetes szaporodásnak köszönhető, ugyanis az Unió legtöbb tagállamában pozitív a vándorlási egyenleg (Kiss 2002).

2.2. A népesség megoszlásának térbeni változásai

2.2.1. „Ha a világ egy falu lenne”

A népesség összetétele többek között demográfiai (nem, életkor), kulturális (nyelv, vallás, nemzetiség), munkaerő-piaci (foglalkozás, képzettség), földrajzi szempontból vagy anyagi helyzet szerint vizsgálható. Donella Meadows 1990-es adatok alapján a népesség földrajzi, nyelvi, kor és nem szerinti, vallási egészségügyi, oktatási, jövedelmi, foglalkoztatási és infrastrukturális összetételét szemléletesen úgy mutatta be, mintha a Földünk egy 1000 lelkes falu lenne. Később újabb és újabb hasonló jellegű írások születtek. Russow 2000-ben és 2005-ben hasonló módon mutatta be a Föld összetételét. Legfontosabb megállapításai, hogy a népesség több mint fele hat országban (Kína, India, USA, Indonézia, Brazília, Pakisztán) koncentrálódik. A népesség egynegyede a kínai, spanyol és angol nyelvek valamelyikét beszéli anyanyelvként (4. táblázat).

4. táblázat Ha a világ egy 1000 lelkes falu lett volna 2005-ben 1.

| Népesség | | Nyelv | | Egészség és oktatás | |
|----------------------------------|-----|-----------------|-----|----------------------------------|-----|
| Kele-Ázsia és Óceánia | 293 | kínai, mandarin | 136 | Tiszta vízhez való hozzáférés | 830 |
| Dél-Ázsia | 228 | spanyol | 50 | Közegészségüghöz való hozzáférés | 570 |
| Észak-Amerika | 157 | | | | |
| Szaharától délre fekvő Afrika | 115 | angol | 48 | Alultáplált lakosság | 140 |
| Latin Amerika & a Karib-szigetek | 86 | hindu | 28 | HIV fertőzött | 6 |
| Európa & Közép-Ázsia | 74 | portugál | 28 | Analfabéta nők | 91 |
| Közel-Kelet és Észak-Afrika | 47 | bengáli | 27 | Analfabéta férfiak | 52 |

Forrás: szerkesztette Russow (2005) alapján Siposné Nándori Eszter

A korcsoportonkénti összetételt vizsgálva megállapítható, hogy a népesség közel 10%-a 60 éven felüli. További megállapítás, hogy a Föld népességének több mint a fele a keresztény vagy az iszlám vallást követi, és az egy főre jutó éves

átlagjövedelem 7000 dollár (5. táblázat). A szárazföld területe összesen 5137 hektár, ebből 2091 hektár erdő vagy védett terület, mely 0,01%-kal csökken évente az erdőirtások következtében. (6. táblázat) (Russow 2005).

5. táblázat Ha a világ egy 1000 lelkes falu lett volna 2005-ben 2.

| Életkor és nem | | Vallás | | Gazdagság és munka | |
|----------------------|-----|----------------------------|-----|-----------------------------------|--------|
| Férfi | 503 | keresztény | 326 | Alacsony jövedelmű országban élők | 366 |
| Nő | 497 | iszlám | 202 | Magas jövedelmű országban élők | 157 |
| 0-14 éves | 281 | ateista | 171 | Dolgozó férfiak | 271 |
| 15-64 éves | 645 | hindu | 140 | Dolgozó nők | 199 |
| 65 éves és idősebb | 74 | kínai tradicionális vallás | 61 | Gyermekmunka (fő) | 14 |
| Várható átlagéletkor | 68 | buddhista | 58 | Egy főre jutó jövedelem | 7011\$ |

Forrás: szerkesztette Russow (2005) alapján Siposné Nándori Eszter

6. táblázat Ha a világ egy 1000 lelkes falu lett volna 2005-ben 3.

| Föld (ha) | | Infrastruktúra | |
|---------------------------|------|--------------------------------|------|
| Összesen | 5137 | Elektromosság (kWh/fő/év) | 2606 |
| Egy főre | 5,14 | Személygépkocsi | 141 |
| Művelhető terület | 545 | Vezetékes telefon | 180 |
| Erdő | 1513 | Mobiltelefon | 342 |
| Évenkénti erdőirtás | 2 | Számítógép | 130 |
| Védett természeti terület | 578 | Szélessávú internet előfizetők | 42 |

Forrás: szerkesztette Russow (2005) alapján Siposné Nándori Eszter

2.2.2. A népesség földrajzi eloszlása

Földünk népességének térbeli megoszlása rendkívül egyenlőtlen. A Föld felszínének mintegy 75%-a alig lakott (a népsűrűség 1 fő/km² alatti), a másik 25%-án azonban a népsűrűség 100 fő/km² fölött van. A népesség eloszlása horizontálisan és vertikálisan is egyenlőtlen. Egyrészt a tengerpartoktól távolodva egyre csökken a népsűrűség (az Föld lakosságának fele a tengerpartok 200 km-es körzetében él), másrészt a tengerszint feletti magasság emelkedésével csökken a népsűrűség (az emberiség több mint fele 200 m alatti tengerszint feletti magasságon él). (Kuthyi 2001) Földünk legsűrűbben lakott területei tehát a tengerpartok és a folyóvölgyek, míg a legritkábban lakott területek közé tartoznak a sarkkörü területek, a sivatagi területek, az esőerdők és a magashegységek. A legnagyobb népsűrűségű ország 2006-ben Monaco volt 16.205 fő/km²-rel, míg a legritkábban lakott ország Mongólia

1 fő/km²-es népsűrűséggel². A legsűrűbben lakott földrész Ázsia, 95 fő/km²-es népsűrűséggel, míg a legritkábban lakott kontinens Ausztrália 3 fő/km²-rel (Rosenberg 2005).

A népesség megoszlása a Föld északi és déli része között sem egyenletes. Míg ugyanis az északi félgömbön él az emberiség 88%-a, addig a déli féltekén csupán a 12% (az egyenlőtlen eloszlás oka természetesen részben a szárazföldek egyenlőtlen eloszlása).

Négy nagy népességtömörülés található a Földön, ebből kettő Ázsiában. Az egyik ilyen központ Kelet-Ázsiában található, Kelet-Kínát, Koreát és Japánt foglalja magában. A másik góc Dél-Ázsiában található, India, Indonézia és Banglades területén. Az ázsiai gócok már az ókorban is léteztek. Akkor még elsősorban a mezőgazdaság köré szerveződtek, mára azonban a népességtömörülések gazdasági alapja az ipar.

A harmadik népességtömörülés Nyugat-Európában található. Ez az ókori mediterrán civilizációkból alakult ki, és az ipari forradalom idején növekedett meg jelentősen a lakosainak száma. Kialakulásának idején tekintve a legfiatalabb népességkoncentráció az észak-amerikai, mely az Amerikai Egyesült Államok észak-keleti területét foglalja magában: az Atlanti-óceán partvidékét és a Nagy-tavak vidékét.

A XX. században a népességnövekedés a fejlődő országokban érte el a legnagyobb ütemet. (Kuthyi 2001) Afrika és Latin-Amerika nagyvárosainak népességszáma egyre nő, és a világ legnépesebb városai között egyre több a fejlődő országbeli nagyváros.

A népesség egyenlőtlen földrajzi eloszlása részben történelmi tényezőkkel magyarázható. Az ókori civilizációk kialakulásának helyén ma is jelentős népességtömörülések találhatóak. Emellett földrajzi tényezők is befolyásolják a népességszám eloszlását: az Európa és Ázsia közötti szárazföldi kapcsolat megkönnyíti, míg Amerika óceánokkal való elszigeteltsége megnehezíti a népesség mozgását.

2.2.3. Életkor szerinti összetétel

A korcsoportonkénti összetétel korfák segítségével vizsgálható, melyek alapján a népességnek három demográfiai típusa különböztethető meg.

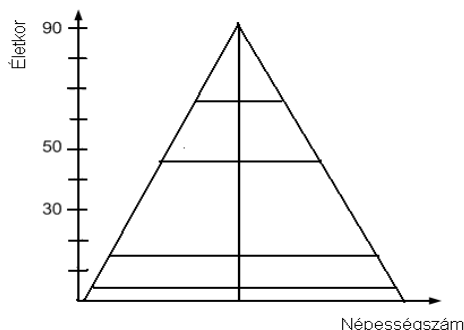

12. ábra Növekvő népesség korfája
Forrás: szerkesztette Siposné Nándori Eszter

- **növekvő népesség korfája** (12. ábra): Minél fiatalabb egy korcsoport, annál nagyobb annak népességen belüli aránya. A szegény, fejlődő országokra jellemző eloszlás, ahol magas a születésszám és a halálozási arány és alacsony a várható átlagéletkor. Algéria, Brazília, India, Mexikó népessége ezzel a korfával jellemezhető.

² CIA World Factbook

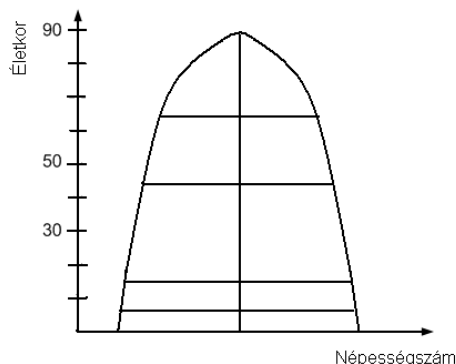

13. ábra Stagnáló népesség korfája
 Forrás: szerkesztette Siposné Nándori Eszter

- **stagnáló népesség korfája** (13. ábra): méhkas alakú korfa, melynél a fiatalok és a középkorúak aránya közel azonos, az idősebb népesség aránya a növekvő halálozások miatt alacsonyabb.

Azokban az országokban jellemző (mint az USA, Ausztrália, Új-Zéland vagy Írország), ahol a népességszám és a születéskor várható élettartam egyenletesen nő.

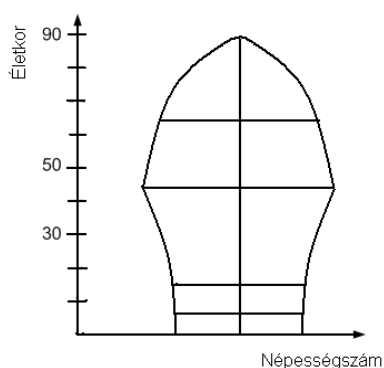

14. ábra Fogyó népesség korfája
 Forrás: szerkesztette Siposné Nándori Eszter

- **fogyó népesség korfája** (14. ábra): Az elöregedő társadalmakra jellemző, ahol a születési arány csökken, ezért a fiatalok népességen belüli aránya nem éri el az idősek arányát. A fogyó népességű országok közé tartozik a fejlett európai országok jelentős része (Németország, Belgium, Magyarország, Svájc, Dánia). (Bernek – Sárfalvi 2009)

2012-ben Földünk egy átlagos lakója 70 évnyi élettartamra számíthatott (ez az érték lassan, de folyamatosan növekszik). A várható életkor azonban régióként jelentősen eltérhet (15. ábra). A legmagasabb átlagéletkor Észak-Amerikában jellemző, ahol a nők átlagosan 81, a férfiak 76 évet élnek. Ausztráliában és Európában 77 év a várható átlagéletkor. A nemek közti eltérés Európában 7, Ausztráliában mindössze 4 év. A legrövidebb élettartamra az Afrikában élők számíthatnak, ahol a nők átlagos élettartama 59, a férfiaké 56 év.

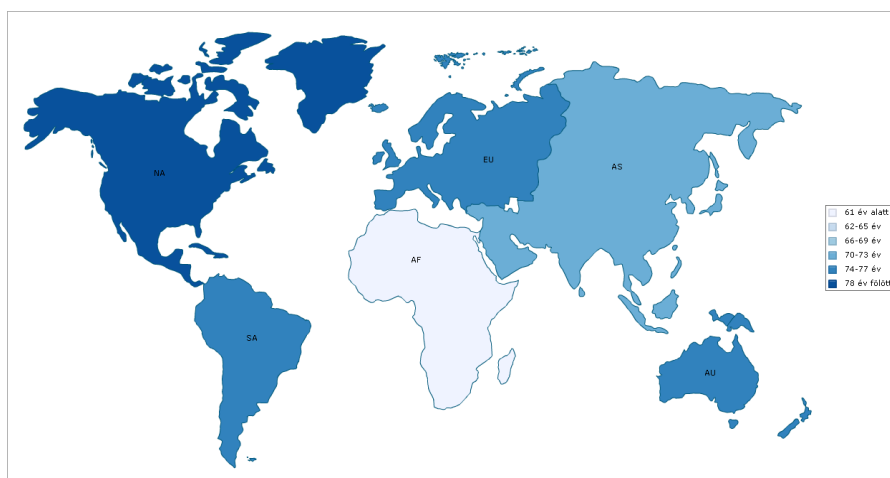

15. ábra A várható életkor a Föld kontinensein, 2012
 Forrás: szerkesztette DSW adatai alapján Siposné Nándori Eszter

2.2.4. Nemek szerinti összetétel

A nemenkénti összetételt vizsgálva megállapítható, hogy a Földön enyhe férfitöbbség van. Az újszülött csecsemők körében ugyanez az enyhe fiútöbbség tapasztalható.

A nemenkénti összetétel azonban az egyes földrészek szerint jelentős eltérést mutat. A fejlődő országokban jellemző a férfitöbbség, ami annak tudható be, hogy a nem megfelelő egészségügyi ellátás, a nők mezőgazdasági munkákban való nagyarányú részvétele és a magas termékenységi arányszámok miatt a női halandóság nagyobb.

Európában viszont nőtöbbség van. Bár az újszülöttek és a 40 év alattiak körében férfitöbbség van, az idősebb, 55 év felettiek körében több a nő a magasabb várható élettartamuk miatt (Kiss 2003), ami összességében enyhe nőtöbbséget eredményez. A nők várható élettartama a XX. század elején haladta meg először a férfiakét, ami a lecsökkent termékenységi arányszámnak és a javuló közegészségügyi ellátásnak volt köszönhető. Ma a férfiak és a nők között mortalitási és morbiditási különbségek is vannak. A legfőbb különbség a következő idézettel szemléltethető leginkább: „a nők megbetegszenek, a férfiak pedig meghalnak”, vagyis a nők jellemzően halálhoz nem vezető krónikus betegedéseket kapnak el, míg a férfiak fatális betegségeket. A mortalitás tekintetében megállapítható, hogy a férfiaknál a kardiovaszkuláris, míg a nőknél a daganatos megbetegedések a vezető halálokok, de mindkét nemnél mindkét betegségi típus nagyon sok áldozatot követel. (Szántó – Susányszky 2006)

A nemek közti különbségek részben társadalmi, részben biológiai okokkal magyarázhatóak. A társadalmi okok közé tartoznak az eltérő társadalmi szerepek és az eltérő életvezetési stratégiák. (Szántó – Susányszky 2006) A modern társadalmakban a férfiak számára gondot jelenthet, hogy nem tudják elartani a családjukat, és úgy érzik, nem tudnak megfelelni a velük szemben támasztott társadalmi elvárásoknak. Ezzel szemben a nőkben az élt gyakran feszültséget, hogy nem tudnak megbirkózni a munkahelyi feladatok, a háztartásvezetés és a gyereknevelés által rájuk rótt kettős, néha hármass teherrel. A keletkező feszültségeket a nők általában hatékonyabban tudják kezelni, hiszen tőlük a társadalom könnyebben elfogadja az érzelmnyilvánításokat (panaszkodás, sírás), míg egy „igazi férfit” sokan úgy képzelnek el, mint aki nem panaszkodik, és nem kesereg. Így tehát a keletkező feszültséget sokszor nem tudja oldani, ami egy bizonyos idő után fatális megbetegedésekhez vezethet.

Ezen kívül a férfiaknál gyakoribbak az egészségre káros magatartásformák (alkoholizmus, dohányzás), ami tovább növeli a várható élettartamban a két nem között fellelhető különbségeket. A nemek közti különbségeket a társadalmi tényezők mellett genetikai védőfaktorok és hormonális különbségek is magyarázzák. (Szántó – Susányszky 2006)

A nemek közti különbségek a foglalkoztatási arányokban is transzparense megjelennek. A nők foglalkoztatási rátája ugyanis mindenhol elmarad a férfiakétól. A női foglalkoztatottságnak három típusa különböztethető meg. Bizonyos országokban (Lengyelország, Finnország, Ausztria, Románia) a női foglalkoztatottság valamennyi korosztályban magas. Ezzel szemben Hollandiában, Svédországban, Belgiumban vagy Olaszországban a nők nagy része szülés után abbahagyja a teljes munkaidős kereső foglalkozást. Szülés után a nők az

atipikus foglalkoztatási formák (részmunkaidős alkalmazás, távmunka) igénybevételével térnek vissza a munkaerőpiacra. A skandináv államokban néhány év elteltével ismét teljes munkaidős állást vállalnak, viszont Hollandiában gyakori, hogy a nyugdíjkorhatár eléréséig maradnak a részmunkaidős formánál. Az országok harmadik csoportjában (Franciaország, Anglia, USA, Magyarország) a nők foglalkoztatása fiatal korban, majd 35 éves kor után magas. A kettő között a gyermekvállalás miatt jelentősen csökken a nők foglalkoztatási rátája.

2.2.5 Emberfajták szerinti összetétel

A ma élő emberek egy fajhoz, a homo sapiens sapiens-hez tartoznak. Külső megjelenésükben azonban az eltérő körülmények és az azokhoz való alkalmazkodás miatt kis mértékben eltérnek. Az eltérő fiziológiai és rasszantropológiai tulajdonságok alapján az emberi fajon belül négy nagyraszsz különböztethető meg: europid, mongolid, negrid és veddo-ausztralid.

Az **europid** nagyraszsz tagjainak megjelenése nagy változatosságot mutatnak. Jellemzőik a gazdag domborulatú arc, a keskeny orr, a változatos haj- és szemszín. Eredetileg Európában, Közép-és nyugat-Ázsiában és Észak-Afrikában éltek, mára azonban a gyarmatosításoknak és a nemzetközi vándorlásoknak köszönhetően a világ minden táján megtalálhatóak. Az europid nagyraszszon belül további kisebb rasszok (mediterránid, iberid, pontid, szaharid, arabid) különböztethetők meg.

A **mongolid** nagyraszszhoz tartozók jellemzői a sárga tónusú bőr, a fekete haj, a mongolredő, a nagy, lapos arc és a hangsúlyos járomcsont. Eredetileg Ázsiában, Amerikában és Óceániában éltek, de mára a legelterjedtebb nagyraszszá vált. A mongolid nagyraszszhoz tartozók hat további kisebb (amerindian, tungid, ainuid, mikronéz-polinéz, délkelet-ázsiai, északkelet-ázsiai) rasszba sorolhatók.

A **negrid** nagyraszsz tagjai eredetileg Afrika Szaharától délebbre fekvő területein éltek. A gyarmatosítás során azonban nagy számban jutottak el más földrészekre is, elsősorban Amerikába. Külső megjelenésükre jellemző a sötét bőr-, haj- és szemszín, a vastag ajkak és a göndör haj. Legfőbb csoportjai a bambutidok, az etiopidok, a középső-negrdek, a paleonegrdek, a szudanidok, a nilotidok és a bantidok.

A **veddo-ausztralid** nagyraszszhoz tartozókra szintén a sötét haj-, bőr- és szemszín jellemző. A többi nagyraszszhoz viszonyítva közepes termetűek, hosszú lábúak, hosszú, keskeny fejűek, csapott állúak. Ausztráliában őshonosak, de ma már megtalálhatóak Indiában, Malajziában, a Fülöp-szigeteken, Új-Zélandon és Óceánia számos szigetén. (Pirisi – Trócsányi 2010)

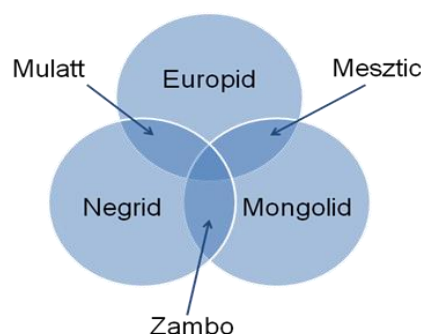

16. ábra A főbb kevert rasszok

Forrás: szerkesztette Siposné Nándori Eszter

Az egyes nagyraszok együttélésének következményeként olyan kevert fajok is kialakultak, mint a mesztic, a mulatt vagy a zambo (16. ábra).

A rasszok eltérő külső jegyei a történelem során sokszor politikai konfliktusokhoz, esetleg a rasszizmus megnyilvánulási formáihoz vezettek. Emellett a rasszok szerinti összetétel a gazdaság számára is fontos lehet, hiszen az eltérő külső jegyek eltérő fogyasztási szokásokat és eltérő munkavégzési módokat eredményezhetnek. Bőr-, haj- és szemszíntől függően például a ruházati iparban, a szépségiparban vagy a kozmetikumok terén más-más termékek iránt jelenik meg kereslet. A gazdaságban ezeket az eltérő igényeket figyelembe kell venni, és célzott módon kell a kínálatot a kereslethez igazítani.

2.3. A népesség térbeni mozgásai: a migráció

A vándorlási különbözet, vagyis a népesség mozgása nemcsak a népesség számát, hanem annak összetételét, minőségét is befolyásolja. A migránsok nemcsak a befogadó, hanem a kibocsátó ország népességének összetételére is hatással vannak. Jelen fejezetben a migrációt alakító tényezőket, legfontosabb motivációit, típusait, a migrációhoz kapcsolódó legfontosabb elméleteket és a legfőbb migrációs trendeket tekintjük át.

A népesség mozgása, vagyis a migráció egyfajta mobilitásként értelmezhető. A mobilitás azt fejezi ki, hogy adott egyén vagy csoport milyen mértékben képes az egyenlőtlenségek rendszerében elfoglalt helyét megváltoztatni. A mobilitásnak számos típusa különböztethető meg (17. ábra).

Annak alapján, hogy a helyváltoztatás generációk között vagy egy generáción belül történik-e, megkülönböztethetünk intra- és intergenerációs mobilitást. Az előbbi az egy adott generáción belüli helyváltoztatást fejezi ki, vagyis azokat az eseteket, amikor az egyén élete során a korábnál jobb helyzetbe kerül (például szakmunkásból értelmiségi lesz felsőfokú tanulmányok elvégzése után). Az intergenerációs mobilitás ezzel szemben azokra az esetekre utal, amikor a gyerekek a szülők pozíciójától kedvezőbb vagy kedvezőtlenebb pozícióba kerülnek. (Dabasi 2011) Ez a változás történhet az oktatásban való részvétel vagy házasságkötés révén.

Egy másik szempont szerint a mobilitás vertikális és horizontális típusokba sorolható. Vertikális mobilitásról akkor beszélünk, ha valaki a korábbi helyzeténél jobb („felfelé irányuló mobilitás”) vagy rosszabb („lefelé irányuló mobilitás”) helyzetbe kerül. Felfelé irányuló mobilitás az a korábban említett eset, amikor a fizikai dolgozó a diploma megszerzése után értelmiségi munkakörben helyezkedik el. Lefelé irányuló mobilitásra az a szellemi foglalkozású alkalmazott lehet példa, aki a munkahelyének elvesztésével munkanélkülivé válik. A vertikális mobilitás foglalkozási, ha az egyént a saját foglalkozási csoportján belül előléptetik (például mérnökből csoportvezetővé válik) vagy visszaminősítik (osztályvezetőből osztályvezető helyettesé válik). Szakképzettségi mobilitásról akkor beszélünk, ha új szakképzettség szerzésével jut előre (például technikusból mérnökké válik).

Amennyiben valaki faluból városba, az ország keleti részéből a nyugatiba költözik (területi mobilitás), vagy ugyanabban a munkakörben, de más munkáltatónál dolgozik tovább (foglalkozási mobilitás), akkor horizontális mobilitásról beszélünk. (Dabasi 2011) A horizontális mobilitás szakképzettségi típusába sorolható az az eset, ha az egyén új szakképesítés megszerzésével olyan új munkakörben kezd dolgozni, ami a

korábbival mellérendelt viszonyban áll (például kontrollerként dolgozik a korábban mérnökként dolgozó munkavállaló)

Az emberek térbeli fizikai mobilitását tehát területi mobilitásnak nevezzük. A területi mobilitás lehet ingázás, amely a rendszeres időközönként bekövetkező helyváltoztatás a lakóhely és a munkahely között (Köllő 2006). A területi mobilitás másik típusa a lakóhely olyan megváltoztatását jelenti, amely a nagy távolság miatt nem teszi lehetővé a korábbi munkahely megtartását. (Tomka 2009)

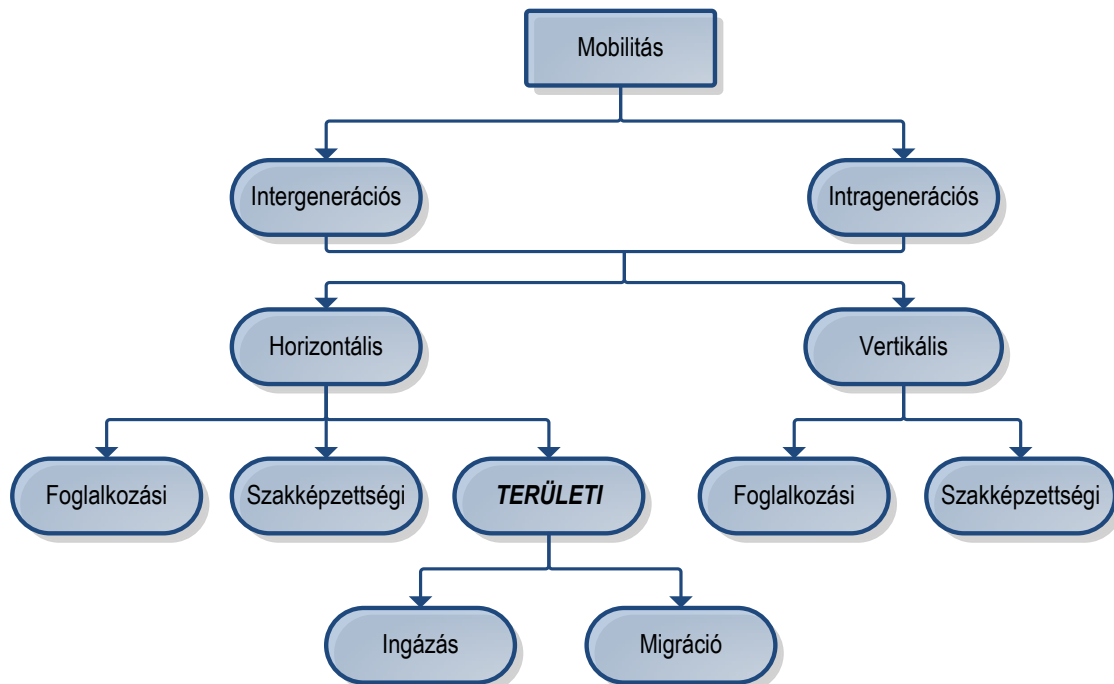

17. ábra A területi mobilitás típusai

Forrás: szerkesztette Tóthné Sikora (2004, 93.o.) alapján Siposné Nándori Eszter

A migráció vagy vándorlás tehát területi mobilitásként értelmezhető és a népesség helyváltoztatását jelenti. Legfontosabb társadalmi funkciója a termelőerők és a népesség egyensúlyi állapotának alakítása, ugyanakkor – a népesedési folyamatok tehetetlenségi erejéből adódóan – a kiegyenlítővel ellentétes funkciót is betölthet.

2.3.1. A vándorlást befolyásoló tényezők

A migrációt meghatározó tényezők között két alapvető tényezőcsoportot, az úgynevezett „**taszító**” (push) és „**vonzó**” (pull) **tényezőket** különböztethetjük meg. Előbbibe a kibocsátó ország azon kedvezőtlen jellemzői tartoznak, amelyek elköltözésre ösztönzik az ott élőket, míg utóbbi a befogadó országok azon kedvező tulajdonságait tartalmazzák, amelyek az odaköltözésre csábítják a vándorlókat. (Tomka 2009) A leggyakoribb taszító és vonzó tényezőket a 7. táblázat foglalja össze.

7. táblázat A migráció legfőbb „push” és „pull” tényezői

| | Gazdasági tényezők | Politikai tényezők | Természeti / környezeti | Társadalmi tényezők | Egyéni / magánéleti |
|--|---------------------------|---------------------------|--------------------------------|----------------------------|----------------------------|
| | | | | | |

| | | | tényezők | | tényezők |
|-----------------|--|---|--|-------------------------------|--------------------------------|
| „Push” tényezők | magas munkanélküliség, kevés munka-lehetőség | demokrácia / politikai szabadság hiánya | el-sivatagosodás | alacsony társadalmi mobilitás | kevés esély a családalapításra |
| | lehetőségek korlátozottsága | politikai üldöztetés | egészségre káros környezet | | |
| | alacsony jövedelmek | diszkrimináció | | | |
| | alacsony szintű egészségügyi ellátás | háborúk | természeti katasztrófák (árvizek, hurrikánok, szárazságok, földrengések) | | |
| | alacsony életszínvonal | | | | |
| „Pull” tényezők | magas életszínvonal | politikai szabadság | vonzó / egészséges környezet | bevándorlók iránti tolerancia | oktatás |
| | magasabb jövedelmek | | | | családalapítás |
| | több lehetőség | biztonság | | magas társadalmi mobilitás | családi kapcsolatok |
| | jobb egészségügyi ellátás | | | | család-egyesítés |
| | több munka-lehetőség | egyszerű letelepedési szabályok | | | |

Forrás: szerkesztette Siposné Nándori Eszter

Ezen tényezők mellett megkülönböztethetjük a **közvetítő tényezők** szerepét is. Ezek közé tartozik a földrajzi távolság, vagy a közlekedési lehetőségek. (Tomka 2009) Ezek a tényezők nem sorolhatóak be az előző két kategóriába, mégis jelentősen befolyásolják a vándorlásokat.

Fontos szerepe lehet még az adott térség lakosságára jellemző **kulturális, illetve szociális jellemvonásoknak**. Ugyanazok a taszító, vonzó és közvetítő tényezők ugyanis más-más hatást fejtenek ki az egyes emberekre attól függően, hogy milyen szocio-kulturális jellemzőkkel bírnak. (Tomka 2009) A magyarok szociális és kulturális jellemzőik alapján például alacsony migrációs hajlammal rendelkeznek, vagyis viszonylag nehezen szánják rá magukat a vándorlásra. Ennek részben a családi / baráti kapcsolatok fontossága és a társadalmi tőke védőszerpebe vetett erős hit lehet az oka. Más kultúrákban azonban (mint amilyen például az amerikaiak kultúrája) a vonzó és taszító tényezők fennállása sokkal könnyebben eredményezheti a vándorlás megvalósulását.

A vonzó és taszító tényezők aránya befolyásolhatja a vándorlók összetételét. Amennyiben a vonzó tényezők dominálnak, úgy jellemzően a magasabb státuszú rétegek vándorolnak, míg a taszító tényezők túlsúlya esetén a vándorlók összetétele sokkal heterogénebb (Tomka 2009).

2.3.2. A vándorlások előnyei, hátrányai

Egyes elméletek a migrációt meghatározó okok közt a résztvevők gazdasági racionalitását említik első helyen. Feltételezésük szerint a vándorlással nemcsak a migráns személy, de a kibocsátó és a befogadó ország/régió is jól jár. (Dabasi 2011)

Más kutatások azonban a migrációnak ennél árnyaltabb képét festik meg. A vándorlások lehetséges előnyeit és hátrányait a kibocsátó és befogadó ország vonatkozásában a 8. táblázat tartalmazza. A migráció bizonyos hatásai egyes esetekben előnyt, máskor hátrányt jelentenek. Az elvándorlás demográfiai hatásai egy túlnépesedett országban előnyt, míg egy népességfogyással küzdő országban a népességszám további csökkentése és a társadalom tovább fokozódó elöregedése miatt hátrányt jelentenek. Ugyanígy a munkavállalási korú népesség egy részének kivándorlása magas munkanélküliséggel sújtott kibocsátó ország esetén gazdaságilag előnyös, viszont hátrányként jelenik meg a magasan kvalifikált szakképzett munkaerő elvándorlása. A hagyományos társadalmi és politikai szerkezet konzerválódása, mint az elvándorlás egy lehetséges társadalmi hatása, szintén pozitívumként és negatívumként is értelmezhető.

A befogadó ország számára demográfiai hatás lehet a népesség etnikai összetételének változása, ami kedvező, illetve kedvezőtlen irányú változást is jelenthet. A munkaerőforrásnak a bevándorló népesség hatására történő megnövekedése előnyös lehet, amennyiben a bevándorlók azokat az állásokat vállalják el, amelyeket a belföldi lakosok nem, vagy nem szívesen vállalnának. Mivel azonban túlkínálatot generálhatnak a munkaerőpiacon, a megjelenésük végső soron a bérek csökkenését eredményezheti, ami a befogadó ország számára gazdasági hátrány lehet.

A bevándorlókkal való együttélés társadalmi problémákat is felvethet, ami rendszerint az integrációs nehézségekből illetve az idegengyűlölet felerősödéséből ered.

8. táblázat A migráció lehetséges előnyei és hátrányai

| | Demográfiai | | Gazdasági | | Társadalmi | |
|-------------------------|---|--|--|--|--|---|
| | <i>előny</i> | <i>hátrány</i> | <i>előny</i> | <i>hátrány</i> | <i>előny</i> | <i>hátrány</i> |
| Kibocsátó ország | <ul style="list-style-type: none"> •népesség-nyomás csökkenése | <ul style="list-style-type: none"> •népesség-szerkezet torzulása •népesség-szám csökkenése •népesség fokozódó elöregedése | <ul style="list-style-type: none"> •munka-nélküliség csökkenése •hazautalt jövedelmek | <ul style="list-style-type: none"> •szakképzett munkaerő elvándorlása (brain drain) | <ul style="list-style-type: none"> •visszavándorlók tapasztalatának hasznosulása •intenzívebb nemzetközi kapcsolatok •hagyományos társadalmi szerkezet konzerválása | <ul style="list-style-type: none"> •hagyományos társadalmi szerkezet konzerválása •társadalmi tőke csökkenése •visszavándorlók beilleszkedési nehézségei |
| Befogadó ország | <ul style="list-style-type: none"> •gyorsuló népesség-növekedés •népesség fiatalodása •megváltozó etnikai összetétel | <ul style="list-style-type: none"> •megváltozó etnikai összetétel | <ul style="list-style-type: none"> •ágazati munkaerőhiány enyhítése •bérnyomás enyhítése •gazdasági növekedés fokozódása (termelők, fogyasztók körének bővülésével) | <ul style="list-style-type: none"> •munkaerő-kínálat növekedése nyomást gyakorol a bérek színvonalára •infrastruktúra túlterhelése | <ul style="list-style-type: none"> •nevelési és oktatási költségek megtakarítása •hazai lakosság nagyobb mobilitási lehetőségei •kultúra és társadalom pluralizációja | <ul style="list-style-type: none"> •integrációs problémák, etnikai elkülönülés •politikai következmények (diszkrimináció fokozódása) |

Forrás: szerkesztette Tomka (2009, 80. old.) alapján Siposné Nándori Eszter

2.3.3. A vándorlások típusai

A vándorlások osztályozása különböző kritériumok szerint végezhető el. A legfontosabb szempontok szerinti csoportosítások összesítése az 5. ábrán látható.

3.1.1.1. Vándorlások típusai földrajzi szempontok alapján

Földrajzi szempontból a migráció egyik típusát a közeli települések közti tartós lakóhely-változtatás jelenti. Az adott országon belüli távolabbi településekre történő átköltözéseket belső migrációnak nevezzük. Az országon belüli migráció jellemzően a nagy népsűrűségű területekről a ritkábban lakott, viszont gazdaságilag fejlett területekre való népességmozgást jelenti a nagy területű országok esetén. Ilyen vándorlásnak tekinthetők az USA keleti partjáról a nyugati partra történő átköltözések. (G. Fekete 1998) A belső vándorlás csoportjába tartoznak a szezonális vándorlások is, amit indokolhat a kereslet szezonális ingadozását kihasználó munkalehetőségek többek között az építőiparban, a vendéglátásban vagy a mezőgazdaságban. Belső vándorlásnak tekinthető az évszakokhoz kötött, kétlegelős vándorpásztorokodás, a transzhumánó pásztorkodás is, amikor is a pásztrok télen a síkvidékeken, nyáron pedig a hegyekben legeltetik az állataikat (Dunare 1964). Országon belüli vándorlásnak tekinthető az urbanizáció folyamata, amikor a falvakból városokba költöznek, illetve az ezzel éppen ellentétes folyamatokat leíró szuburbanizáció folyamata is.

Az országok közötti, úgynevezett külső vándorlás megvalósulhat kontinensek között, illetve egy adott kontinensen belül. A kontinensek közötti, úgynevezett interkontinentális vándorlásra a történelemben számos példa található. A IV.-IX. században a népvándorlás során tömeges vándorlás volt tapasztalható Ázsiából Európába. Később, a XV.-XVI. századtól az Európából, illetve Afrikából Amerikába történő vándorlások váltak meghatározóvá. Ezek egy része a gyarmatosítás szándékával, a lehetőségek keresésével és a kalandvágygal, más része (az Afrikából Amerikába hurcolt rabszolgák esetén) kényszerítő eszköz alkalmazásával magyarázható.

Az európaiak kivándorlása az Egyesült Államokba a XIX. század közepétől erősödött fel egyrészt a tengerentúli utazást lehetővé tevő gőzhajózás fejlődése, másrészt a hirtelen megnövekedett népességszám következtében Európában előálló ellátási és élelmezési problémák következtében. Az Egyesült Államok mellett Kanada, Brazília, Argentína, Ausztrália, Új-Zéland és Dél-Afrika is kedvelt célpontjai voltak az európai kivándorlóknak. (Tomka 2009)

A XX. század első felében a háborúk nehezítették az interkontinentális vándorlásokat. Az első világháború után az Egyesült Államokban bevezetett bevándorlási korlátozásoknak, a második világháború után pedig a kommunista országok kivándorlási korlátozásainak az eredményeképpen a XX. század elejei szintet az interkontinentális vándorlások többé nem érték el. (Tomka 2009)

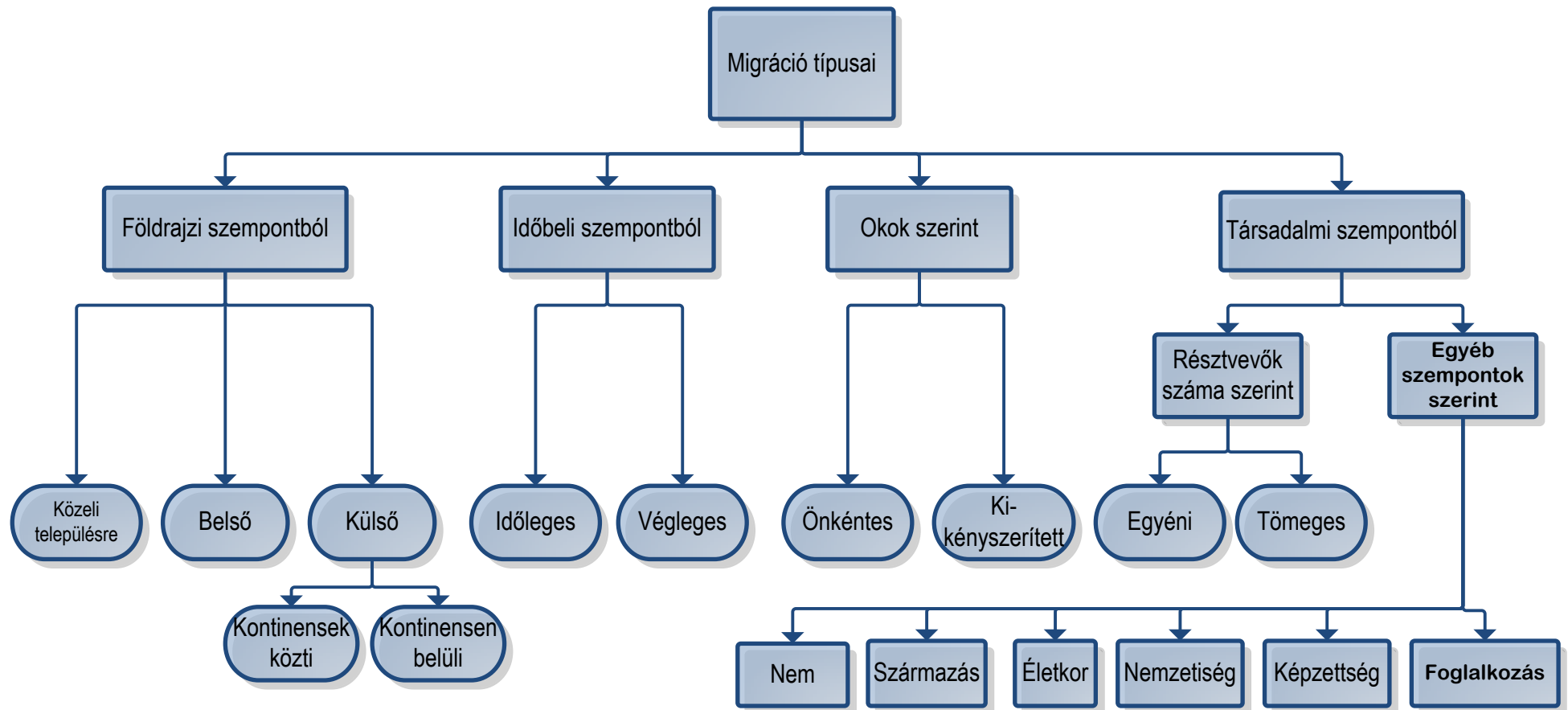

18. ábra: A migráció legfontosabb típusai
 Forrás: szerkesztette Tomka (2009) alapján Siposné Nándori Eszter

3.1.1.2. Vándorlások típusai az időbeliség alapján

Azt, hogy adott migráció az időleges vagy a végleges típusba fog-e tartozni, a migráns személy gyakran nem sejtje előre. A történészek azonban az okok és a körülmények vizsgálatából nagy valószínűséggel előre tudják jelezni a migráció időtartamát. (Tomka 2009)

Időleges vagy átmeneti migrációról akkor beszélünk, ha az egyén vagy csoport meghatározott időre hagyja el lakhelyét például munkavállalás vagy tanulás céljából. A néhány napra vagy hétre történő utazást (például konferencián való részvétel vagy nyaralás céljából) azonban nem szabad ide sorolni, mivel az nem jár tartós lakóhely-változtatással! A végleges migráció azokat az eseteket foglalja magában, amikor a migráns nem tér vissza korábbi lakóhelyére.

3.1.1.3. Vándorlások típusai a vándorlások okai szerint

A manapság előforduló vándorlások döntően önkéntesek vagyis spontán módon mennek végbe. A történelem során azonban számtalan példa akadt a kikényszerített vándorlásra. A már említett afrikaiak Amerikába történő behurcolása, vagy a Trianoni békeszerződés értelmében határon kívül rekedt erdélyi lakosságának a határtól távolabbi területekre költöztetése a kikényszerített migráció eklatáns példái.

Bizonyos esetekben az önkéntesség és a spontaneitás közti határvonal elmosódik. (Tomka 2009) Gondoljunk például a tatárjárás vagy a török hódoltság utáni magyarországi betelepítésekre, amikor különböző kedvezményekkel (adómentesség, ingyen házhely, vásártartás joga) próbálták az ország területére való be- vagy visszatelepülést vonzóbbá tenni.

3.1.1.4. Vándorlások csoportosítása társadalmi szempontok szerint

A résztvevők száma szerint megkülönböztethetünk egyéni és csoportos vándorlást. Ez esetben is igaz az, hogy nem mindig egyszerű és lehetséges a pontos elhatárolás. Előfordulhat ugyanis, hogy valaki sok más egyénnek egy időben, egy irányba vándorol, mégis más a motivációja. Ez esetben nehezen meghatározható, hogy ő egyéni migráns vagy egy csoportos migráció tagjának tekinthető.

A vándorlások különböző demográfiai jellemzők alapján is tipizálhatók. Nemek szerinti bontást vizsgálva megállapítható, hogy évtizedeken át többségben voltak a férfi migránsok. Gyakori ugyanis, hogy a férfiak munkavállalási célból más városba vagy országba költöznek, miközben a családjuk többi tagja otthon marad. Amennyiben a családfő véglegesen letelepedik, gyakran követik őt családtagjai családdegyszítési céllal (láncmigráció). Az 1990-es évekre azonban ez a trend megszűnni látszott. A legfrissebb felmérések szerint a nők az egyre nagyobb arányban megvalósuló esélyegyenlőség és az egyre nagyobb arányú munkába állásuk miatt ugyanolyan arányban migrálnak, mint a férfiak. Ez elsősorban Ázsiára igaz, de Európán belül is folyamatosan csökken a két nem közötti különbség. (Gödri 2006)

A vándorlás a vándorlók életkora szerint is tipizálható, a migráció ugyanis tipikusan korszpecifikus jelenség. A Rogers görbe (19. ábra) azt írja le, hogy az egyéni életút egyes szakaszait milyen vándorlási sajátosságok jellemzik (Illés – Lukács 2002).

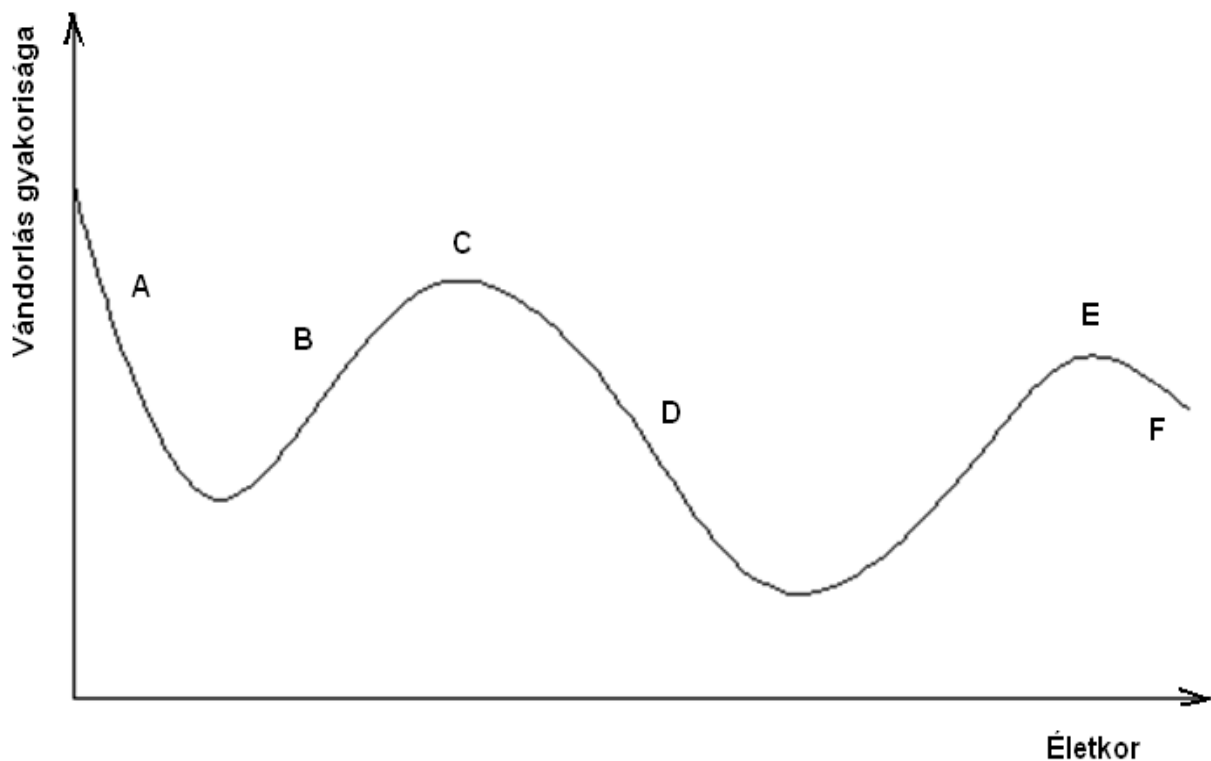

19. ábra Rogers görbe

Forrás: szerkesztette Rogers - Castro (1981, 6. old.) alapján Siposné Nándori Eszter

A legfiatalabb (0-14 éves) korban (A szakasz) a gyerekek rendszerint nem önszántukból, hanem szüleik akaratából vándorolnak. Ebben az életszakaszban a gyerekek passzív résztvevői a vándorlási folyamatoknak (Illés – Lukács 2002). Később a felnövekvő gyerekek (B szakasz) oktatással kapcsolatos vándorlásai növelik meg a migráció gyakoriságát. A migrációnak ugyanis egyre gyakoribb oka a tanulás. Később, a C szakaszban a vándorlási görbe helyi maximuma a felsőfokú tanulmányok folytatása, illetve a tanulás világából a munka világába való átlépés, továbbá a családalapítás során bekövetkező migrációnak köszönhető. A következő (D) szakaszban a középkorúak költöztetési jellemzők munkahely-változtatási, lakásváltoztatási vagy családi okokból. A nyugdíjba vonulás körüli (E szakasz) ismét megnő a migráció gyakorisága. Az életút végéhez közeledve (F szakasz) az egyének főként egészségügyi okokból történő vándorlása. (Rogers – Castro 1981)

2.3.4. Európai vándorlási folyamatok

Az Európán belüli vándorlások már a középkorban is jelentősek voltak. Akkor elsősorban a diákok vándoroltak tanulási céllal, illetve az iparosok külföldi munkavállalása volt jelentős. A XIX. század végén és a XX. század elején korlátlanul vándorolhattak a munkavállalók Európán belül. Ebben az időben elsősorban Németország és Franciaország számított kedvelt célországoknak. (Tomka 2009)

A XX. században az Európán belüli migrációs folyamatok, melyeket elsősorban politikai és gazdasági tényezők befolyásoltak, jelentős hatást gyakoroltak az egyes országok népességének alakulására. Az I. és II. világháború alatt és után menekültek hulláma indult el önként, másokat a békeszerződések után kényszerítő

eszközökkel telepítettek át más országokba. A II. világháború idején jelentős méreteket öltött a zsidók deportálása, összesen 5,6 – 5,9 millió zsidó áldozata volt a háborúnak (Karsai 2001, 15. old.).

A II. világháború utáni gyors gazdasági fejlődés az 1950-es – 1960-as években felgyorsította a migrációs folyamatokat. Elsősorban vendégmunkások vándoroltak Nyugat-Európába, főként Portugáliából, Spanyolországból, Olaszországból, Görögországból, Jugoszláviából és Törökországból. A legtöbb bevándorló Németországba, Franciaországba és Svájcba érkezett. Az 1970-es években azonban az olajválság nyomán Európában is fellépő gazdasági visszaesés visszavetette a vándorlásokat. (Tomka 2009)

Az 1980-as évektől átalakult a migránsok összetétele. Míg az 1960-as években elsősorban egyedülálló férfiak vándoroltak, döntően ideiglenes jelleggel, addig az 1980-as évekre már inkább a családok vándorlása tapasztalható, sokszor a végleges letelepedés szándékával. Ebben az időszakban vált jelentőssé a „láncmigráció”, vagyis a befogadó országban élő rokonok, barátok alapvetően hozzájárultak a migráció melletti döntés meghozatalában. (Tomka 2009)

A Szovjetunió felbomlásával a vándorlások újabb lökést kaptak. A volt szocialista országokból a szabad mozgás korlátozásának feloldásával egyre többen vándoroltak nyugatra. Hasonló, bár kisebb mértékű hatást váltott ki a Jugoszlávia felbomlása kapcsán kitört háború, aminek hatására mintegy 4 millió ember menekült el otthonából. (Tomka 2009)

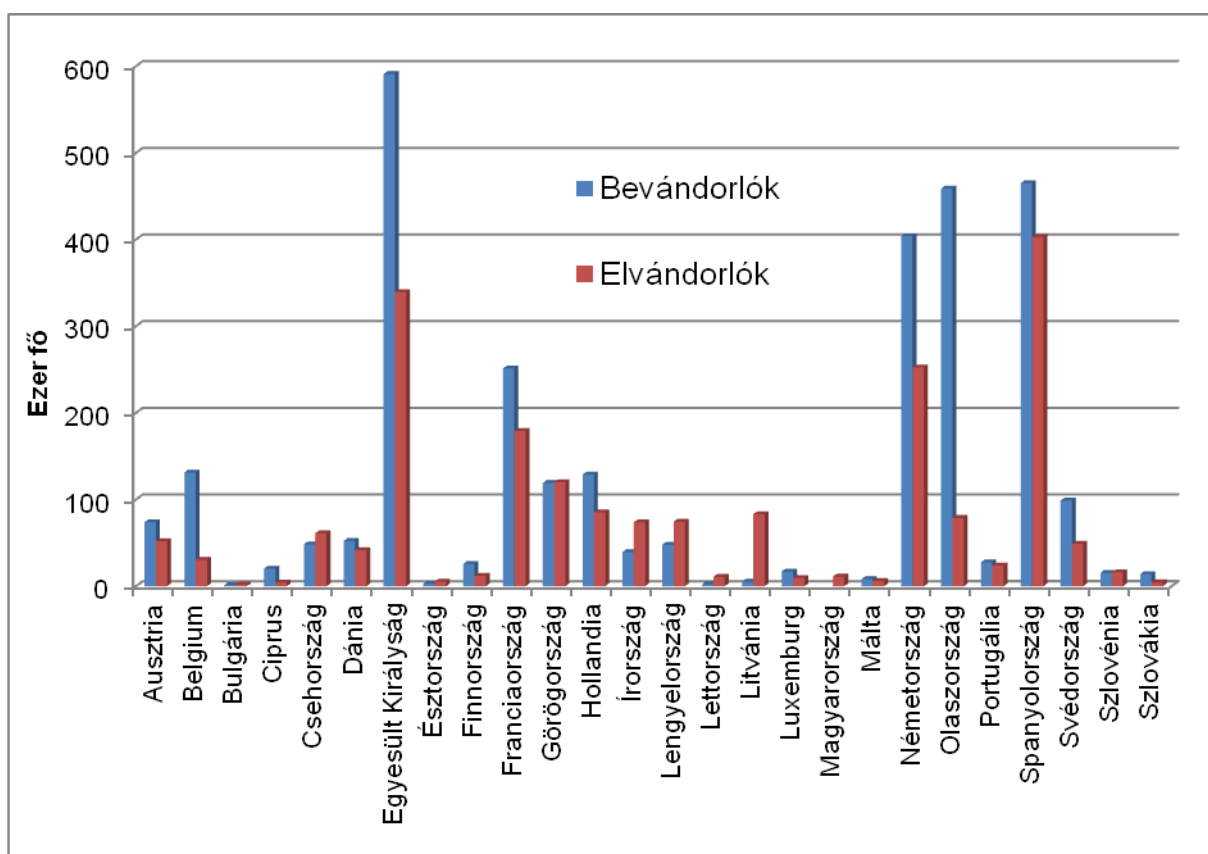

20. ábra Bevándorlók és elvándorlók száma Európa országaiban, 2010*

* A Bulgáriára és Lengyelországra vonatkozó adatok 2008-asak, a Hollandiára vonatkozó adatok 2009-esek, Romániára vonatkozóan nem áll rendelkezésre adat, Magyarországra vonatkozóan a bevándorlók számára nem áll rendelkezésre adat.

Forrás: szerkesztette Eurostat adatok alapján Siposné Nándori Eszter

Az utóbbi két évtizedben jelentős migrációs nyomás nehezedik Európára, mivel az Európai Unióba évente több százezren vándorolnak be, elsősorban Nyugat- és Dél-Európába. A 2000-es évek elején a vándorlók több mint fele Németországban telepedett le. Ezen kívül Olaszország és az Egyesült Királyság számítottak a legkedveltebb célpontoknak. (Kiss 2003) Nemcsak a tartósan ott tartózkodó külföldiek száma, hanem a célországban állampolgárságot szerettek száma is jelentősen emelkedett 1990 óta. (Tomka 2009). A legnagyobb kibocsátó országok között megtalálható Olaszország és az Egyesült Királyság, de Törökország, Lengyelország, valamint Afrika és Ázsia államai is. (Kiss 2003)

Az uniós országokban a be- és kivándorlók száma a 7. ábrán látható. 2010-ben az Egyesült Királyságba vándoroltak be a legtöbben, ezt Olaszország, Spanyolország, Németország és Franciaország követte. Az elvándorlók száma is ugyanezekben az országokban (Spanyolországban, Egyesült Királyságban, Németországban és Franciaországban) a legmagasabb.

2.4. A demográfiai tényezők és a területi gazdasági növekedés összefüggései

2.4.1. Általános összefüggések

A gazdasági növekedést számos demográfiai tényező ösztönözheti. Az egyik ilyen a betegségek előfordulásának csökkenése és a lakosság egészségi állapotának javulása. Ezzel ugyanis nő a teljesítőképesség, és csökken az egészségügyi ellátások iránti igény. Emellett a gazdasági növekedést a várható élettartam emelkedése, vagyis a korai halál kockázatának a csökkenése is segíti azzal, hogy növeli a teljesítőképességet, illetve megteremti a hosszabb távú tervezés lehetőségét.

Sokáig a gazdasági növekedést ösztönző tényezőként tartották nyilván a termékenység csökkenését is, mivel úgy vélték, hogy az megnöveli a női munkavállalást. A legfrissebb kutatások azonban ennek éppen az ellenkezőjét bizonyították. Míg 1980-ben valóban felfedezhető volt a női foglalkoztatás és a termékenység közötti negatív kapcsolat, addig 2006-ra a két jelenség egy irányba való mozgásának lehettünk tanúi. A jelenségnek számos magyarázata lehet. Az egyik ilyen tényező, hogy azzal, hogy a nők munkába állnak, több lehetőségük van az önmegvalósításra, és kiegyensúlyozott, harmonikus személyiségként a gyermekvállalási kedvük is emelkedik. További magyarázat lehet az atipikus foglalkoztatás terjedése és a gyermekintézményi ellátottság szintjének emelkedése (Pulay 2010), amely lehetővé teszi a munkavállalás és a gyereknevelés összehangolását.

A népességszám változása szintén hatással van a gazdasági növekedésre. Az ugyanis közvetlenül befolyásolja a munkavállalási korú népesség és az aktív lakosság számát, ami két vonatkozásban is befolyásolja adott térség gazdasági helyzetét.

A népességszám változás egyrészt befolyásolja a népesség korösszetételét. A népességszám csökkenése például a népesség elöregedését eredményezi. A nyugdíjasok számának emelkedése megnöveli az egészségügyi ellátások és a hosszú távú gondoskodás iránti igényt, vagyis nő a kereslet a szociális ellátó

rendszer iránt, miközben a munkaerőforrás csökken. A népességszám változása tehát befolyásolja a közkiadások nagyságát (European Commission 2007).

A munkaképes lakosság létszámának változása a gazdasági teljesítményt (GDP-t) is befolyásolja. A munkaerőforrás és a foglalkoztatotti létszám változása egyrészt input oldalról befolyásolja a gazdasági eredményt, másrészt közvetett módon a jövedelem-felhasználáson keresztül (a nem foglalkoztatottak eltartásának költsége csökkenti a felhalmozási lehetőségeket). (Mellár 2002)

Azokban az országokban, ahol a népességszám csökkenése tapasztalható, a gazdasági növekedés hajtóereje az innováció lehet. Az Európai Unió megfogalmazta, hogy a demográfiai kihívásokra az innovációval és a termelékenység fokozásával tudna reagálni. Az előregedő népesség a piacok alkalmazkodását is eredményezheti. Az idősek igényeit kielégítő termékek és szolgáltatások új piacai jöhetnek létre. (European Commission 2007)

2.4.2. A demográfiai folyamatok gazdasági és társadalmi hatásai a fejlődő országokban

A fejlődő országokban a népességszám folyamatosan nő (ahogy az a növekvő népesség növekvő korfáján is látszik), ami nagy kihívás elé állítja ezeket az országokat. A népességszám gyors emelkedése sokak megélhetését teszi lehetetlenné. Sokan éheznek, nem találnak munkát és nincsenek megfelelő lakáskörülményeik. A szegénység és a kirekesztettség megnöveli a szükséges közkiadások nagyságát, jelentős forrásokat költenek támogatásokra, segélyekre.

India és Kína az a két ország, ahol a népességszám jelenleg a legmagasabb (21. ábra), és ahol a népességszám növekedése a legnagyobb kihívások elé állítja a gazdasági és politikai döntéshozókat. A kínai népességszám növekedési ütemében egyetlen töréspont található, mégpedig 1960 környékén. Ennek oka az az 1959 és 1961 közötti éhínség, ami a mezőgazdaság kollektivizálása után kezdődött, és mintegy 30 millió emberáldozatot követelt.

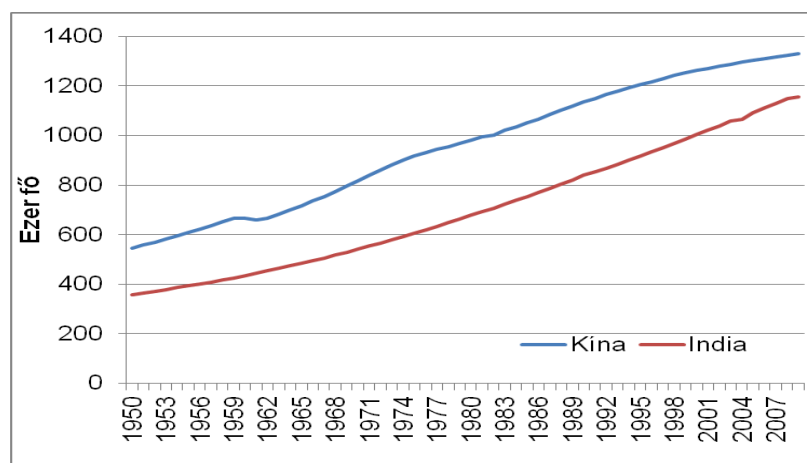

21. ábra Kína és India népessége, 1950-2009

Forrás: szerkesztette Maddison Historical Statistics alapján Siposné Nándori Eszter

A világ legnagyobb népességű országában, **Kínában** 1979 óta a „családonként egy gyerek” politika van érvényben, amelynek értelmében különböző büntetésekkel, illetve a gyermekneveléssel kapcsolatos támogatások megvonásával büntetik a sokgyermekes családokat. A kutatások szerint ezzel a korlátozással jelentős

mértékben sikerült lecsökkenteni a népességnövekedés ütemét, ugyanakkor számos negatív, az intézkedések sikerességét megkérdőjelező mellékhatása is van ennek a szabályozásnak.

- Talán a legfontosabb, hogy sérti az emberek szabadságát és azt a jogukat, hogy maguk döntsenek arról, hogy hány gyermeket szeretnének vállalni.
- A családonként egyetlen gyermek vállalásának támogatása sok esetben ahhoz vezet, hogy a többi gyermeket, ha születnek egyáltalán, nem látják el megfelelően. Ez különösen a lánygyermekekre igaz, mivel a legtöbb családban a fiúgyermeket preferálják. Mindez a csecsemőhalandóság jelentős emelkedéséhez vezet.
- Figyelembe véve, hogy a kényszer hatására lecsökkentett termékenységi arány nem jár együtt a gyermekszülésről a népesség elképzeléseinek megváltozásáról, kétséges, hogy ezek a hatások tartósan bizonyulnak-e.
- Nem rendelkezünk pontos információkkal arról, hogy a kényszerítő intézkedések nélkül mekkora lenne Kína népessége, így az intézkedések sikeressége sem határozható meg pontosan. (Sen 2003)

Ezzel szemben más nagy népességű országban, így **Indiában** is, kényszerítő eszközök nélkül próbálják megtörni a népességszám drasztikus emelkedésének ütemét. A legfőbb eszközük a népesség, különösen a lánygyermek átlagos iskolai végzettségének és a közegészségügyi ellátások színvonalának emelése. Az elképzelés lényege, hogy amennyiben a lánygyermek tovább maradnak az oktatási rendszerben, egyrészt későbbre tolódik az első gyermek vállalásának időpontja, és így csökken a vállalható gyerekek száma. Másrészt pedig azzal, hogy a lánygyermek tanultabbakká válnak, szélesebb körű ismeretekkel rendelkeznek és csökken a kiszolgáltatottságuk a családon belül. Így a születési arány sokkal stabilabban csökkenthető. (Sen 2003)

2.3.3. A demográfiai folyamatok gazdasági és társadalmi hatásai Európában

Európában a fejlődő országokban tapasztalt tendenciáknál fordított irányú folyamatok játszódnak le. A fogyó és ezáltal elöregedő népesség jelenti ma a legnagyobb kihívást. Mások viszont arra hívják fel a figyelmet, hogy a várható élettartam emelkedésével az egészségesen eltöltött évek száma is emelkedik, ami nemcsak kihívást, hanem új lehetőségeket is jelent az európai társadalmak számára (Kovács 2003). Az azonban vitathatatlan, hogy a népesség elöregedése új kihívások elé állítja Európát egyrészt a munkaerőpiacon, másrészt a közkiadások terén.

A munkaerőpiacon a népesség elöregedése azzal a következménnyel jár, hogy egyre több az idős, munkaképes koron túli népesség, és egyre kisebb a munkaerőbázis (a 15-64 éves népesség). A munkaerőpiac szűk keresztmetszete a jövőben egyrészt az iskolai végzettség lesz, az előrejelzések szerint ugyanis a kereslet elsősorban a magasan kvalifikált munkaerő iránt fog megemelkedni. További szűk keresztmetszet lehet az egészségügyi és a gyerekekkel, illetve idősekkel kapcsolatos ellátások esetleges szűkös elérhetősége. Ezek ugyanis csökkenthetik a foglalkoztatási rátát, elsősorban a fiatal nők, illetve az idősek körében.

A munkaerőforrás csökkenése a gazdasági teljesítményre is kihat. A GDP alakulását azonban nemcsak a foglalkoztatási ráta, hanem a termelékenység is befolyásolja. A termelékenység jövőbeni alakulásával kapcsolatban sokan attól

félnek, hogy az idősebb munkavállalók termelékenysége elmarad a fiatalokétól, amit részben biológiai okok, részben az innováció, az új technológiák, valamint a hosszú távú beruházások, mint az oktatás vagy a kutatás-fejlesztés iránti fogékonyság csökkenése okoz. A hátrányokat azonban ellensúlyozhatja az idősebb korral együtt járó nagyobb munkatapasztalat. Az elemzések alapján a termelékenység növelésének kulcsa a munkaerő képzettsége és kor szerinti összetételének megváltoztatása. (European Commission 2007)

Az Eurobarometer 2006-os felmérésében arra kereste a választ az Unió lakosságának körében, hogy a népesség elöregedése miatt **potenciálisan előálló munkaerőhiány** okozta jövőbeli problémákat milyen módon lehetne kezelni (22. ábra). A legtöbben úgy vélik, hogy az inaktív nőket kellene a munkaerőpiacon való részvételre ösztönözni; a részmunkaidőben dolgozókat kellene a teljes munkaidős munkavégzésre ösztönözni; ösztönözni kellene több gyermek vállalását és a minél későbbi nyugdíjba vonulást.

A válaszok közt nemeként jelentős eltérés tapasztalható. Míg ugyanis a nők nagy része az inaktív nők munkavállalásának ösztönzését tartja legjobb megoldásnak, addig a férfiak inkább a többi alternatívát választották.

Az előrejelzések szerint az Unióban 2020-ra érhetjük el a 70%-os foglalkoztatási rátát, vagyis a Lisszaboni foglalkoztatási célt 10 éves késéssel sikerül teljesíteni. A foglalkoztatási ráta növekedését két okból tartják az elemzők elképzelhetőnek. Egyrészt a női foglalkoztatási ráta növekedésére számítanak 2025-ig, a 2004-es 55%-ról 65%-ra. Azt követően az előrejelzések szerint a ráta értéke stabilizálódik. A növekedés hátterében egyrészt az áll, hogy az idősebb, inaktív nők helyét a munkaerőpiacon fokozatosan átveszik a fiatalabbak és aktívabbak, másrészt a gyermekek napközbeni felügyeletét biztosító intézmények és családbarát intézkedések egyre szélesebb rétegek számára válnak elérhetővé. A foglalkoztatási ráta növekedéséhez emellett az is hozzájárul, hogy az idősek egyre nagyobb arányban jelennek meg a foglalkoztatottak körében, a nyugdíjba vonulás ideje egyre jobban kitolódik. (European Commission 2007)

A potenciális munkaerőhiány problémájára az alábbi megoldási lehetőségek közül melyikkel ért leginkább egyet (% , maximum két választ lehetett megjelölni)?

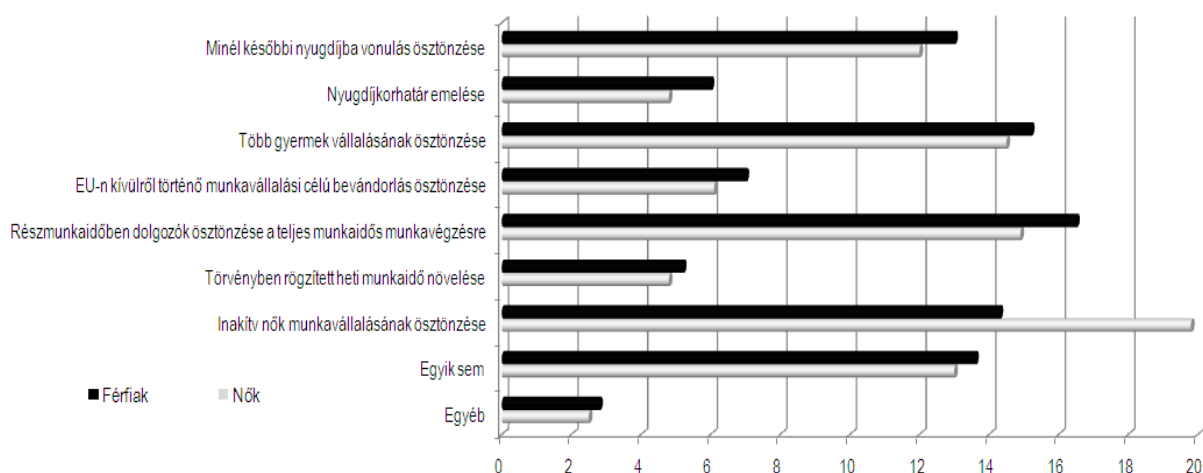

22. ábra A potenciális munkaerőhiány megoldási lehetőségei a lakosság véleménye alapján

Forrás: szerkesztette Siposné Nándori Eszter European Commission (2007, 61. old.) alapján

A női foglalkoztatottság emelése számos okból fontos lenne. Egyrészt egyre gyakoribbak a válással végződő házasságok, ahol a válás után csak az önálló keresettel rendelkező nők tudják a megélhetésüket biztosítani. Emellett az önálló kereset és a vagyonfelhalmozás igénye stabilan működő házasságokban is arra ösztönzi a nőket, hogy a munkaerőpiacon aktívan részt vegyenek. A női foglalkoztatottság növelését úgy kell megoldani, hogy az ne menjen a gyermekvállalás rovására. Ebben segíthet az atipikus foglalkoztatási formák szélesebb körű elterjesztése, a gyermeknevelési támogatások vonzóvá tétele és a gyermekek ellátását biztosító intézmények elérhetővé tétele. A gyermeknevelés melletti munkavégzés lehetőségének biztosítása azonban Demény (2004) szerint nem biztos, hogy meghozza a kívánt eredményt, mivel a szülő szerep értékét csökkenti, ha a szülői feladatokat már a gyermek kis korától különböző intézmények veszik át.

Az európai demográfiai folyamatok a **közfinanszírozás és a generációk közti szolidaritás** számára is kihívást jelentenek. Az egyre nagyobb arányú idős korosztály számára ugyanis a nyugdíjak és az egészségügyi, valamint hosszú távú ellátások biztosítása egyre nagyobb megterhelést jelent a folyamatosan csökkenő létszámú munkaképes korú lakosság számára. A nyugdíjakra fordított közkiadások várhatóan minden tagállamban nőni fognak 2050-ig. (European Commission 2007) A problémát az Unióban már 1985-ben felismerték, és válaszként megfogalmazták a „négy pillér” stratégiát, melynek értelmében az európai nyugdíjrendszereknek négy pillérjük kell, hogy legyen. Az állami és a magán nyugdíjpénztárak, valamint az önkéntes nyugdíjcélú megtakarítások mellett a negyedik pillért a nyugdíjkorhatár elérése utáni munkavégzéssel szerzett jövedelmek jelentik (Kovács 2003), melyek segítenek idős korban elkerülni a szegénységet és azt, hogy az életszínvonal a korábbinál megszokotthoz képest jelentős mértékben lecsökkenjen. Annak ellenére, hogy a nyugdíjrendszer nem egypillérű, annak biztosítása, hogy a nyugdíjak megfelelő életszínvonalat biztosítsanak a jogosultaknak, továbbra is közfelelősség.

Jelenleg a nyugdíjak a nyugdíjba vonulás előtti jövedelmek 60-70%-át teszik ki, ami az aktív korúak életszínvonalának 75-90%-át biztosítja az idősek számára. Nemenkénti bontást vizsgálva azonban megállapítható, hogy a nőknél ez az arány jóval alacsonyabb, ami az átlagosan kevesebb ledolgozott időből és az alacsonyabb jövedelmekből következik.

A nyugdíjrendszer finanszírozhatóságának fenntartására az alábbi javaslatok születtek:

- Európa számos országában évtizedekig a felosztó-kirovó nyugdíjrendszer működött, melynek lényege, hogy generációk közötti jövedelemátcsoportosítást hajt végre, vagyis az aktívak által befizetett nyugdíjjárulékokból finanszírozzák az idősek nyugellátását. Ez a rendszer évekig hatékonyan és sikeresen tudott működni. Mivel azonban ebben a rendszerben nem képződik tartalék, az előregedő társadalmakban gondot okoz a finanszírozhatóság fenntartása. A fejlett országok elemzői úgy vélik, hogy a nyugdíjrendszer a pénztári alapok külföldi befektetéseivel elérhető magas hozamok segítségével tehető finanszírozhatóvá (Kovács 2003).
- A nyugdíjrendszert számos országban úgy alakították át, vagy tervezik átalakítani, hogy a nyugdíj megállapításánál nem csak a nyugdíj előtti néhány év jövedelmét veszik figyelembe, ahogy az korábban megszokott volt, hanem a teljes életút során szerzett jövedelmet. Így a fiatalon, pályakezdőként szerzett jövedelmek is figyelembevételre kerülnek, amik rendszerint alacsonyabbak az életút végéhez közeledve elért

jövedelmekhez képest. Amennyiben pedig az évtizedekkel korábban szerzett jövedelmek nagyságát az inflációs hatásokkal nem korrigálják megfelelően, úgy ez a számítási mód még alacsonyabb nyugdíjat fog eredményezni. (European Commission 2007)

- További lehetséges megoldás a nyugdíjrendszerek finanszírozhatóvá tételére a nyugdíjkorhatár emelése, amit a magasabb átlagéletkor és a hosszabb egészséges és munkaképes életszakasz indokol. (European Commission 2007)

Az egészségügyi és hosszú távú ellátásokat igénybe vevők leginkább a 80 éven felüliek, akiknek a népességen belüli aránya a 2005-ös 1,4%-ról 2050-re várhatóan 11,4%-ra fog nőni. (European Commission 2007) Az egészségügyi kiadások csökkentésének legfőbb eszköze az lehet, ha az egészségesen eltöltött évek számát próbáljuk növelni (a várható átlagéletkor emelkedése ugyanis bizonyos országokban csupán a betegen eltöltött évek számát növeli).

2050-re több mint kétszeresére fog nőni azon idősök száma, akik valamilyen rokkantság vagy fogyatékosság miatt ellátásra szorulnak. Valószínűsíthető, hogy az ilyen jellegű ellátások iránti kereslet meg fogja haladni azok kínálatát. Az idősök ellátását tekintve Európa északi és déli fele jelentősen eltérő. Északon az idősök nagyobb arányban részesülnek a családjuk segítségében, míg délen jellemzően a családnak csak néhány tagja vesz részt az ellátásokban, akár úgy, hogy ő látja el idős rokonát, akár úgy, hogy őt látják el. Az északon egyedül élő idősök tehát nagyobb eséllyel kapnak támogatást. (European Commission 2007)

A jövőbeni egészségügyi kiadások nagysága azonban nemcsak az idősödő népesség számától és arányától függ, hanem a technológiai fejlődés mértékétől is (technológiai újításokkal megjelenő új kezelések növelhetik a kiadásokat, de ha egy régebbi és drágább technológiát helyettesítenek, akkor akár csökkenthetik is azokat). A hosszú távú ellátások azonban egy jellemzően élömunika-igényes területét jelentik az ellátásoknak, ahol a termelékenység technológiai fejlődéssel történő növelésére viszonylag kevés lehetőség van. (European Commission 2007)

Ajánlott olvasmányok:

Courbage, Youssef: Migrants in Europe: Demographic Characteristics and Socio-economic Conditions

DEMÉNY PÁL: Európa népességgazdasági dilemmái a huszonegyedik század kezdetén. *Demográfia* 2004. XLVII. ÉVF. 1-2. (13 oldal)

EUROPE'S DEMOGRAPHIC FUTURE: FACTS AND FIGURES ON CHALLENGES AND OPPORTUNITIES. European Commission Directorate-General for Employment, Social Affairs and Equal Opportunities. Manuscript completed in October 2007. http://ec.europa.eu/employment_social/spsi/docs/social_situation/demo_report_2007_en.pdf (25 oldal)

KOVÁCS ERZSÉBET: Az idősödő népesség és a befektetési környezet Európában *Demográfia* 2003/1. 73-94. http://www.demografia.hu/Demografia/2003_1/Kovacs%20Erzsebet_tan.pdf (22 oldal)

KOVÁCS LÁSZLÓ. Quo vadis, Európa? A népességszám alakulása a XX. században és a XXI. század első felében *Magyar Tudomány*, 2004/7 708- (11 oldal)

MELLÁR TAMÁS: A népességfogyás néhány közgazdasági aspektusa *Demográfia*. 45. 2002. 1. 9-24. <http://nepesedes.hu/drupal/files/MELL%C3%81R%20TAM%C3%81S%20A%20n%C3%A9pess%C3%A9gfogy%C3%A1s%20n%C3%A9h%C3%A9ny%20k%C3%B6zgazdas%C3%A1gi%20aspektusa.pdf> (16 oldal)

- Rédei M – Kobilka I.: A nemzetközi mobilitás fogalma, forrásai, típusai és motivációi http://www.kbh.gov.hu/publ/szakmai_tudkozl/03_nemzetkozi_mobilitas_fogalma.pdf
- RÉGIÓK A GAZDASÁGI VÁLTOZÁSÉRT. A regionális politika válaszai a demográfiai kihívásokra. Európai Unió. Regionális politika. 2007. január http://ec.europa.eu/regional_policy/sources/docgener/presenta/demo/demochallenge_hu.pdf (20 oldal)
- S. Molnár Edit: Családi értékek - magatartások - demográfiai tendenciák Századvég, Új folyam 14. szám (ősz) p. 31–54. <http://www.c3.hu/scripta/szazadveg/14/molnar76.htm> (19 oldal)
- SALT, JOHN: A nemzetközi vándorlás összetétele és változása Európában. *Demográfia* 2003/4. 314-331. http://www.demografia.hu/Demografia/2003_4/John%20Salt_tan.pdf (18 oldal)
- THE SOCIAL SITUATION IN THE EUROPEAN UNION. (2000-2006) European Commission Directorate-General for Employment, Social Affairs and Equal Opportunities – Unit E.1 Eurostat – Unit F.3 Manuscripts http://ec.europa.eu/employment_social/social_situation
- VAN DE KAA, DIRK J.: Európa második demográfiai átmenete (részlet) Forrás: Population Bulletin, Vol. 42, No. 1, March, 1997. A publication of the Population Reference Bureau, Inc. Netherlands. Web -társadalomtudományi folyóirat 2001. 8-9. szám (2001. szeptember) <http://web.adatbank.transindex.ro/?szerzo=Dirk%20J.%20Van%20De%20Kaa> (20 oldal)

Gyakorlatok:

1. Vizsgálja meg a bevándorlás hatását a fogadó és a küldő országokban az alábbi cikkek alapján!
 Mark Steyn: Európa demográfiai jövőjéről (2005. február 27.) <http://cikkek.soti.ca/mark-steyn-on-europes-demographic-future.html>
 Sandro Magister: Eurábia fővárosa: Rotterdam (2009. május 19.) <http://cikkek.soti.ca/eurabia-has-a-capital--rotterdam.html>
 Nima Sanandaji: Egy bevándorló története (2005. június 17.) <http://cikkek.soti.ca/an-immigrants-tale.html>
2. Hasonlítsa össze a Föld népességének 1990-es, 2000-es, 2005-ös és 2010-es összetételét a bemutatott szempontok alapján! Milyen tendenciák figyelhetők meg?
3. Elemezze az EU Demográfiai Stratégiáját: Melyek a legfontosabb kihívások és milyen válaszokat fogalmaztak meg ezekre?

Ellenőrző kérdések:

1. Milyen tényezők alakítják egy terület népességszámának alakulását?
2. A Föld népességének növekedésében milyen szakaszok különböztethetők meg? Hogyan értelmezhetők ezek a szakaszok a fejlett és a fejlődő országok esetében?
3. Milyen sajátosságok figyelhetők meg a Föld népességének területi megoszlásában?
4. Milyen mutatók mentén elemezhető az egy adott területen élő népesség összetétele?
5. Milyen okok váltják ki a népesség migrációját és milyen következményekkel jár a küldő és a fogadó területek szempontjából?
6. Hogyan változik Európa népességének száma és összetétele?

7. Milyen szerepet játszik Európa társadalmainak változásaiban a migráció?
8. Melyek a legnagyobb demográfiai kihívások globálisan, a fejlődő országokban, Európában és Magyarországon?

3. A kultúra és a gazdaság világa a térben

3.1. Kulturális térbeni különbségek

A kultúra definiálása nem egyszerű dolog. A témával foglalkozó szakértők körében régóta tartó vita folyik a fogalom pontos tartalmát illetően. Krolber és Kluckhohn már 1952-ben a kultúrának több mint 160 különböző definícióját gyűjtötte össze. Lucchini (2002) szerint a kultúra nem más, mint „az ismeretek, a gyakorlat, a szabályok, a normák, stratégiák, értékek, mítoszok összessége”. A Magyar Nagylexikon szerint a kultúra „azon képességek, teljesítmények, társadalmi intézmények stb. összessége, melyek megkülönböztetik az embert az állatvilágtól, és amelyek révén a történelem folyamán természetes állapotából kiemelkedett” (Enyedi 2005, 2. old.). Mások a kultúrát a „természeti és társadalmi környezet tudatos alakítására való képességnek” tekintik (Spradley – McCurdy 1987) vagy azon normák, értékek és szimbólumok valamilyen rendjének, melyek az egyéni cselekvést meghatározzák (Parsons – Shils 1990). A Szociológia Szótára szerint a kultúra az ember társadalmi és nem ösztönös mivoltából eredő magatartásokat és eredményeket jelenti (Mitchell 1968). Szociológiai szempontból tehát a kultúrát úgy definiálhatjuk, mint „közös hit, értékek, normák és gondolatok összessége, melyek közös identitást adnak egy embercsoportnak” (Giddens 2008, 415. o.). Papp Kincses Emese (2005) szerint a kultúra „szellemi és anyagi, értelmi és érzelmi jegyek összessége”, magában foglalja többek között az értékrendet, a magatartást, a mentalitást, a hitet, az erkölcsöt, a nyelvet, a vallást, a tudást, a művészetet, a hagyományokat, az identitást és a műveltséget.

~~A kulturális sajátosságok vizsgálatánál foglalkozunk a társadalmak emberfajták, nyelvi, vallási, nemzetiségi összetételével, és megvizsgáljuk a kulturális gazdaság és az iskolázottság legújabb trendjeit.~~

3.1.1. A népesség kulturális jellemzőinek térbeni különbségei

3.1.1.1. Nyelvi összetétel

Sokan a kultúra és a nemzeti identitás egyik legfontosabb elemének a **nyelvet** tartják. (Papp Kincses 2005) A nyelv a megismerési, tapasztalatösszegző, meggyőzősi, „mágikus” funkciói mellett a nemzeteket összekötő, vagy szétválasztó funkciót is betölthet. A világnyelvek összekötik a különböző nemzetek tagjait.

A világ legtöbb ember által beszélt nyelveinek listája a 2. ábrán látható. Összességében az angolt beszélik a legtöbben, azonban az anyanyelvként beszélt nyelvek listáját a Kínában beszélt mandarin és a spanyol vezeti. Ezt követően, a harmadik helyen szerepel az angol nyelv.

Abban, hogy az angol lett a legnagyobb második nyelvként beszélt kommunikációs eszköz, szerepet játszott, hogy

- a brit (angol) gyarmatbirodalom volt a legnagyobb, a legmaradandóbb, s minden földrészre kiterjedt,
- világbirodalomként egy szintén angol nyelvű birodalom lépett az örökébe, az USA, amely egyben a tudomány és a technológia nyelvét tette,
- ideológiai kötöttség nélküli, semleges nyelv,
- az indoeurópai nyelvet beszélők viszonylag könnyen tanulják.

Az ENSZ hivatalos nyelvei közé tartozik a kínai, az angol, a francia, az orosz és a spanyol. Hatodik hivatalos nyelv az arab, amelyet a Közgyűlés, a Biztonsági Tanács és a Gazdasági és Szociális Tanács hivatalos nyelveként használnak. (www.un.org)

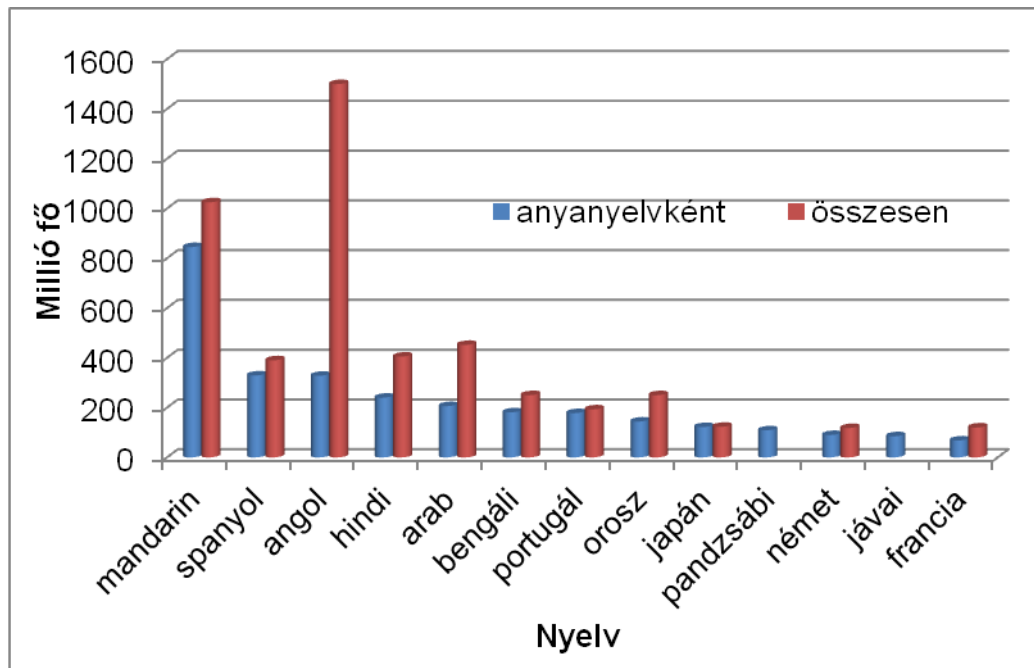

23. ábra A világ legtöbb ember által beszélt nyelvei, 2009

Forrás: szerkesztette Ethnologue 2009 alapján Siposné Nándori Eszter

Az Európai Uniónak 23 hivatalos nyelve van (angol, bolgár, cseh, dán, észt, finn, francia, görög, holland, ír, lengyel, lett, litván, magyar, máltai, német, olasz, portugál, román, spanyol, svéd, szlovák és szlovén). Ez azt jelenti, hogy az Unió intézményeihez ezek közül bármilyen nyelven be lehet küldeni dokumentumokat, és azokra válasz is érkezik ezeken a nyelveken, valamint az Unió hivatalos dokumentumai valamennyi hivatalos nyelven elérhetőek.

3.1.1.2. Vallási összetétel

A **vallás** a nyelv mellett a kultúra másik fontos eleme, amely „közös hit és rituálék kulturális rendszereként” (Giddens 2008, 415. o.) értelmezhető, és ami sok ember gondolkodását, mentalitását, mindennapi életét befolyásolja. A vallás definiálása három tényező segítségével lehetséges. A vallás (1) a kultúra egyik megjelenési formája; (2) olyan hit, mely rituális gyakorlatok formájában ölt testet; és (3) hívei számára az élet értelmének érzetét képes biztosítani. A vallás definíciójának nem része Isten vagy az istenek, mivel bizonyos vallásokban (például buddhizmus) a hívőkre van bízva, hogy mely istenben, vagy istenekben hisznek. A hangsúly ezekben a vallásokban sokkal inkább a spirituális erőben rejlik. (Giddens 2008, 415-416. o.)

A Föld lakosságának vallási összetételét vizsgálva (24. ábra) megállapítható, hogy a népesség több mint fele (55,7%) valamely egyistenhitű vallást követi. A legnagyobb lélekszámú vallás a kereszténység. Mivel a kereszténység terjesztése már a középkorban elkezdődött és mind a mai napig tart, mára a világ minden táján megtalálható. Ezen belül a római katolikus vallás a legelterjedtebb, amit a görög

katolikus és a protestáns követ. A keresztény vallások közül az ortodox és az anglikán vallásnak van a legkevesebb híve. A másik egyistenhitű valláshoz, a mohamedánhoz a világ lakosságának közel negyede tartozik. A többi vallás ettől jóval kevesebb lélekszámú. Földünk lakosságának 11,4%-a nem tartozik egyetlen felekezethez sem. Közülük 9,4% nem vallásos, míg 2% vallástagadó (ateista).

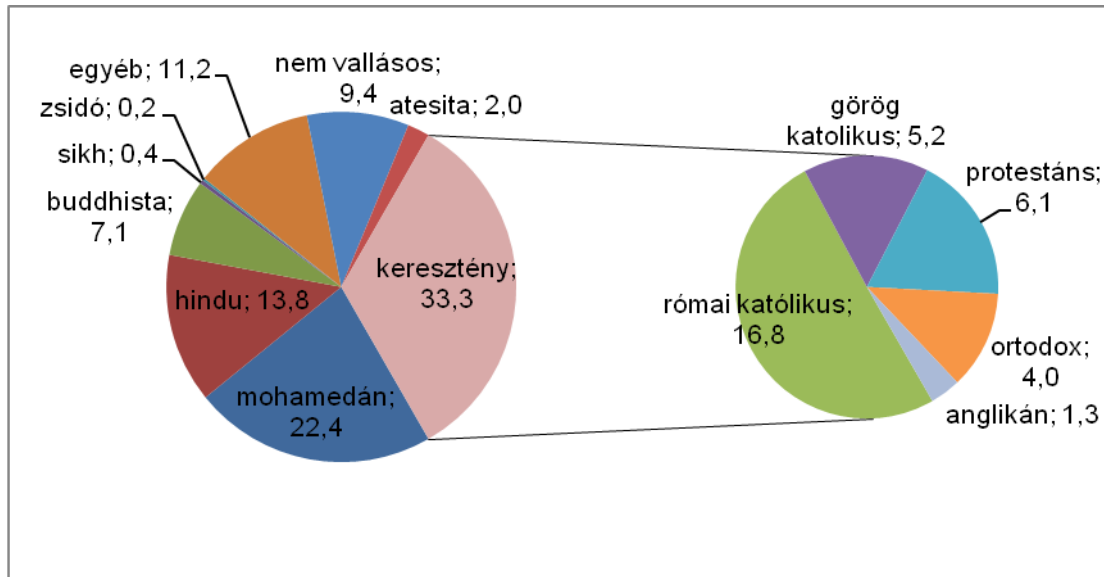

24. ábra Vallási összetétel a világon, 2009

Forrás: szerkesztette a The World Factbook alapján Siposné Nándori Eszter

A vallás társadalmi szerveződése jelentős térbeni eltéréseket mutat. A legkorábbi európai vallások esetén a vallás gyakorlása a mindennapi élet része volt. Mára azonban a fejlett világ társadalmában a vallás különálló szervezetekben erősödött meg. Az ázsiai vallásokban (mint amilyen a buddhizmus vagy a hinduizmus) azonban a vallás gyakorlása sokszor a hívők otthonaiban vagy más természetes helyen zajlik. (Giddens 2008)

A vallási összetétel politikai szempontból is jelentős. A vallási hovatartozás a történelem során az embertípusok szerinti összetételhez hasonlóan számos politikai konfliktus forrása volt. Az egyházi zárandokhelyekre ellátogató hívek fellendíthetik a turizmust és a vendéglátást. Emellett a vallási tanok az életformát, a fogyasztást és a szokásokat is befolyásolhatják. A mohamedán vallás szerint például ramadán idején napkeltétől napnyugtáig böjtölni kell, a hindu vallás szerint pedig nem szabad marhahúst fogyasztani, mivel a vallás követői a marhát szent állatnak tekintik. A gazdaságban ezeknek a hatásoknak a figyelembe vételéhez célzott gazdaság-szervezés szükséges.

3.1.1.3. Nemzetiségi, etnikai összetétel

A kulturális jellemzők tárgyalása kapcsán nem hagyható figyelmen kívül a **nemzetiségi / etnikai** összetétel sem, amely az „emberek valamely közösségének kultúrájára és megkülönböztető jegyeire utal”, amelyek az adott közösség tagjait megkülönböztetik más közösség tagjaitól (Giddens 2008, 379. o.). Az etnicitás tehát társadalmi kategória és ennek megfelelően annak jellemzői tanultak, és nem örökletesek, vagyis az etnicitásnak semmilyen biológiai alapja nincs. (Giddens 2008)

A **nemzetiségi** összetétel vizsgálata azért lényeges, mert az országhatárok nem mindig határolják le egy-egy nemzetiség lakóhelyét. Az adott országban többségben,

illetve kisebbségben élő nemzetiségek együttélése számos konfliktus forrása lehet. A kisebbségben élők ugyanis általában őrzik, vagy őrízni próbálják identitásukat, kultúrájukat, sokszor autonómiát, vagy akár önálló nemzetállamot szeretnének létrehozni. Ezzel szemben a többség célja sokszor a kisebbség teljes asszimilálása.

Tradicionalis ellentétek vannak a franciák és a németek között, ami például az Elzász és Lotaringia birtoklásáért folyt küzdelemben nyilvánult meg évtizedeken át. Hasonlóan konfliktusokkal teli az írek és az angolok kapcsolata. A történelem során az angolok megpróbálták legyőzni és fennhatóságuk alá vonni az ír szigetet, az írek azonban ellenálltak. Végül a XX. század elején egy kompromisszumos megoldás született: az ír sziget északkeleti részét Nagy-Britanniához csatolták, a sziget többi részén pedig létrejöhett az önálló Írország. A békés együttélés azonban még várat magára. Mind a mai napig rendszeresen sor kerül erőszakos összecsapásokra, konfliktusokra, melyben az ír terroristacsoportnak, az IRA-nak jelentős szerepe van.

A franciául beszélő vallonok és a hollandul beszélő flamandok között is jelentős konfliktusok zajlottak Belgiumban. A nyelvi-kulturális ellentétek szülte konfliktusok hatására mára Belgium olyan szövetségi állammá vált, ahol az eltérő kultúrájú csoportok és földrajzi területek jelentős önállóságot élveznek.

Különösen nehéz a saját nemzetállam nélküli nemzetiségek helyzete. Ők ugyanis nem számíthatnak az anyaország támogatására, üldöztetésük, emberi jogaik megsértése esetén nincs hova menekülniük. Ilyenek a Spanyolország területén élő katalánok és baszkok, akiknek időről időre fellángolnak a függetlenségi törekvései. A baszkok és a katalánok nacionalizmusa a XIX. század második fele óta jelentős. Mindkét népcsoport az ország legfejlettebb területein él, ahol jelentős a bevándorlás. (Conversi 1997)

Szintén önálló nemzetállam nélküli nép a kurd, akik legnagyobb létszámban Törökországban élnek, de megtalálhatóak Irán, Irak és Szíria területén is, és évszázadok óta egy saját nemzetállam, Kurdisztán létrejöttéért küzdenek.

A nemzetiségi sokszínűség tehát számos konfliktus és probléma forrása lehet, ami politikai összetűzésekhez, vagy akár felkelésekhez, összecsapásokhoz is vezethet. Az ellentétek a gazdálkodás biztonságát is veszélyeztethetik. Megjegyzendő azonban, hogy ez a sokszínűség előnyökkel is járhat. A nemzetiségek össze is kapcsolhatnak országokat, megkönnyítve a kommunikációt és az együttműködést. Emellett sajátos kultúrájuk megjelenhet a marketingben vagy a termékfejlesztésben, ami gazdaságélénkítő hatású lehet. Amennyiben sikerül megvalósítani a békés egymás mellett élést, akkor kiegészítő gazdaságokat működtethetnek, ahol minden nemzetiség arra specializálódik, amiben kultúrája és hagyományai alapján leginkább hatékonyan tud működni.

3.1.1.4. *Európa kulturális sajátosságai*

Európa az a kontinens, amit a civilizáció bölcsőjének is nevezhetünk. Vallási, nyelvi, nemzetiségi összetételét a sokszínűség jellemzi.

Európa **nyelvi** térképe (25. ábra) alapján megállapítható, hogy legalább 94 a használatos nyelvek száma, kb. 40 a nemzeti nyelv, 5 a kizárólagos nemzeti nyelv, 35 nyelvet az ország határain kívül is beszélnek anyanyelvként, és 55 az önálló állam nélküli kisebbségi nyelv. (Pfeil 1999)

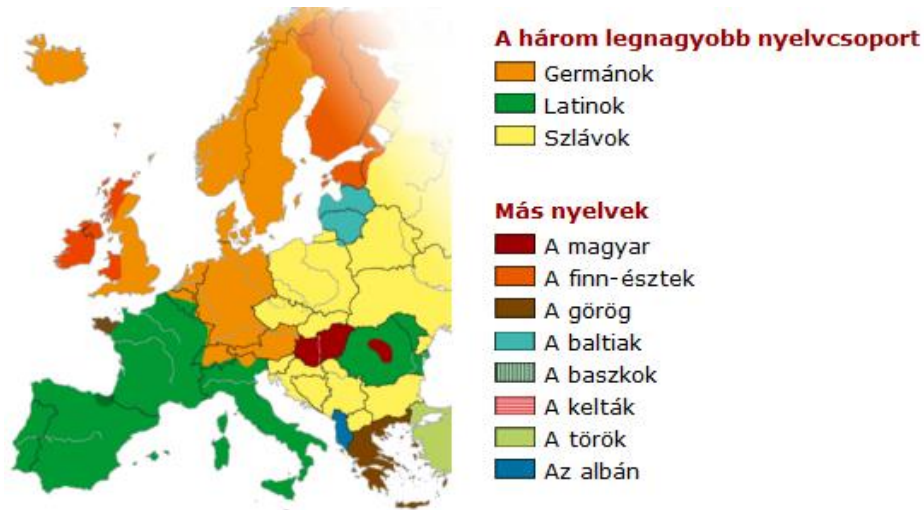

25. ábra Európa nyelvi térképe
 Forrás: <http://hu.nitobe.info/ld/lingvoj>

Európában a legtöbben a keresztény **vallás** követői. A kontinentális Európa nyugati részén a katolikus vallás dominál (26. ábra). A skandináv országokban, Nagy-Britanniában, Izlandon és Németország északi részén a protestáns vallásúak vannak többségben, Európa keleti felén pedig az ortodox vallás a meghatározó. Törökországban, illetve foltokban a Balkánon a mohamedán vallás szunnita ága van jelen.



26. ábra Európa vallási térképe
 Forrás: <http://s1.zetaboards.com/anthroscape>

Pan and Pfeil (2004) Európán belül 87 népet különböztet meg, amelyek közül 33 a többségi társadalmat alkotja legalább egy szuverén államban, míg a maradék 54 etnikai kisebbséget alkot. A kisebbségben élő népesség teljes létszáma 105 millió fő, ami Európa 770 milliós népességének 14 százalékát teszi ki.

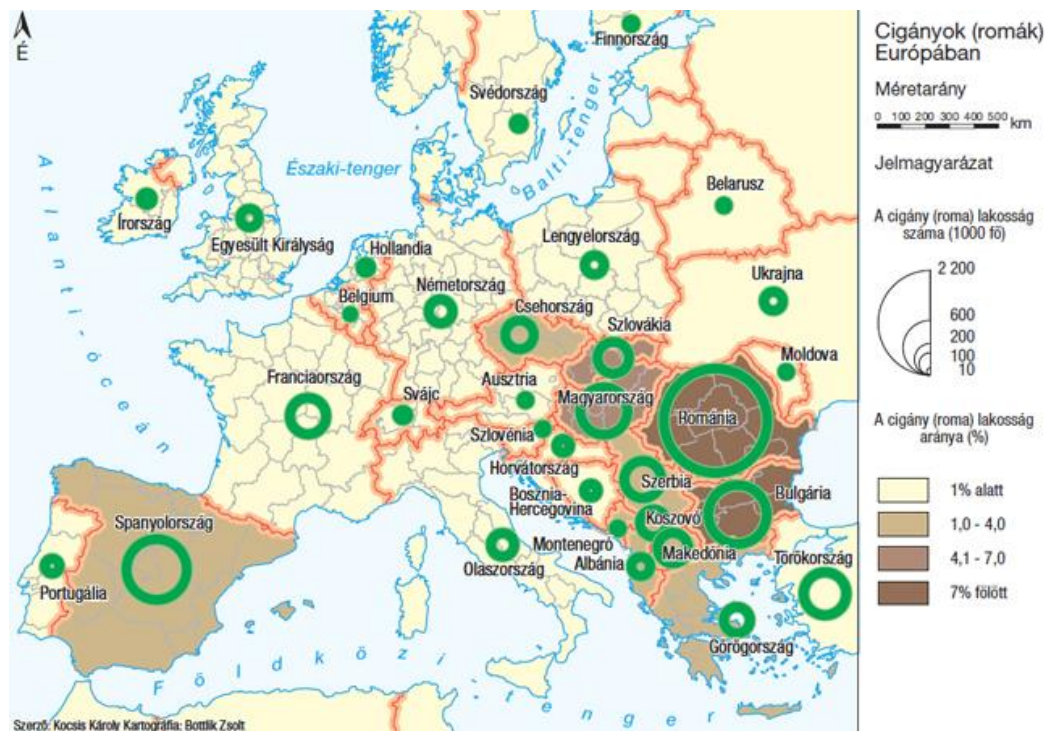

27. ábra Romák száma és aránya Európában, 2012
Forrás: Bottlik (2012 10. old.)

Európa **nemzetiségeinek** tárgyalásakor nem hagyható figyelmen kívül a roma lakosság. A romák többsége ugyanis (mintegy 6,5 millió fő) Európában él. Ezen belül legnagyobb számban a Kárpát-Balkán régióban találhatók meg (27. ábra). Meg kell azonban jegyeznünk, hogy a romák számának és arányának meghatározása nem zökkenőmentes, mivel nem létezik egyetlen kizárólagos definíció a meghatározásukra

A cigányok kutatásával foglalkozó szakemberek az alábbi három definíciót alkalmazzák:

- Roma az, aki annak vallja magát. Annak felmérésére, hogy kik vallják magukat romának, illetve más etnikai kisebbséghez tartozónak, rendszerint a tízévente lebonyolított népszámlálások adnak alkalmat Európában. Meg kell azonban jegyeznünk, hogy a kisebbségek egy része az ilyen adatfelvételek során nem fest valódi képet hovatartozásáról, eltitkolja származását.
- Roma az, akit a környezete annak tart rasszantropológia és életvitel alapján. Szociológiai felmérések során általában a kérdezőbiztosok határozzák meg, hogy ki a roma.
- Roma az, aki beszél valamelyik roma nyelvet. (Dabasi 2011)

A gyakorlatban a leggyakrabban az első két definíciót alkalmazzák. A nyelvi meghatározás azért nem túl szerencsés, mert a romák nemzetiégi identitásában sem a vallás, sem a nyelv nem játszik meghatározó szerepet (Bottlik 2012). Az önmeghatározás és a környezet megítélése alapján végzett felmérések rendszerint szignifikánsan eltérő eredményre vezetnek a romák számát illetően. Magyarországon például a 2001-es népszámlálás szerint mintegy 190.000 roma élt, míg az ugyanezen évben készült szociológiai felmérések 500.000-600.000 főre becsülték a roma lakosság számát.

A roma népesség eltérő kulturális és térszerveződési sajátosságokkal rendelkezik más európai nemzetiségekhez képest. Vallási, nyelvi, földrajzi jellemzőik rendkívül

változatosak. Az identitásukat meghatározó legfőbb tényező a társadalmi és földrajzi periférikus helyzetük, ami nagyban megnehezíti az európai fejlődési folyamatokba való integrálásukat. (Bottlik 2012)

3.1.2. Iskolázottság és oktatás

3.1.2.1. Iskolai végzettség szerinti összetétel

Adott népesség kulturális helyzete az iskolázottság szintjével vizsgálható. Az iskolázottsági szint egyrészt mérhető az írni-olvasni nem tudók, vagyis az analfabéták arányával. Ennek a mutatónak az alkalmazása azonban nemzetközi összehasonlításokban nehézkes lehet, például a fejlett országokban, ahol az analfabéták aránya elhanyagolható. Ahogy a 7. ábrán is látható, az írni-olvasni tudók arányára vonatkozóan a fejlett országokban (Észak-Amerika, Nyugat-Európa) nem áll rendelkezésre adat. Ehelyett ezekben az országokban egyre gyakoribb a funkcionális analfabéták arányának vizsgálata.

Az analfabetizmus mellett a legmagasabb iskolai végzettség és az elvégzett átlagos osztályszám is az iskolázottság indikátorai. Ezen kívül az oktatásban részt vevők, illetve az iskolaelhagyók megfelelő korcsoporton belüli arányát (például alapfokú oktatásban résztvevők vagy részt nem vevők aránya a 6-14 éves korcsoportban) is gyakran alkalmazzák az iskolázottság statisztikái között.

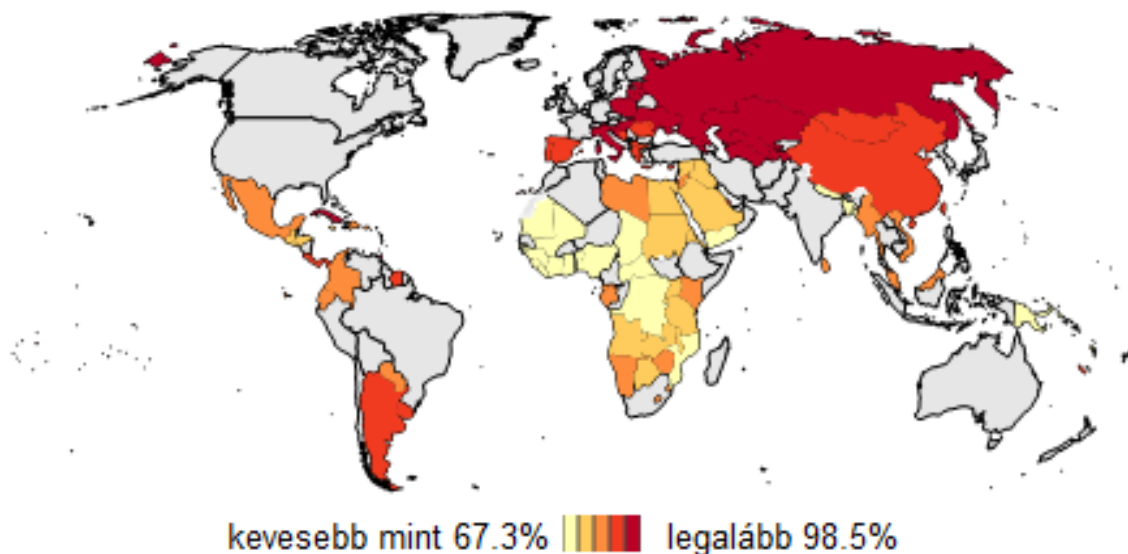

28. ábra Írni-olvasni tudók aránya a 15 éves és idősebb népesség körében, %, 2010
Forrás: Világbank

3.1.2.2. Az iskola funkcióinak változása

A képzettségi kategóriák az iskolarendszer szintjei szerint alakulnak. Az oktatási rendszerek fejlődése a XIX. század második felétől gyorsult fel. Az első világháborúig az oktatási rendszerek az állam ellenőrzése alá kerültek. Ennek következményeként bevezették a tankötelezettséget és számos alapfokú oktatási intézményt alapítottak. Az oktatási rendszerek fejlődésének második szakaszában, a két világháború között egységesítették az alap- és középfokú oktatást. Szintén ekkor

kezdett el nőni a felsőbb szintű iskolákban (népiskolákban, gimnáziumokban) tanulók aránya. A fejlődés harmadik szakaszában, a második világháborút követően elkezdődött a felsőoktatás expanziója: egyre többen iratkoztak be egyetemekre és főiskolákra és szereztek diplomát. (Tomka 2009)

Az iskolarendszer, azon belül a belépési és kilépési (tankötelezettségi) életkor, az elvégzendő osztályok száma, a kimeneti követelmények, az elsajátítható ismeretek és megszerzhető kompetenciák országonként eltérők. Az oktatási rendszer „küldetése”, a tőle elvárt kulturális funkció és ennek megfelelően az oktatási módszerek is időben és térben változóak.

Az iskolarendszer országonkénti eltéréseit alapvetően meghatározza a tudás értéke az adott társadalomban, ennek bázisán a társadalom által az egyénektől elvárt kompetenciák és az ezek megszerzésére fordított források (relatív és abszolút) nagysága.

A társadalmi-gazdasági (civilizációs) fejlettség korábbi szintjén az iskola fő feladatának a múltban sikeresnek bizonyult technikák, az elődök példájának követéséhez (másolásához) szükséges ismeretek és képességek kialakítását várják el. A modernizáció hatására megváltozott viszonyok között a puszta másolás már nem elegendő a mindennapi életben való boldoguláshoz sem. Specializált ismeretekre, a tanultak innovatív alkalmazására való képességre van szükség. A társadalom azt várja az iskolától, hogy megbízható, tovább építhető szakmai tudást és pontos helyzetfelismerő és problémamegoldó képességet alakítson ki a fiatalokban. Napjaink fejlett gazdaságú országaiban már ez is kevésnek bizonyul. Az egy adott területen elmélyült, rögzült ismeretek helyett a folyamatos tanulásra való képesség és a váratlan kihívásokra is válaszolni képes kreativitás kerül az előtérbe.

Ennek megfelelően az iskolarendszer is folyamatosan változik. A gazdaság globalizációja az oktatás felé megfogalmazott elvárásokat is egységesítik, ami az iskolarendszerek összehangolását, a megszerzhető kompetenciák egységesítését, a megszerzhető képesítések egymással való megfeleltethetőségének megteremtését teszi indokolttá. Ebből a megfontolásból indult el az OECD keretében (2012-ben 70 országra kiterjedően) a 15 éves tanulók alapkompenciáinak szintjét három évente mérő PISA-felmérés 2000-ben.

Jelenleg Európában egy nemzetközi méretekben is átjárható oktatási rendszer a cél. Az országok közötti egységesítés mellett azonban megjelenik a diverzifikálás igénye is: a felsőoktatás expanziójával az elit jellegű felsőoktatás megszűnésének veszélye miatt „kiválósági központokat” és elit egyetemeket terveznek létrehozni, hogy a felsőoktatás belső differenciálásával a versenyképességet szolgálják. (Tomka 2009)

3.1.2.3. Az iskola szerepe a társadalmi és területi egyenlőtlenségek újratermelésében

A kulturális újratermelés arra a jelenségre utal, hogy az iskolák generációkon át újratermelik a gazdasági és társadalmi egyenlőtlenségeket. Ebben a folyamatban szerepet játszik a Bernstein által leírt korlátozott és kidolgozott kód. A korlátozott kódot a munkásosztály gyerekei használják beszédük során. Ennek lényege, hogy sok mindent magától értetődőnek feltételeznek, és így nem fejeznek ki nyelviileg. Közlésük leginkább gyakorlati információk átadására szorítkozik, elvontabb gondolatok átadására kevésbé alkalmas. A középosztály által használt kidolgozott kóddal ezzel szemben a gyerekek kevésbé a kontextushoz kötődően képesek átadni mondanivalójukat. (Giddens 2008)

A kétféle kód között nincs alá-fölé rendeltségi viszony, viszont a formális iskolai oktatásba a kidolgozott kódot használók jobban be tudnak illeszkedni, mivel az iskola ennek használatát várja el a diákoktól. Így a munkásszülők gyermekei már iskolába kerülésükkor hátrányba kerülnek a középosztály diákjaival szemben, amely hátrány az iskolai évek alatt rendszerint nemhogy csökkenne, hanem még tovább is nő. Különösen, ha az oktatás szegregált körülmények között történik. A szegregáció „bezárja” a gyerekeket saját „kasztjukba”, ezzel tovább növeli a társadalom leszakadó rétegeinek hátrányát.

Az oktatás és az iskolai végzettség átlagos szintje és színvonala azért rendkívül fontos, mert egyrészt hozzájárul a gazdasági növekedéshez, hiszen a magasabb jövedelmezőségű munkákat rendszerint piacképes, magas iskolai végzettséggel rendelkező személyek végzik. Másrészt a magasabb, versenyképes iskolai végzettség gyakran a szegénységben és kirekesztettségben élők számára az egyetlen kitörési és felemelkedési lehetőséget jelenti. (Giddens 2008)

3.1.3. Kulturális örökség, hagyományok és szokások

A kulturális örökség fogalma csak néhány évtizede épült be a szakmai- és a közgondolkodásba. Bár a francia forradalom óta létezik a nemzeti örökség fogalma, az 1960-as évekig ez alatt csak a történeti műemlékeket tartották számon. Az örökség értelmének kiszélesedése a 60-as évek végétől indult el, előbb az építészeti örökség fogalmának megjelenésével, majd a 70-es évek végétől kapcsolódik össze a kulturális örökség a kollektív emlékezet fogalmával. (Sonkoly)

A kulturális örökség a közösség számára fontos jelentéssel bíró tárgyak vagy tárgyakkal kifejezett immateriális dolgok készlete. Az örökség – az emlékezettel összekapcsolódva – az identitás fontos része, általa bármely közösség számára lehetővé válik egyéni emlékezetéből fakadó, épp aktuális identitásának intézményesítése.

Györfy István szerint: “A néphagyomány tart meg bennünket magyarnak s a nemzetközi műveltség tesz bennünket európaivá.” Kultúrpolitikai emlékiratának központi gondolata, hogy a néphagyományt be kell emelni, szervesen be kell építeni a nemzeti művelődésbe, a magyar kultúrába, hogy magyarok maradjunk. Figyelmeztetése ma is időszerű: Európa nem arra kíváncsi, hogy átvettünk-e mindent, amit az európai művelődés nyújthat, hanem arra, hogy a magunkból mivel gyarapítjuk az európai művelődést. Európa az egyéniséget keresi és értékeli bennünk, nem a tanulékonyt.” Külföldi példái is máig érvényesek: “Japán alig száz év alatt európai műveltségű állam lett, anélkül, hogy nemzeti hagyományait feladta volna. A finnek pedig nemzeti egyéniségüket azzal domborították ki, hogy gazdag és értékes néphagyományukat szervesen beépítették nemzeti műveltségükbe.” (Györfy 1939. 1o.)

A kulturális örökségben is megkülönböztethetők a helyi vagy regionális, a nemzeti, a kontinentális (európai) és a legtágabb nemzetközi, azaz a “világörökség” szintek.

Az UNESCO (az ENSz Oktatási, Tudományos és Kulturális Szervezete) 1972-ben fogadta el a kulturális és természeti örökségről szóló egyezményt. A történeti emlékeket, az építészet, szobrászat, festészet, régészet emlékeket, írásokat, a történelem, a művészet, a tudomány egyetemes értékeit sorolták az első körbe. További csoportba sorolták az épületegyütteseket, a magányosan álló vagy összeépített építményeket, a tájképi, településképi szempontból univerzális értékeit a

történelemnek, a művészetnek, a tudománynak. A harmadik csoportba az emberi munka, a természet és az ember kapcsolatát, a régészeti lelőhelyeket őrző helyek kerültek. Meghatározták a kulturális és természeti örökség nemzeti és nemzetközi védelmében a kormányközi bizottságok feladatait, lehetőségeit, a kulturális és a természeti örökség védelmére létesített pénzalap, a *“World Heritage Fund”* célját, működésmódját, illetve a nemzetközi közreműködés kondícióit, eljárásrendjét.

Az UNESCO-nak köszönhetően megnyílt a Világörökségi Lista. A listára kiemelkedő jelentőségű és egyetemes értéket képviselő kulturális és természeti örökségi helyszínek kerülhetnek fel, amelyek nemcsak egy adott ország, hanem az egész emberiség számára egyedi jelentőséggel bírnak. A kulturális örökséget tekintve a legfontosabb kritérium a „hitelesség” (történelmi autentikusság), míg a természeti örökség esetében az „integritás” (érintetlenség, sértetlenség) számít.

2011 augusztusáig 153 állam 936 helyszínét vette fel Világörökségi Listájára. Ebből 725 kulturális, 183 pedig természeti kategóriában került felvételre. További 28 világörökségi helyszín besorolása az ún. vegyes kategóriába történt, mivel ezek egyformán képviselnek kulturális és természeti értéket.

3.1.4. Nemzeti kulturális karakterek és sztereotípiák

A nemzeti karakter egy nép vagy népcsoport tagjainak nagy többségében visszatérő alkati jellegeként értelmezhető. Ez ölthet állandó jelleget, de többnyire meghatározott történelmi időpontra és társadalmi helyzetekre érvényes. A vélemények erősen megoszlanak létezéséről és objektív meghatározhatóságáról. Vannak, akik tagadják a kollektív lelki jelenségek létezését, csak az egyének és az egyének közötti kölcsönhatások létezését fogadják el. Mások szerint - a rasszizmus vádját messze elkerülve – állatható, hogy a fiziológiai-anatómiai örökség, a civilizációs múlt, a történelmi hagyományok, valamint konkrét társadalmi helyzetek hasonlóságai és különbségei létre tudnak hozni az ugyanazon területen élők körében hasonló, a csoport önazonosságát erősítő, egyben abból táplálkozó gondolkodást és viselkedést. (Hódi 2003)

Nemzeti jegyeik alapján nem lehet a népeket egymástól éles határvonallal elválasztani, de a kultúrák területi összehasonlításához használható a Geert Hofstede által megalkotott mérési rendszer. Ebben a kultúrák összehasonlításához öt alapvető területet különített el.

1. Hatalmi távolság: Az adott kultúrában élők hatalomhoz való viszonya, az egyenlőtlen hatalmi viszonytalansággal kapcsolatos vélemények, az egyenlőtlenességekkel kapcsolatos ítéletek, illetve az egyirányú függőség kontra kölcsönös függőség kérdéseivel foglalkozik.
2. Bizonytalanság-kerülés: A bizonytalanság-kerülésének foka egy adott kultúra egyértelmű jellemzője. A természet okozta bizonytalanság csökkentésére szolgálnak a különböző technikai vívmányok, a törvények és szabályok együttese a társadalmi bizonytalanságot hivatott csökkenteni, a vallás és bizonyos hiedelmek pedig az emberek számára racionálisan meg nem magyarázható és meg nem érthető történések bizonytalanságának csökkentését szolgálják. A bizonytalanságkerülési index azt méri, hogy egy kultúrában az egyének mennyire érzik magukat fenyegetettnek, illetve hogy mennyire próbálják a bizonytalannak mutató helyzeteket elkerülni.
3. Individualizmus-kollektívizmus: az egyén és a csoport közötti viszonyokat méri, az alá és fölérendeltségi viszonyokat vizsgálja, valamint azt, hogy egy adott döntés

meghozatalakor az egyén a saját (és családja) érdekeit tekinti-e előbbre valónak, vagy a csoportét.

4. Maszkulin értékrend dominancia: A társadalmi élet legfontosabb területein (gazdaság, politika, pénzvilág) a férfiközpontú értékrend a meghatározó, nagyon pontosan megrajzolt nemi szerepekkel, erős versenyközpontúsággal. A nőies kultúrákban a nemek szerepe kevésbé élesek körvonalazottak, a sikeresség fokmérője a társadalmi kapcsolatokban minőségében és mennyiségében mérhető.
5. Hosszútávú orientáció: A jövőhöz való viszonyulást jelzi, a jövőorientáltságot dinamikusnak, a múlthoz, jelenhez való lerögzítettséget pedig statikusnak értékeli. Az első típusú kultúrákat a távoli jövőre való koncentráció, előretekintés jellemzi, hosszú távú befektetői gondolkodásmóddal párosulva, kevésbé ragaszkodnak a múlt hagyományaihoz, könnyen újítanak, vállalkozó szelleműek. A második típusúhoz tartozóak a problémáikat általában a hagyományos, megszokott módon közelítik meg, inkább a bevett hagyományokon alapuló eljárásokban bíznak, és bizalmatlanok (tartózkodóak) a hirtelen változásokkal, újításokkal szemben.

Az öt dimenzió mentén nem csak az egyének, hanem a nagyobb együtt élő, ugyanazon kulturális körhöz tartozó csoportok képe is megrajzolható.

A sztereotípiá fogalmát a leegyszerűsített mentális kép, amely azt ábrázolja, hogy a különböző csoportok tagjai hogyan néznek ki, és mivel foglalkoznak. A fogalom mai használata túlmutat ezen a jelentésen. Olyan kognitív struktúra, amely tartalmazza egy csoport tulajdonságait, a tulajdonságok közötti kapcsolatokat, valamint ezek okairól szóló vélekedéseket. (Valójában sokkal fontosabb az, hogy az emberek hogyan vélekednek egy csoportról, mint a csoport valós tulajdonsága.) „A fiziológiai-anatómiai örökségből, a civilizációs múlt, a történelmi hagyományokból valamint a konkrét társadalmi helyzetek hasonlóságaiból és különbségeiből adódóan ismétlődő színekből és eltérő tónusokból áll össze minden nép arculata.” (Hódi 2003)

A sztereotípiá a csoportok tulajdonságára fókuszál, mivel az adott csoporthoz tartozás a csoporthoz tartozó tagoknál megnyilvánulhat külső és belső viselkedésmintákban, személyiségjegyekben. Fontos tudatosítani azt is, hogy a sztereotípiák bár megkönnyítik az azonosítást, mégis pontatlanok, könnyen esünk abba a tévhitbe, hogy ezek a csoport minden tagjára egyformán érvényesek. másik probléma, hogy egy személyt sokkal inkább faji vagy etnikai jellemzői alapján azonosítanak be, az egyén jellemzőire nagyon sokszor nem is emlékeznek.

„A leggyakoribb és legjobban meggyökeresedett sztereotípiák az etnikai, faji és nemzeti jellemzőkkel vannak összefüggésben, és különösen elterjedtek a többnemzetiségű társadalmakban, amilyen például az Egyesült Államok, Ausztrália és Kanada.” (Forgách, 1985, 45).

A sztereotipizálás veszélye, hogy az előítélet és a sztereotípiá erősen összefüggenek, ugyanakkor tagadhatatlan, hogy a sztereotípiák segítenek a társadalom, más társadalmak megismerésében.

3.2. A munkavégzés területi sajátosságai, foglalkoztatottság

Ahogy azt a népesség korcsoportonkénti és nemek szerinti összetételének vizsgálatánál láthattuk, az Európa nagy részére jellemző előregedő népesség nemcsak a közkiadások és a nyugdíjrendszer finanszírozhatóságának problémáját veti fel, hanem a munkaerőpiacon is kihívásokat teremt. A csökkenő termékenységi

ráták következményeként az aktívak számának csökkenése és a várható élettartam emelkedése miatt a munkaképes koron túli lakosság arányának és számának növekedése egyre nagyobb terhet ró a foglalkoztatottakra. Jelen fejezetben megvizsgáljuk a foglalkoztatási struktúra alakulását és az előregedő társadalmakat jellemző legfontosabb munkaerő-piaci trendeket.

3.2.1. Foglalkoztatási struktúra

A mainstream közgazdaságtan szerint a munkaerőpiac keresleti oldalán a munkaadók találhatóak, míg a kínálatot a munkavállalók és a potenciális munkavállalók (vagyis a munkaerő-állomány) alkotják. A munkaerőpiacon akkor van egyensúly, ha a kereslet és a kínálat megegyezik. Ez azonban a gyakorlatban nagyon ritkán fordul elő. A munkaerőpiacon általában valamilyen egyensúlytalanság áll fenn. Ez lehet munkaerőhiány, amikor a vállalatok nem, vagy csak hosszabb idő alatt tudják munkaerőigényüket kielégíteni. A másik – és sokkal gyakoribb – eset a munkahelyhiány, vagy munkanélküliség, amikor a munkaerő kínálat meghaladja a keresletet.

Az egyensúlyhiány lehet globális vagy strukturális. Globális egyensúlytalanság esetén a munkaerőpiac egészét jellemzi az egyensúlyhiány. Ha a kínálat haladja meg a keresletet, akkor **globális munkanélküliségről** beszélünk, melynek további típusai különböztethetők meg:

- **Állandó vagy krónikus munkanélküliség:** a munkaerő kínálat huzamosabb időn át meghaladja a munkaerő keresletet. Krónikus munkanélküliség jellemző például Dél-Olaszországban.
- **Ciklikus munkanélküliség.** a munkaerőhiány és a munkahelyhiány a gazdasági ciklusoknak megfelelően váltakozik. Gazdasági válság idején a munkanélküliség megnő, míg fellendülés idején lecsökken, és akár munkaerőhiány is felléphet.
- **Átmeneti vagy szezonális munkanélküliség:** a munkanélküliség szezonálisan, éven belül ingadozik. Az építőiparban, a turizmusban és a vendéglátásban, valamint a mezőgazdaságban szezonálisan ingadozó munkaerő kereslet nyáron munkaerőhiányt, míg télen munkanélküliséget eredményezhet.

A strukturális vagy szerkezeti egyensúlytalanság azt jelenti, hogy a túlkereslet és a túlkínálat egyszerre van jelen a munkaerőpiacon, mivel a potenciális és a tényleges munkavállalók gazdasági és nem gazdasági ismérvei nem felelnek meg a munkaerő iránti keresletnek, így a munkát keresők nem tudják betölteni az üres álláshelyeket. A **strukturális munkanélküliség** a **súrlódásos munkanélküliség** egyik fajtája. A súrlódásos munkanélküliségnek az alábbi további fajtái különböztethetők meg:

- **Keresési / önkéntes vagy frikcionális munkanélküliség:** a munkavállaló önként kilép a munkahelyéről és amíg nem talál helyette másik munkát, átmenetileg munkanélkülivé válik. A munkaerő-piacon munkát találni rendszerint időbe telik, amit a munkaadók és a munkavállalók közti információáramlás tökéletlensége és a munkaerő-állomány heterogenitása indokol.
- **Diszkriminációs munkanélküliség:** azon társadalmi csoportok munkanélkülisége, akik faji, nemzeti, etnikai, vallási vagy nemi alapon szenvednek el hátrányos megkülönböztetést a munkaerőpiacon és emiatt magasabb a munkanélküliségi rátájuk. (Tóthné Sikora 2004)

A munkaerő-állomány foglalkoztatási szempontból nem homogén, számos (demográfiai, gazdasági) szempont szerint strukturálható.

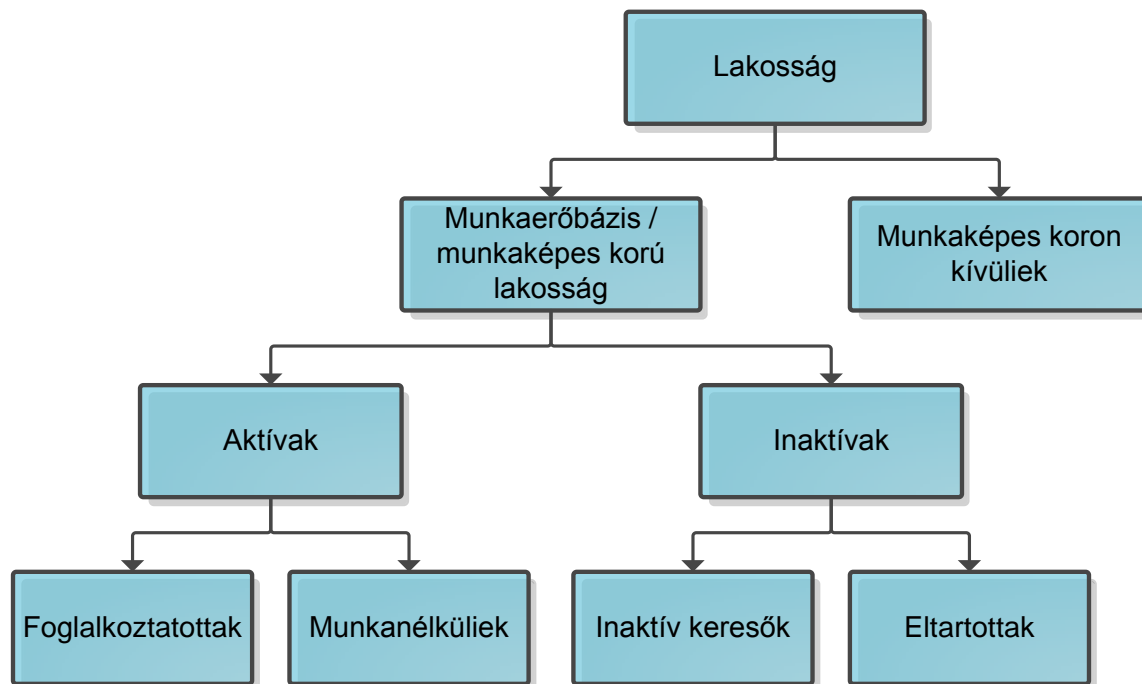

29. ábra A lakosság munkaerő-piaci összetétele

Forrás: szerkesztette Dabasi (2011, 17. old.) alapján Siposné Nándori Eszter

A lakosság két fő csoportja munkaerő-piaci szempontból a munkaerőbázis vagy munkaerőforrás vagy munkaképes korú lakosság és a munkaképes koron kívüliek csoportja (29. ábra). A munkaképes kor az ILO (International Labour Organization) definíciója szerint 15 és 74 éves kor között van. Az Európai Unióban ezzel szemben a 15 és 64 év közötti kort tekintik munkaképesnek. A munkaképes koron kívüliek közé tehát egyrészt a 15 éven aluli gyerekek, másrészt a 64 vagy 74 éven felüli idősök tartoznak. A munkaképes korú lakosság gazdaságilag aktívakból és inaktívakból áll. Az aktívak a potenciális munkaerő-állományt alkotják, vagyis ide tartoznak azok, akik dolgoznak (foglalkoztatottak), és azok, akik dolgozni szeretnének (munkanélküliek). A foglalkoztatottak közé a statisztikai számbavételnél azok tartoznak, akiknek munkaviszonyuk van, vagyis alkalmazottak, önfoglalkoztatók vagy segítő családtagok. Munkanélkülinek akkor tekintünk valakit, ha nincs munkája, de aktívan keres munkát. (A nemzetközi gyakorlat alapján egy adott időpontban foglalkoztatottnak számít, ha az időpontot megelőzően legalább heti egy órányi, jövedelmet hozó munkát végzett.)

A gazdaságilag inaktívak nem dolgoznak és nem is keresnek munkát. Ők megélhetésüket más módon biztosítják. Egy részük önálló keresettel rendelkezik, ami lehet örökölt vagy szerzett vagyon, de ide tartoznak a gyes-en, gyed-en lévő kismamák is. Az önálló jövedelemmel nem rendelkező inaktívak azok a személyek, akiknek a megélhetéséről magánszemély vagy intézmény gondoskodik. Ilyenek jellemzően a 15 év fölötti tanulók, más eltartottak (például háztartásbeliek), valamint a büntetés-végrehajtási intézményben élők tartoznak. (Dabasi 2011)

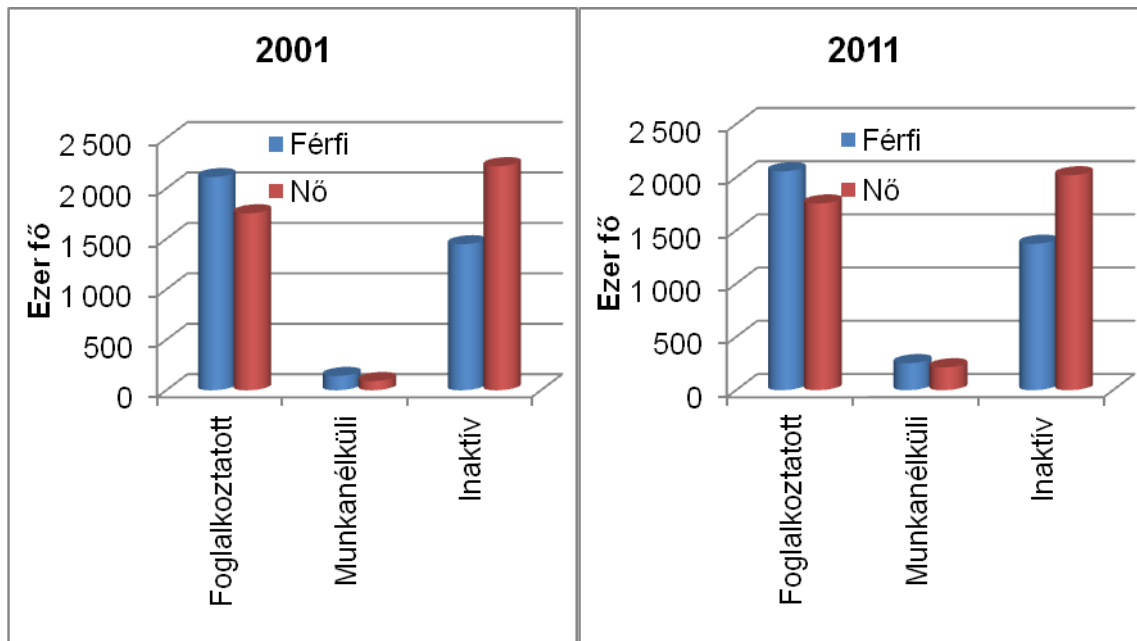

30. ábra A munkaképes korú lakosság összetétele Magyarországon 2001-ben és 2011-ben

Forrás: szerkesztette KSH adatok alapján Siposné Nándori Eszter

Magyarországon az inaktívak, a foglalkoztatottak és a munkanélküliek száma a 9. ábrán látható. A foglalkoztatottak és a munkanélküliek körében a férfiak vannak többségben, az inaktívak között azonban nőttöbbség tapasztalható, mivel a nők között többen vannak olyanok, akik bár nem dolgoznak, nem is szeretnének elhelyezkedni, és ezért nem keresnek munkát. 2001-ről 2011-re a női foglalkoztatottak száma nem változott, és a férfi foglalkoztatottak száma is csak minimális mértékben csökkent. A munkanélküliek számában viszont mindkét nem esetén jelentős (férfiaknál 78, nőknél 134%-os) növekedés, míg az inaktívak számában enyhe csökkenés tapasztalható.

3.2.2. Munkaerő-piaci ráták

A lakosság munkaerő-piaci kategóriáinak ismeretében meghatározhatók bizonyos ráták, amelyek segítségével egy adott térség munkaerőpiaca jellemezhető, illetve feltárhatók az esetleges problémák.

(1) Az **aktivitási ráta** az aktívak munkaképes korú lakossághoz viszonyított arányát fejezi ki százalékos formában.

$$\text{Aktivitási ráta (\%)} = \frac{\text{Aktívak száma (fő)}}{\text{Munkaképes korú lakosság száma (fő)}} \cdot 100$$

Az aktivitási ráta az aktívak és az inaktívak egymáshoz viszonyított arányáról tájékoztat. Ezt az arányt számos tényező, például demográfiai tényezők befolyásolják. Fiatalos társadalmakban ugyanis, ahol viszonylag magas a még tanulók, illetve a kisgyermeket nevelők aránya, az inaktívak aránya nagyobb lehet. Emellett társadalmi és kulturális tényezők is befolyásolják az aktivitási arányt. A fejlett országokban az utóbbi évtizedekben a felsőoktatás expanziójával

egyre jobban kitolódott a tanulási időszak, ami szintén az inaktív arányát növelte meg. Másrészt vannak olyan kultúrák (például az iszlám vallásban), ahol a női munkavállalást a szokások és a hagyományok korlátozzák. Ilyen esetekben a nők nagy része háztartásbeliként az inaktív táborát gyarapítja. A volt szocialista országokban viszont ezzel éppen ellentétes tendencia volt megfigyelhető: a nők minél szélesebb körű munkavállalását erőszakos eszközökkel valósították meg.

Európa egyes régiói között (31. ábra) eltérés van a férfi és a női aktivitás mértékében. Az aktívak népességben belüli aránya mindkét nem esetén Dél-Európában a legalacsonyabb, és észak felé haladva az aktivitás nő. A nők esetén a regionális eltérések nagyobbak, mint a férfiaknál.

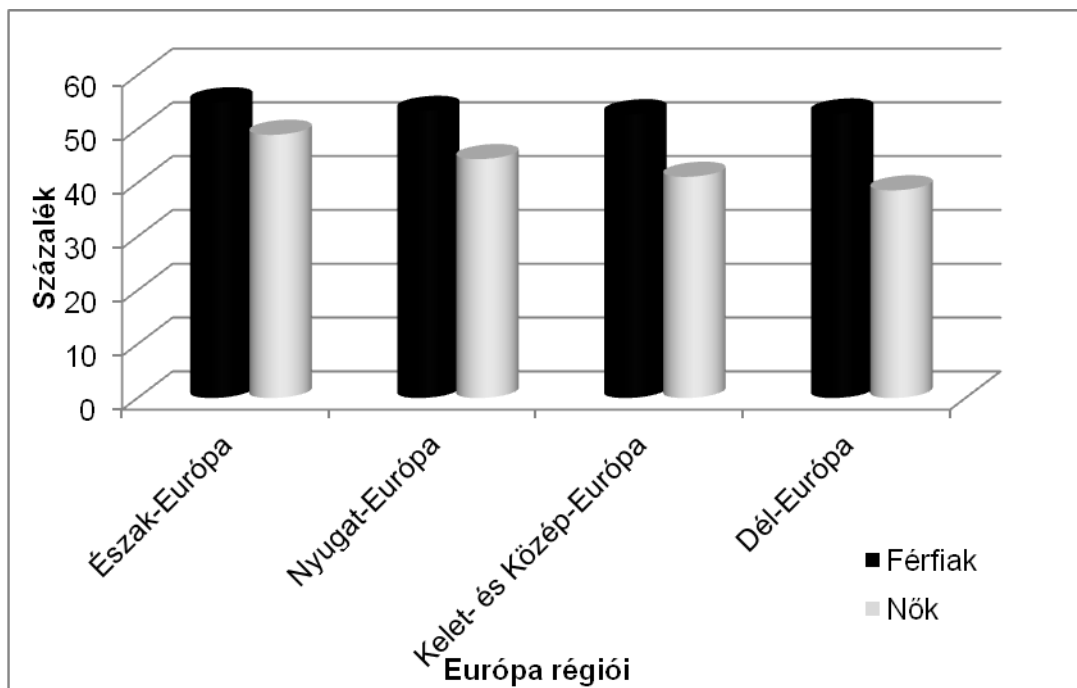

31. ábra Gazdaságilag aktívak az összes férfihoz/nőhöz viszonyítva az Európai Unióban, %, 2012

Forrás: szerkesztette Eurostat adatok alapján Siposné Nándori Eszter

Jogi tényezők szintén szerepet játszhatnak a ráta alakulásában, mivel jogszabály határozza meg a munkavállalás alsó korhatárát és a nyugdíjkorhatárt is. A nyugdíjkorhatár emelése növeli a munkaerőforrást, ami azt eredményezheti, hogy az egészségügyi problémák miatt rokkantsági vagy korengedményes nyugdíjban lévők is a munkaerőbázis részévé válnak, növelve az inaktívok számát és arányát.

- (2) A **foglalkoztatási ráta** a foglalkoztatottak munkaképes korú lakossághoz viszonyított arányát fejezi ki százalékos formában.

$$\text{Foglalkoztatási ráta (\%)} = \frac{\text{Foglalkoztatottak száma (fő)}}{\text{Munkaképes korú lakosság száma (fő)}} \cdot 100$$

- (3) A **munkanélküliségi ráta** a munkanélkülieknek az aktívok számához viszonyított arányát fejezi ki százalékos formában.

$$\text{Munkanélküliségi ráta (\%)} = \frac{\text{Munkanélküliek száma (fő)}}{\text{Gazdaságilag aktívák száma (fő)}} \cdot 100$$

(4) A **tartósan munkanélküliek aránya** a tartósan munkanélküliek arányát fejezi ki az összes munkanélkülihez viszonyítva.

$$\text{Tartósan munkanélküliek aránya (\%)} = \frac{\text{Tartósan munkanélküliek száma (fő)}}{\text{Munkanélküliek száma (fő)}} \cdot 100$$

Elméletileg tartós munkanélküliségről a legalább egy éve fennálló munkanélküliség esetén beszélünk. Az Európai Unió gyakorlatában viszont azonban a tartós munkanélküliségbe minden 180 napon túli munkanélküliség beletartozik. Magyarországon vannak olyan munkaerő-piaci támogatások (például a jövedelem pótló támogatás), amelynél a jogosultsági határ a legalább 3 hónapja fennálló (tartós) munkanélküliség. A ráta számításánál az egy éves határt vesszük figyelembe.

3.2.3. Munkaerő-piaci tendenciák Európában

3.2.3.1. Foglalkoztatottak

A XX. század elején a gazdaságban jelentős szektorális átalakulások történtek: a mezőgazdaság és az ipar súlyának csökkenése mellett a terciér szektor súlya erősödött. Emellett a női munkavállalás terjedése és általánossá válása szintén nagy változásokat hozott Európa munkaerőpiacán. A XX. század első felére jellemző volt a bérmunka egyre nagyobb aránya és a családi keretek között végzett munka visszaszorulása. Az alkalmazottak arányának emelkedése még a század második felében is folytatódott, bár az 1960-as évektől a növekedés üteme mérséklődött.

Az 1990-es évek elején már komoly gondokkal küzdött a közösség munkaerőpiaca, mivel a foglalkoztatottság romlott, a munkanélküliség pedig emelkedett. 1994-től aztán javulás kezdődött, a munkaerőpiac kezdett megerősödni. Ez azonban nem tartott sokáig, mivel az ezredfordulón a gazdaság megtorpant, elakadt az új munkahelyek létrehozásának folyamata. A foglalkoztatás ugyan nőtt, de csak kis mértékben. Sok ország esetén a gyenge növekedés stagnálássá változott. A 2004-ben csatlakozó országok tovább rontották az Unió munkaerő-piaci helyzetén. (Tomka 2009)

A munkaerőpiac két hátrányos helyzetű csoportja többek között a nők és az idősek. A nemenkénti aktivitási és foglalkoztatási ráták eltérőek Európában a férfiak javára, azonban a két nem közti különbség évről évre csökken. Az idősek foglalkoztatása viszont rendkívül alacsony az Egyesült Államokhoz és Japánhoz viszonyítva is. Ez az Unió számára kettős hátrányt jelent: egyrészt az idősek tapasztalata, tudása a munkaerőpiacon kihasználatlanul marad, másrészt a nyugdíjba vonulással nő az eltartott népesség aránya, ami az aktívák terheit növeli.

Mindezen kihívásokra adandó válaszként fogadták el 2000-ben a Lisszaboni Stratégiát, melyben az Unió állam- és kormányfői célként fogalmazták meg, hogy 2010-re az Unió a világ legdinamikusabban fejlődő tudásalapú gazdaságává váljon, fenntartható módon fejlődjön, új munkahelyeket teremtsen és valósítsa meg a társadalmi kohéziót. A Lisszaboni Stratégia számszerű célokat fogalmazott meg, melyeket 2010-re kellett (volna) elérni a versenyképességet elősegítő reformok; a

kutatás – fejlesztés – innováció és infokommunikáció; a foglalkoztatottság és képzés; a társadalmi kohézió vonatkozásában, valamint a természeti környezet védelmében. (Gács 2005)

9. táblázat A Lisszaboni célok és teljesülésük

| Indikátorok | 2005 | | 2010 | | 2020 |
|-------------------------------------|---------------------------|-----------|---------------------------|-----------|---------------------------|
| | Cél (15-64 éves népesség) | Tényleges | Cél (15-64 éves népesség) | Tényleges | Cél (20-64 éves népesség) |
| Foglalkoztatási ráta | 67 | 63,9 | 70 | 64,1 | 75 |
| Nők foglalkoztatási rátája | 57 | 56,4 | 60 | 58,2 | 75 |
| Idősek (55+) foglalkoztatási rátája | - | 42,6 | 50 | 46,3 | - |

Forrás: Eurostat adatok alapján szerkesztette Siposné Nándori Eszter

A 2005-re és 2010-re meghatározott foglalkoztatáspolitikai célok a teljes népesség, a nők és az idős (55-64 éves) munkavállalók foglalkoztatási rátájára vonatkozóan határoztak meg célértékeket (lásd 9. táblázat). A képzés növelése kapcsán 2010-re 50 százalékkal csökkenteni szeretnék volna a 18 – 24 éves korosztályból azok számát, akik csak alsó középiskolai képzettséggel rendelkeznek, és az életen át tartó tanulás kultúrájának terjesztését tűzték ki célul a szociális partnerek segítségével (Gács 2005).

A munkaerő-piaci célok teljesülésének értékelése kapcsán megállapítható, hogy uniós szinten nem sikerült elérni a célértékeket. Az országonkénti értékek azonban rávilágítanak arra, hogy néhány ország teljesíteni tudta a célokat. A teljes népesség foglalkoztatási rátája (32. ábra) Hollandiában (74,7%), Dániában (73,3%), Svédországban (70,5%), Ausztriában (71,7%) és Németországban (71,1%) érte el a kívánt célt.

Az idősek foglalkoztatási rátája (33. ábra) az Unió kilenc országában (Svédországban 70,5%, Dániában 58,4%, Németországban 57,7%, Egyesült Királyságban 57,1%, Cipruson 56,8%, Finnországban 56,2%, Észtországban 53,8%, Hollandiában 53,7%, Írországban 50,2%) meghaladta 2010-ben a célként kitűzött 50%-os szintet.

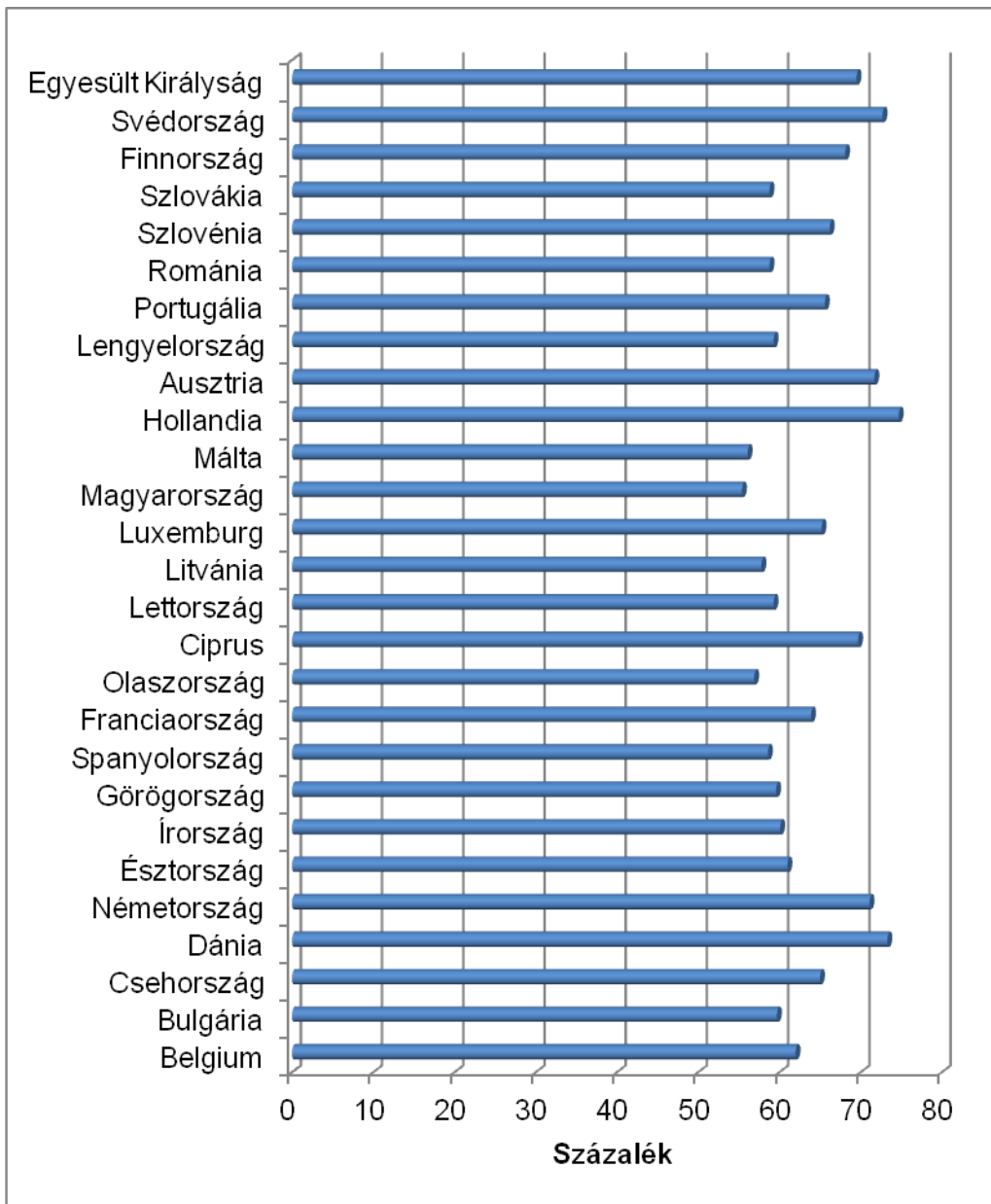

32. ábra A teljes népesség foglalkoztatási rátája az EU országokban, %, 2010
 Forrás: szerkesztette Eurostat adatok alapján Siposné Nándori Eszter

A nők foglalkoztatási rátája (34. ábra) 11 uniós tagállamban éri el a 60%-os szintet. A legmagasabb arány Dániát (71,1%) és Svédországot jellemzi (70,3%).

A Lisszaboni Stratégiáról összességében elmondható, hogy pozitív hatása volt az EU-ra annak ellenére, hogy legfontosabb célkitűzéseit uniós szinten nem sikerül elérni. A stratégia vitathatatlan érdeme ugyanis, hogy az előre nem látható gazdasági válság kirobbanása ellenére a foglalkoztatási ráták a legtöbb uniós országban nőttek 2000 és 2010 között.

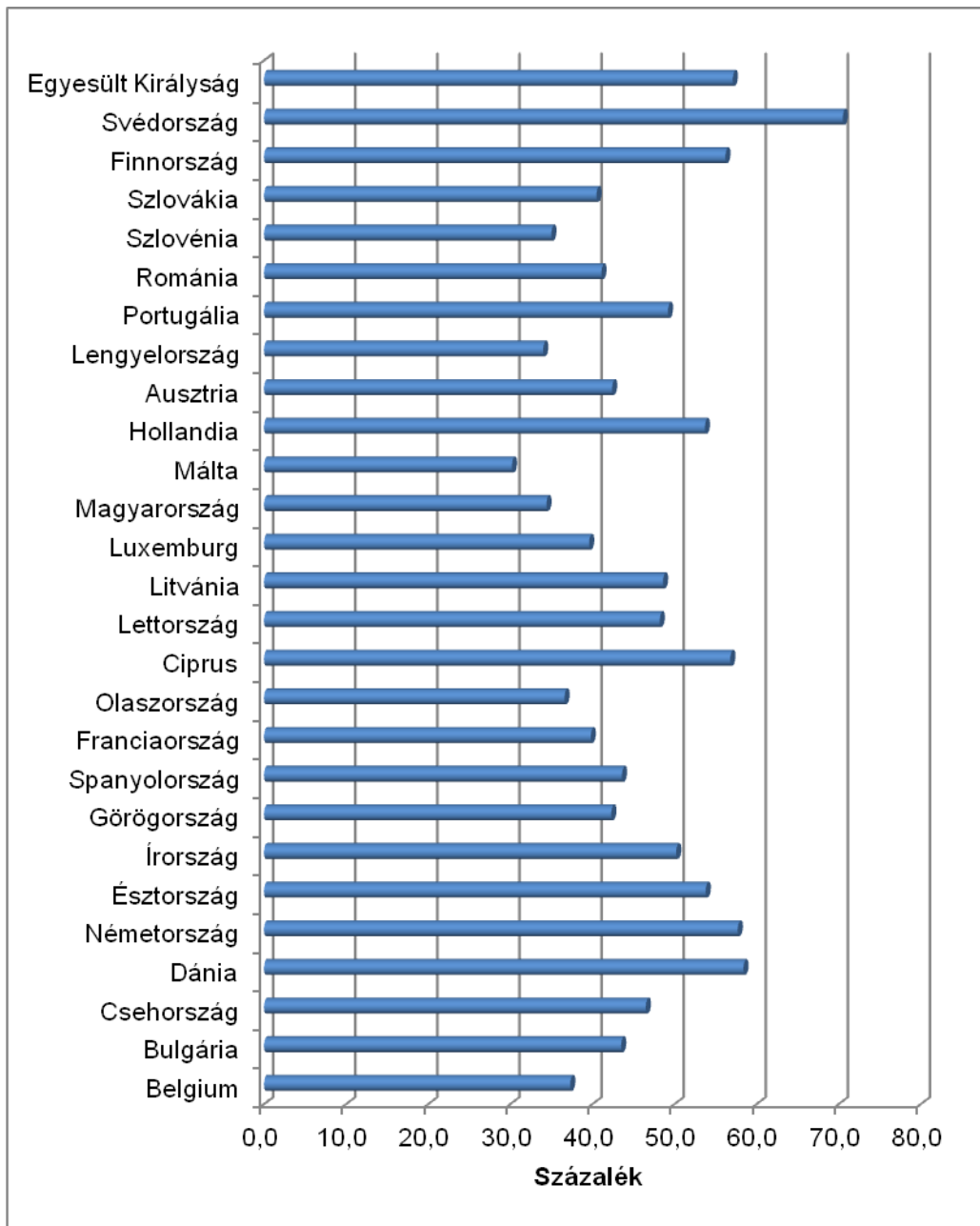

33. ábra Az 55-64 éves népesség foglalkoztatási rátája az EU országokban, %, 2010
 Forrás: szerkesztette Eurostat adatok alapján Siposné Nándori Eszter

Az Unió 2010-ben Európa 2020 néven újabb növekedési stratégiát fogalmazott meg, melynek értelmében 2020-ig a foglalkoztatás, az innováció, az oktatás, a társadalmi befogadás és az éghajlat- illetve energiapolitika területén kellene számszakilag is meghatározott fejlődést megvalósítani. A stratégia értelmében a 20-64 éves népesség körében a foglalkoztatási rátának a következő tíz éves periódus végére el kellene érnie a 75%-ot. (www.eur-lex.europa.eu)

Európa munkaerőpiacának egyik legkritikusabb területe a népesség elöregedése, ami a munkaképes korúak számának csökkenését eredményezi. Nemcsak a munkaképes korúak, de a közülük alkalmazásban állók aránya is alacsony. A világ két másik fejlett régiójával, Japánnal és az Egyesült Államokkal összehasonlítva (35. ábra) megállapítható, hogy az Unió foglalkoztatási rátája a legalacsonyabb. Bár 2007 óta az Egyesült Államok foglalkoztatási rátája jelentősen csökkent, és ezzel a japán

értéknél alacsonyabb szintre süllyedt, a munkaképes korú lakosságnak még mindig nagyobb aránya áll ott alkalmazásban, mint az Unióban.

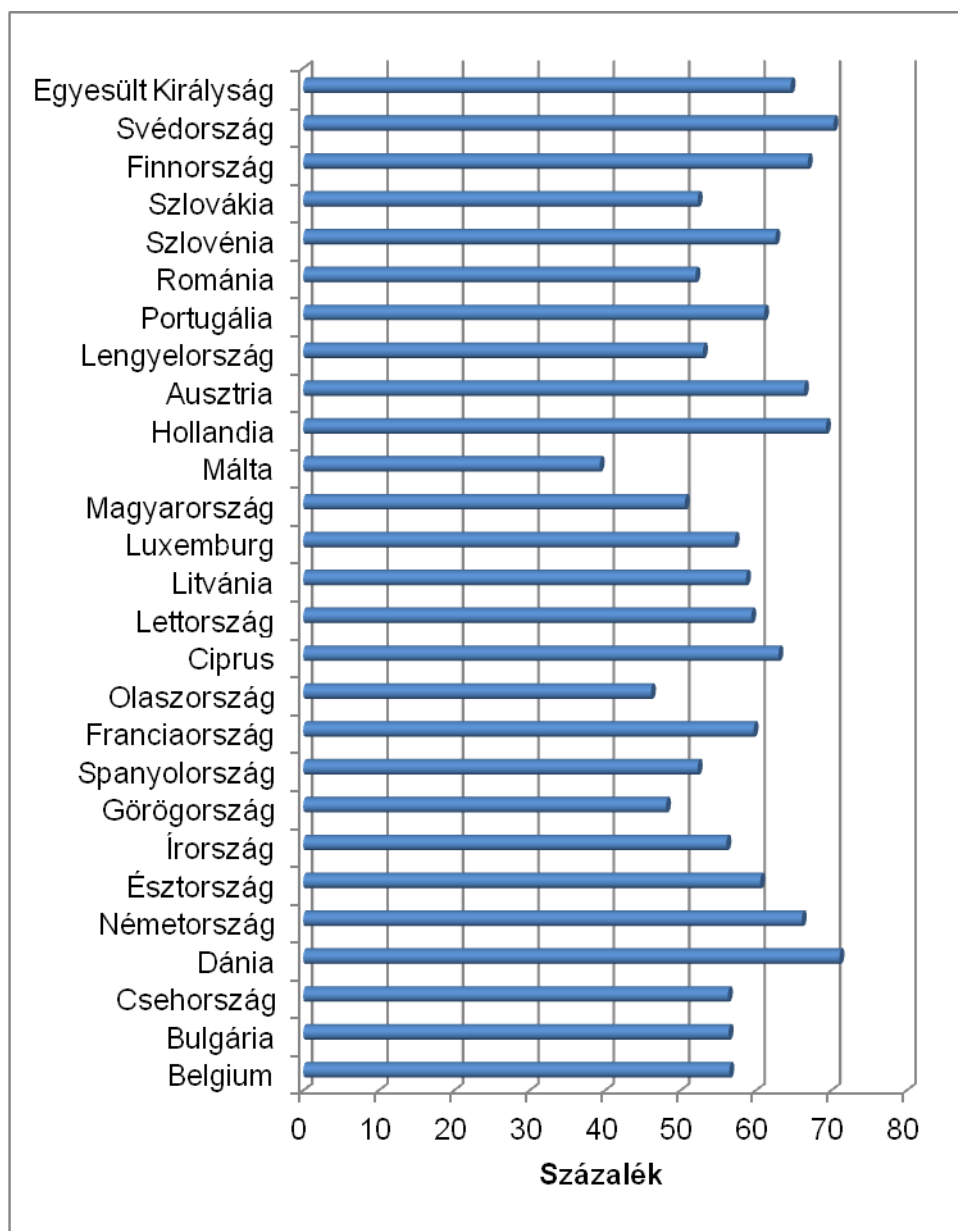

34. ábra Nők foglalkoztatási rátája az EU országokban, %, 2010
 Forrás: szerkesztette Eurostat adatok alapján Siposné Nándori Eszter

3.2.3.2. Munkanélküliek

A munkanélküliek száma 1994 februárjában érte el a legmagasabb értéket Európában. 2012-ben az uniós átlagos munkanélküliségi ráta 10,5% volt (36. ábra). A legmagasabb munkanélküliségű országok Spanyolország és Görögország, ahol a munkanélküliség 24-25% körül van. Az őket követő Portugália munkanélküliségi rátája csupán 15,9%. Magyarország az uniós átlag közelében található, azonban ez nem azt jelenti, hogy nálunk sok az alkalmazásban álló. A számok mögötti magyarázat a magas inaktivásban rejlik. A munkanélküliségi ráta ugyanis csupán annyit mutat, hogy a munkanélküliek aránya az aktívokon belül mennyi. Nem árul el

információt azokról, akik nem dolgoznak, és nem is tesznek semmit azért, hogy munkát találjanak (vagyis az inaktívokról).

A munkanélküliség nemenkénti aránya eltér a Japánban és az Egyesült Államokban jellemző tendenciáktól. Ezekben az országokban ugyanis a két nem munkanélkülisége közel azonos, esetleg előfordul, hogy a férfiak munkanélkülisége a magasabb. Európában viszont a legtöbb országban a nők munkanélküliségi rátája a magasabb, ez a különbség azonban időben csökkenő tendenciát mutat.

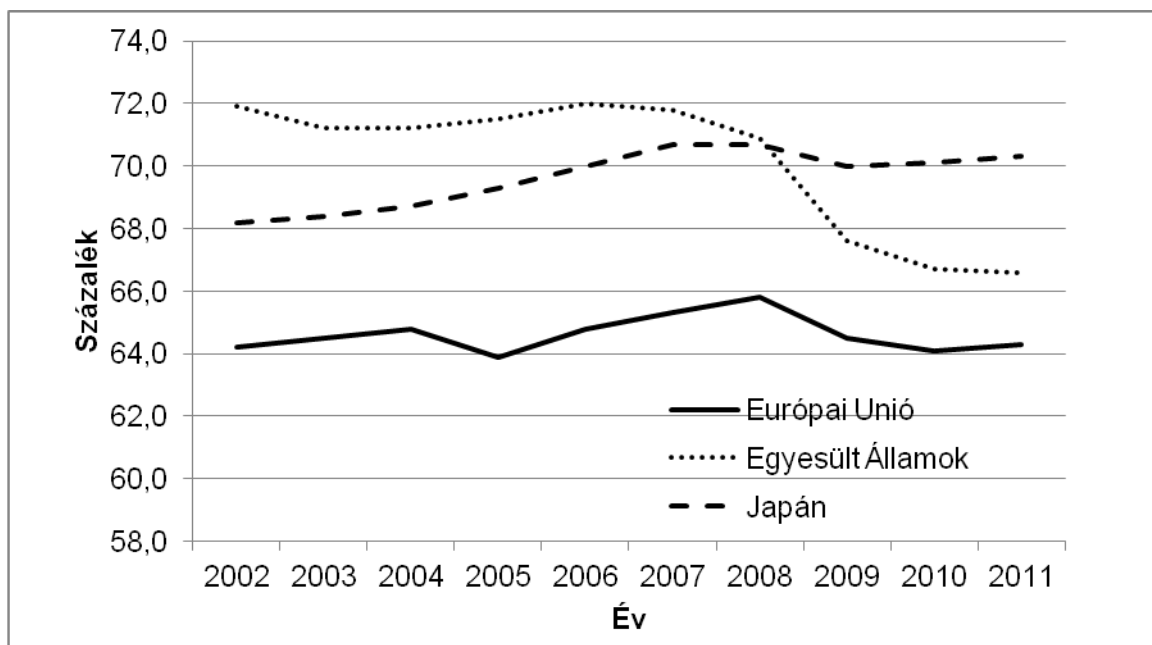

35. ábra Foglalkoztatási ráta a világ legfejlettebb régióiban, 2002-2011, %
 Forrás: szerkesztette Eurostat adatok alapján Siposné Nándori Eszter

A gazdasági aktivitás és a foglalkoztatás relatíve alacsony szintje mellett a magas munkanélküliség az Unió munkaerőpiacának egy további problémája.

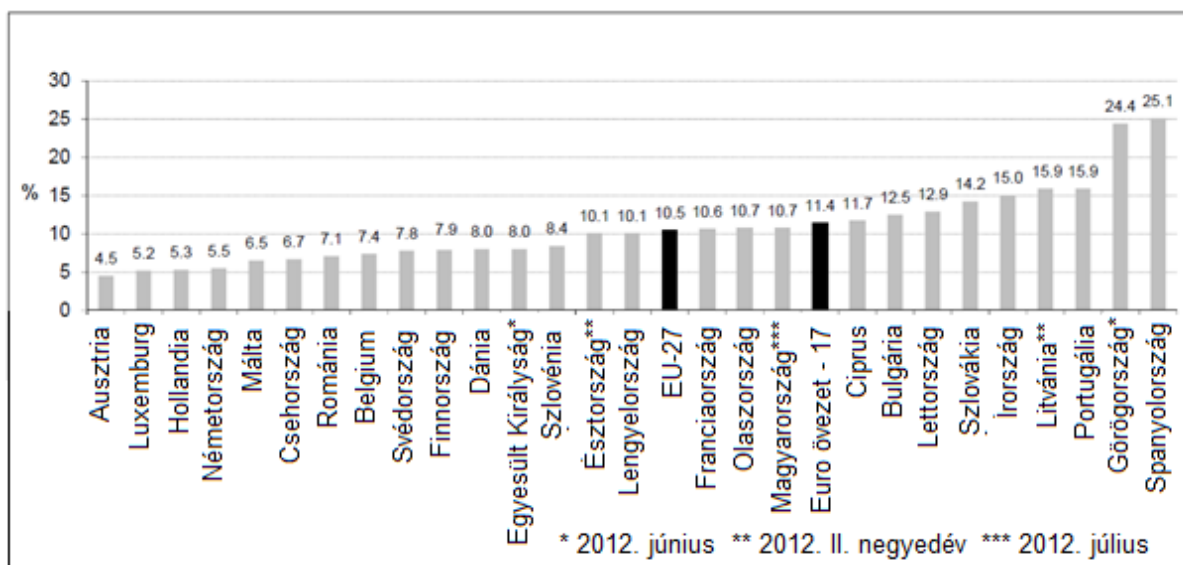

36. ábra Szezonálisan kiigazított munkanélküliségi ráta, 2012. augusztus
 Forrás: Eurostat

A munkanélküliség akkor igazán nagy probléma, ha tartósan fennáll. A tartós munkanélküliség ugyanis számtalan gazdasági, társadalmi és pszichológiai hátránnyal jár nemcsak mikro-, hanem makroszinten is. A foglalkoztatás hiánya ugyanis csökkenti a fogyasztást, ami veszélyeztetve a szolgáltatási szektor működését tovább rontja a foglalkoztatási mutatókat, és növeli a munkanélküliséget (Kociszky 2001). A tartós munkanélküliség hatásai az egyén, illetve a család számára rendkívül sokrétűek. Azáltal, hogy a családi költségvetésből kiesik egy jövedelem, az életszínvonal romlik. Emellett átalakulhat a családfenntartó pozíció is, ami konfliktusokkal, illetve a családon belüli szerepek és a kommunikáció átalakulásával is járhat. A munkanélküliség hatására az egyén önmagáról alkotott képe is megváltozhat. Önbecsülése romolhat, úgy érezheti, hogy nem elég „jó” ahhoz, hogy munkát találjon. A hosszú ideig tartó munkanélküliség különböző egészségügyi problémák (mint a szív- és érrendszeri megbetegedések) okozója is lehet. A munkanélküliség idejére az egyén elszakad a munka világtól, elszokik a napi rendszerességű kötelességektől. (Siposné Nándori 2009) Ha ez az állapot sokáig fennáll, akkor később sokkal nehezebb lesz a munka világába reintegrálódnia. A munkanélküliség egyik következménye lehet, hogy a megélhetés biztosítása érdekében az egyén „feketén” vállal munkát. Az ilyen jellegű munkavállalás az egyén számára számos kedvezőtlen hatással bír. Munkaszerződés hiányában ugyanis a munkaadók kihasználhatják a munkavállalókat, és az így munkával eltöltött évek betegszabadságra és nyugdíjra sem jogosítanak (Darók 2006).

3.3. A kultúra és a gazdaság összefüggései

3.3.1. A gazdaság és a munka világa átalakulásának hatása az oktatásra

A gazdasági változások hatnak a foglalkoztatásra és a munkaerővel szemben támasztott elvárásokra. Eme elvárásokra pedig az oktatási rendszernek reagálnia kell. A napjainkra jellemző változások és válaszok az alábbiak szerint foglalhatók össze:

- (1) A nemzetközi piacoktól való függés fokozódása, a válsághelyzetek eluralkodása a munkaerő rugalmasságát, ugyanakkor magas szintű idegennyelvtudást igényel.
- (2) Az információra, a tudásra épülő gazdaság térhódítása, az IT eszközök biztos alkalmazását, ezáltal a számítástechnika ismeretek hatékony oktatását feltételezi.
- (3) Mivel a munkaerőpiacra belépők egyre nagyobb hányadának kell olyan munkát végeznie, melynek során kliensekkel, azaz más emberekkel kell foglalkozniuk, felértékelődnek és az oktatási rendszerbe beépítendőek a kommunikációs képességek fejlesztései.
- (4) Azzal, hogy a munkaszervezetekben a direkt hierarchia helyébe egy-egy viszonylag autonóm csoport munkája lép, felértékelődött a kooperativitás, a csoportban való dolgozás képessége, ami az oktatási rendszerben kiemelten fejleszteni kell.
- (5) Nő azoknak a foglalkoztatottaknak a száma, akik olyan munkahelyzetben dolgoznak, ahol egyénileg felelősek, önállóan kell meghozniuk döntéseket anélkül, hogy közvetlenül tudnának valakihez fordulni vagy közvetlen

utasításokat kapnának – számukra alapvető, már az iskolában fejlesztendő a problémafelismerő, problémamegoldó képesség.

- (6) A technológiai váltások gyorsasága, egy-egy termék rendkívül rövid élettartama a tanulásra való képesség magas színvonalát, az egész életen át tartó tanulásra való felkészülést hozza magával.

3.3.2. A vallás hatása a gazdaságra

Weber a világvallásoknak a társadalmi és gazdasági változásokra gyakorolt hatását vizsgálta. Arra a megállapításra jutott, hogy Kínában és Indiában a gazdaság fejlődése (kereskedelem, ipar fejlődése, városiasodás) az eltérő vallás miatt nem eredményezett olyan radikális társadalmi változásokat, mint Európában. A hinduizmus ugyanis fő értékének az anyagi létből való megszabadulást, a konfucianizmus (mely szintén egy Ázsiára jellemző világvallás) pedig a nyugati világra jellemző gazdasági fejlődés helyett a világgal való harmónia elérését tartja. Ázsiában tehát a keleti vallások megakadályozták a nyugati típusú kapitalizmus elterjedését. (Weber 1958 és Weber 2005) A kereszténység ezzel szemben megváltást hirdető vallás, amely a keleti vallásokra jellemző passzivitás és a fennálló rendszer elfogadásának hangsúlyozása helyett a bűn elleni folyamatos lázadást és harcot hangsúlyozza. A nyugati kapitalizmus kialakulásának elindítója és feltétele a protestantizmus volt, amely szerint az anyagi javak megszerzése Isten kegyének a jele. (Weber 1995)

3.3.3. Kulturális gazdaság

A kulturális gazdaság a nagyvárosi gazdasági klaszterek egyik, egyre jelentősebbé váló válfaja. Magyarországon például a felmérések szerint a gazdasági válság kirobbanása óta nem csökkent a színház- és mozilátogatások száma, amit elemzők azzal magyaráznak, hogy a kulturális gazdaság az egyre súlyosabb gazdasági problémákra valamifajta választ tud adni (ha mást nem, legalább annyit, hogy szórakoztat). (HVG 2009, HVG 2010)

A kulturális gazdaságnak két ága különböztethető meg. A hagyományos kulturális szolgáltatások alkotják az egyik ágát, ahova az oktatás, a közművelődés, a turizmus vagy a művészeti szolgáltatások tartoznak. Ezek jelentősége, gazdasági szerepe egyre nő. A kulturális gazdaság másik ágát a kulturális termékipar alkotja, vagyis azok a termékek, amelyeknek elsősorban szimbolikus, kulturális, és nem pedig használati értékük van. Ilyen ékszereket, díszeket az emberiség évezredek óta készít és használ. Manapság a jelentőségük a nagyvárosok életében növekvőben van, ami többek között azzal magyarázható, hogy a szimbolikus termékek fogyasztásával explicite kifejezhetjük adott társadalmi osztályhoz tartozásunkat. (Enyedi 2005)

A kulturális gazdaság területi meghatározottsága jelentős, mert:

1. A kulturális gazdaság, különösen a magaskultúra erősen helyfüggő. Jellemzően városokban alakul ki, és csak lassan képes változni.
2. A kulturális gazdaságnak egyedi, nehezen utánozható jegyei vannak. A globalizáció hatására egyrészt a kulturális központok (például Hollywood) világméretű befolyása erősödhet, az új technológiák lehetővé teszik adott kulturális központ megismertetését a világ más pontjain élőkkel is. Ez a hatás a

távoli kultúrák megjelenésével a helyi kultúrák elsorvadását eredményezheti. A globalizáció azonban lehetőséget is teremthet a helyi kulturális sajátosságok világméretű megismertetésére. A globalizáció hatása tehát kettős: a korábban lokális jelentőségű kulturális jegyek eltűnhetnek, de akár globális jelentőségűvé is válhatnak. (Enyedi 2005)

A globalizációnak nemcsak a kulturális gazdaságra, hanem a kultúrára gyakorolt hatása is kettős. Egyrészt homogenizálhat azzal, hogy a televízió, internet segítségével a világ minden táján közvetíti meghatározott (elsősorban amerikai) értékeket és magatartásformákat. Másrészt a globalizáció el is választhat, amennyiben adott közösség kulturális sajátosságait, más kultúráktól megkülönböztető vonásait hangsúlyozzák. A globalizációt néhányan úgy fogják fel, mint ami elkerülhetetlen és hasznos, mások a kulturális sajátosságok eltűnésétől és a már említett homogenizálódástól tartanak. (Papp Kincses 2005)

3. A kulturális gazdaság a városok versenyképességének egyik fontos összetevőjévé vált. Egyrészt egyedi, nehezen másolható terméket gyártva a város gazdasági teljesítményének fontos elemét képezheti, másrészt további gazdasági ágakat vonzhat a térségbe. (Enyedi 2005)

3.3.3. A kulturális és a gazdasági tőke konvertálhatósága

Az egyének által birtokolt tőketípusok között megjelenik a kulturális tőke. Bourdieu szerint a kulturális tőke az alábbi elemekből áll:

- Inkorporált / belsővé tett kulturális tőke: a családi és az iskolai nevelés során elsajátított általános műveltség. Ennek megszerzését egy hosszabb távú elsajátítási folyamat előzi meg, mely időt a beruházónak személyesen kell beruháznia.
- Objektívált / kézzel fogható kulturális tőke: a kulturális tőke azon része, mely materiálisan adható át (festmények, írások, műalkotások). Több tulajdonságát csak az inkorporált tőkéhez való viszonya alapján lehet meghatározni.
- Intézményesült kulturális tőke: hivatalosan elismert és garantált kompetenciát fejez ki. Intézményes elismerést kölcsönöz az adott személy által birtokolt kulturális tőkének. Ilyen lehet egy iskolai végzettséget igazoló oklevél, bizonyítvány vagy nemesi cím. (Bourdieu 1983)

A kulturális és a gazdasági tőke egymásba átkonvertálható. Gazdasági tőkére van szükség a kulturális tőke megszerzéséhez, de a megszerzett kulturális tőke később gazdasági tőkére váltható. Az átváltási-visszaváltási folyamathoz a különböző emberek, családok, de nemzetek sem ugyanúgy viszonyulnak. Az iskolázáshoz való hozzáállás, a vele kapcsolatos viselkedés terén két alapvető viselkedési mintát különböztethetünk meg:

(1) Az „azonnali jutalom elve”: a tanulásához, iskolai végzettségekhez, szaktudáshoz vezető hosszú utat, az ehhez szükséges sok időt (és pénzt) „szükséges rossznak” tekintik. Ilyenkor általában csak addig tanulnak a gyerekek, amíg a törvény előírja (tankötelezettség); erős a késztetés a kötelezettségek csökkentésére. A családokban sok esetben megtörténik, hogy a gyerekek sokat hiányoznak az iskolából; a szülők nem érdeklődnek az iskolai teljesítmények iránt (pl. ritkábban járnak szülői értekezletre, nem ellenőrzik az osztályzatokat; kisiskolások esetében nem követik, ellenőrzik, segítik az otthoni feladatok elkészítését. Nem várják el a gyerekektől a jó iskolai viselkedést és jó teljesítményt, illetve a kötelező iskolázáson túli továbbtanulást. Azt szeretnék, hogy a gyermekek viszonylag rövidebb idejű iskolázás után jövedelmet hozó tevékenységet tudjanak végezni, illetve a lehető legkevesebb

ideig jelentsenek plusz kiadást az oktatási költségek. Az erőfeszítések „jutalmát” tehát rövid időn belül szeretnék látni. Ennek következtében az iskolai teljesítmény gyakran alacsony, a tanárok sem szorgalmazzák a jobb végzettséget adó továbbtanulást.

(2) A „késleltetett jutalom elve”: átlátják, hogy a gyermek jövője, sorsának alakulása erősen összefügg azzal, hogy hogyan teljesít az iskolában, milyen hasznosítható tudást és végzettséget, azaz milyen visszaváltható (rekonvertálható) kulturális tőkét szerez. Az iskolai sikerek és előrehaladás érdekében tett erőfeszítéseket és anyagi ráfordításokat nem szükséges rossznak, hanem a jövőre szóló befektetésnek tekintik, aminek megtérülésében reménykednek – de tudják, hogy az iskola hosszú távú befektetés, sokáig csak ráfordításokkal jár, a kézzelfogható gazdasági haszon nem azonnal jelentkezik. A családok / a közösség inkább hajlanak arra, hogy a gyermekek iskolázásával járó elkerülhetetlen költségeken túl is vállaljanak kiadásokat, például a korrepetálás költségeit (az iskolai eredmények javítása érdekében), vagy különórakét (zene, művészetek, nyelvek, stb.) az iskolában megszerezhetőnél túli, további tudás, műveltség, képességek elsajátítása érdekében).

3.3.4. Kulturális karakter és gazdasági versenyképesség

Az 1970-es évek közepéig számos alacsony jövedelmű ország (Japán, Hongkong, Tajvan, Dél-Korea, Szingapúr) elkezdett fejlődni a felgyorsult iparosodásnak köszönhetően. A kelet-ázsiai országok fejlődésének sikerét politikai, gazdasági és kulturális tényezőknek tulajdonítják. Egyrészt a gazdagabb országokkal kialakított (például gyarmati) kapcsolatok sok ország esetén segítették a gazdasági növekedés beindítását, másrészt a fejlett világ fontos felvevőpiacot jelentett a kelet-ázsiai termékek számára. Mindezen gazdasági tényezők mellett azonban a kulturális hagyományok, nevezetesen a konfuciánus filozófia is hozzájárult a gazdasági sikerekhez. Az ugyanis nagy hangsúlyt helyez a lojalításra, a tiszteletre, a szorgalmas és kitartó munkavégzésre, amelyek eredményeként a munkavállalók és a munkáltatók erősen kötődnek a munkahelyükhöz, tekintélytisztelők, szorgalmasak, alázatosak és takarékosak, vagyis a megszerzett jövedelmüket nem élik fel azonnal, hanem hajlandóak azt (újra) befektetni, és ezzel elősegítik a gazdasági növekedést. (Giddens 2008)

Ezen a felismerésen felbátorodva (Max Weber nyomdokain) születtek meg a nemzet karakterológia és a gazdasági fejlettség közötti összefüggések feltárására irányuló kutatások. Közülük is kiemelkedik Hofstede 58 országra kiterjedt vizsgálata.

Ajánlott olvasmányok

APÁTI ANNA ZITA: Az egységes európai oktatási térség kialakulásának esélyei Új

Pedagógiai Szemle 2005 szeptember 46–55. oldal

Education at a Glance 2008 OECD INDICATORS

<http://www.oecd.org/dataoecd/23/46/41284038.pdf>

ENYEDI GYÖRGY: A városok kulturális gazdasága in: A magyar városok kulturális gazdasága (szerk: Enyedi György - Keresztély Krisztina) Magyarország az ezredfordulón Stratégiai tanulmányok a Magyar Tudományos Akadémián műhelytanulmányok Budapest 2005. <http://sulinet.hu/oroksegtar/>

[data/ipar es gazdasagtortenet/A magyar varosok kulturalis gazgasaga/pages/main a magyar varosok kult_gazd.htm](http://data/ipar_es_gazdasagtortenet/A_magyar_varosok_kulturalis_gazgasaga/pages/main_a_magyar_varosok_kult_gazd.htm)

EU employment situation and social outlook May 2009

<http://www.zukunfteuropa.at/DocView.axd?CobId=34789>

http://europa.eu/legislation_summaries/employment_and_social_policy/situation_in_europe/index_en.htm

European Commission 2006: The economy of culture in Europe. Study prepared for the European Commission Directorate-General for Education and Culture October 2006 27-132. <http://www.keanet.eu/Encoculture/Study%20new.pdf> (106 oldal)

KLINGER ANDRÁS : A munkapiac válasza a népesség öregedésére és más társadalmi-gazdasági változásokra. *Demográfia* 2002/2-3. 191-223.

http://www.demografia.hu/Demografia/2002_2-3/Klinger%20Andras_tan.pdf

KOVÁCS ZOLTÁN: Kultúrák versengése a globalizáció korszakában. PHD Tézisfüzet Pannon Egyetem Gazdálkodás- és Szervezéstudományok Doktori Iskola Veszprém 2006.

Papp Kincsés Emese: Kulturális globalizáció, veszély vagy esély ?

<http://www.csik.sapientia.ro/ghkar/files/Letoltes/Globalizacio%20eloadas.pdf>

Pisa összefoglaló jelentés 2006. <http://www.oecd-pisa.hu/http://www.oki.hu/oldal.php?tipus=xx&kod=linkgy-eu-rsz>

Ray, Christopher 1994: Culture, Intellectual Property and Territorial Rural Development. *Sociologia Ruralis* 38 (1) 3 – 20. (18 oldal)

http://www.eupedia.com/europe/maps_of_europe.shtml

Gyakorlatok

1. Értelmezze a különböző kultúra fogalmakat és Hofstede hagymahéjas kultúra modelljét!
2. Foglalja össze fél-fél oldal terjedelemben a világvallások főbb, a gazdaságra is kiható tanait!
3. Gyűjtse össze az etnikai / nemzetiségi szempontból sokszínű társadalom előnyeit és hátrányait!
4. Elemezze az európai országokban a népesség iskolai végzettség szerinti megoszlásának változását!
5. Elemezze Európa világörökségi térképét!
6. Összegezze a kiadott kutatási beszámoló alapján a romák foglalkoztatásának fő tapasztalatait!
7. Az Eurostat adatai alapján vizsgálja meg a gazdasági válság hatását Európa foglalkoztatására
(http://epp.eurostat.ec.europa.eu/portal/page/portal/statistics/search_database)!
8. Vizsgálja meg, hogy milyen különbségek tapasztalhatóak Európa egyes országai között a 15 éves diákok
 - a. olvasási
 - b. matematikai
 - c. természettudományos műveltségébena PISA felmérések alapján (<http://www.oecd.org/pisa/>)!

9. Gyűjtsön össze sztereotípiákat az európai népekre!
10. Hogyan jellemezhetők nemzeti kulturális karakterük alapján a világ vezető gazdasági országainak társadalmi?
11. Állítsa össze a havi foglalkoztatási adatokból Észak-Magyarország munkaerő-piaci barométerét az utolsó két évre!
12. Elemezze Magyarország kulturális karakterét a nemzetközi gazdasági versenyben való részvétel szempontjából!

Ellenőrző kérdések:

1. Melyik kultúra fogalomra épült fel a fejezet?
2. Milyen funkciói vannak a nyelvnek és hogyan segítheti vagy gátolhatja egy ország gazdasági versenyképességét?
3. Hogyan befolyásolja a vallás a társadalom tagjainak jól-létét?
4. Milyen előnyökkel és hátrányokkal járhat az etnikai sokszínűség?
5. Milyen nemzetiségi / etnikai konfliktusok terhelik Európát?
6. Milyen változásokat hozott a gazdaság az oktatási rendszerekben?
7. Milyen kulturális szempontok alapján hasonlíthatók össze a népek?
8. Milyen előnyökkel és hátrányokkal jár a sztereotipizálás?
9. Milyen gazdasági szerepe van a kulturális örökségnek?
10. Milyen munkaerő-piaci tendenciák jellemzik Európát?
11. Mi jellemző a nők és az idősek foglalkoztatására Európában?
12. Milyen következményekkel jár a tartós munkanélküliség?
13. Milyen gazdasági ágazatok / tevékenységek tartoznak a kulturális gazdasághoz?
14. Milyen stratégiák alakultak ki a kulturális és a gazdasági tőke konvertálására?
15. Milyen kulturális sajátosságokkal, mely országok, bizonyulnak gazdaságilag versenyképesnek és mely sajátosságok segítik elő a népesség jól-létét?

4. A társadalom szerveződése a térben

A társadalom szerveződéseit a legkisebbitől: a családtól és a szomszédságtól elindulva tekintjük át, megvizsgálva az egyes szerveződési formák kialakulásának folyamatát és feltételeit, valamint az egyes szerveződési formáknak a területi folyamatok alakításában játszott szerepét, az azt befolyásoló tényezőket.

4.1. A társadalom szerveződésének alapjai

4.1.1. A társadalom szerveződésének szintjei

Komplex társadalmakban az integrálódás különböző szintjei, nemei, formái figyelhetők meg. Alapul szolgáló és viszonylag könnyen megragadható egység a *család*. Rá épülnek a vérségi alapon számon tartott közösségek, rokonsági szervezetek (több generációs nagycsalád, had, nemzetség). A történelem folyamán ezek a közösségek és a hozzájuk kapcsolódó vagyoni, termelési és fogyasztási közösségek (például nemzetségi tulajdon, földközösség, házközösség) fokozatosan veszítettek jelentőségükből (Weber, M. 1979: 104).

A társadalomszerveződés másik meghatározó rendező elve a területiség. A ház- és udvarközösség, a szomszédság (utca- és határbeli), a falurészek, városrészek közössége vezet el a lokális társadalomhoz. Különbséget kell tennünk a faluközösség, a *helyi közösség* mint társadalmi egység és az azt vezető, képviselő *község* fogalma között. A területi elv a népi társadalomban falucsoportok, kisebb-nagyobb tájak (például sárköziek, kunságiak) közösségeit összefogó csoportokig érvényesül. Ezek kötelekeit erősíthetik az azonos társadalmi jogállás, felekezeti összetartozás, közigazgatási, uradalmi kapcsolódás, házassági kapcsolatok, a dialektus és a népi kultúra szimbolikus értékű sajátosságai. (Paládi-Kovács 2000)

A harmadik fő rendezőelv az életkortól, társadalmi helyzettől, kollektív (közösségi) cselekménytől meghatározott csoportok létezését ismeri el. Nemek és korcsoportok, különböző cselekménytársulások, pozíció- és akciócsoportok sorolhatók a közösségeknek ezen kategóriájába. Ezeket a közösségi formákat a bennük összefogott egyének töltik meg tartalommal.

Az eddig tárgyalt „organikus struktúrák” mellett a kívülről szervezett, „organizált” formációk is fontos szerepet töltenek be a társadalmak működésében.

A társadalmakat alkotó népességcsoportok tehát különböző szinteken szerveződnek. (37. ábra). A legalacsonyabb, mikroszinten a család és a szomszédság található, míg a legnagyobb társadalmi szerveződés a makroszintű nemzet, illetve a nemzetek közötti együttműködések. A két szélsőérték között a társadalom mezoszintű szerveződése, a civil szervezetek, a települési közösségek és a regionális közösségek találhatóak.

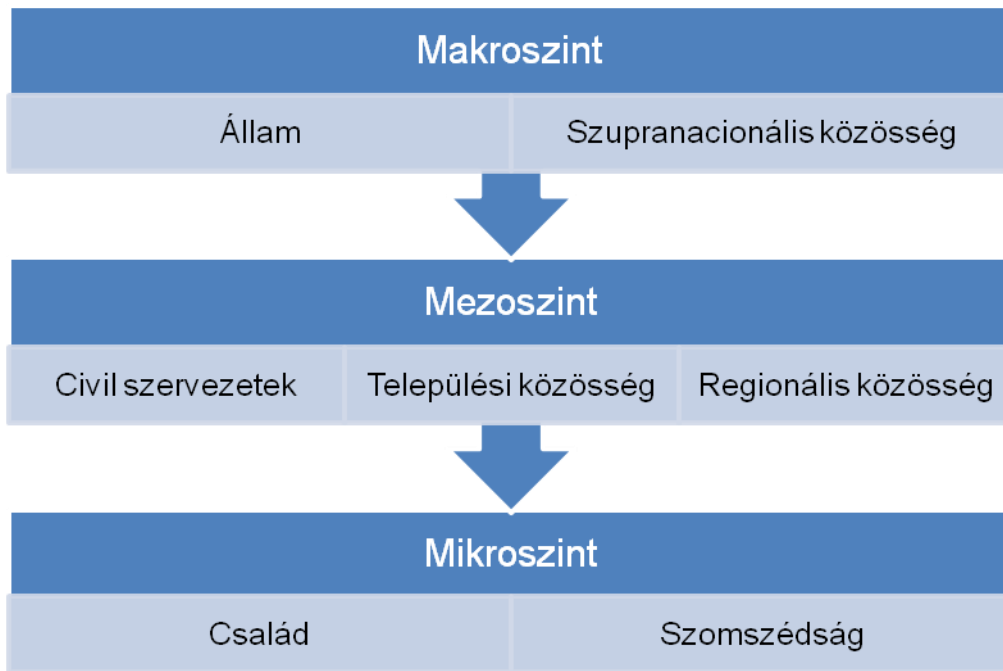

37. ábra A társadalmi szerveződések szintjei és típusai
Szerkesztette Siposné Nándori Eszter

4.1.2. A társadalom szerveződésének formái

A társadalom szerveződésének Tönnies az 1887-ben írt, *Közösség és társadalom* című művében két formáját különböztette meg. A természetes közösségek (*Gemeinschaft*) mellett a mesterségesen létrehozott közösségekről (*Gesellschaft*) kategóriáját különböztette meg. (Tönnies, 1983: 9–11). Az elsőben tisztán és intenzíven érvényesül az ember „szociális ösztöne”, a másodikban viszont társadalmi érdekek és célok kötik egymáshoz az egyéneket.

A *Gesellschaft* jelentése „társaság”, „társulás”, ami egy szerződéses kapcsolatra utal. Egy *Gesellschaft* tagjai saját, egyéni céljaik érdekében társulásra lépnek egymással, egymás jogait és kötelességeit szerződésben definiálják, a társulás céljai lényegében a tagok egyéni céljainak eredőjeként, szintén objektív definiálásra kerülnek, és az egész alapvetően arról szól, hogy a tagok saját önérdeküktől vezéreltetve, közös érdekeik képviselőit bízzák a társulás vezetőire. (Eredeti formájában a demokratikus köztársaság is effajta társulás, ahol a pártok a társadalom különféle csoportjainak, részeinek eltérő érdekeit képviselik.)

A *Gemeinschaft* jelentése „közösség”. A közösségeket jellemzően valamilyen hitbeli vagy erkölcsbeli, magasabb egység tartja össze, klasszikus példái Tönnies szerint a régi családok és (egyes) egyházak. A közösségek alapját nem objektív, írott szabályok, hanem magasabb, kevésbé konkrét ideálok képezik.

A történelem során a két társadalomszerveződési forma különböző hangsúlyokkal és tartalmakkal jutott szerephez, különböző társadalmi formációk alakultak ki:

- **A tradicionális társadalmak** jellemzője az önellátás és az alacsony mobilitás, a föld szeretete és tisztelete, és ezzel összefüggésben az alapvetően agráralapú gazdaság. Ezekben a társadalmakban a család elsőrendű szerepet kap. A családi életre a férfidominancia, a feltétlen gyermeki tisztelet és szeretet, az idősek tisztelete, a hagyományokhoz való ragaszkodás és azok tisztelete

jellemző. Jellemző az erős családi és közösségi szolidaritás. A háztartás általában kiterjedt, több generáció él együtt. Családon belül erős a nemi és az életkori hierarchia. Jellemző a korai házasodás és a magas termékenységi ráta. Civil szervezetekről gyakorlatilag nem beszélhetünk, mint ahogyan a térségi közösségek sem jellemzők.

- **A modern társadalomban** az iparosodás, a gazdaság koncentrálódása, az urbanizáció felerősödése, a hatékonyságnövelési cél szolgálata áll a középpontban. A természeti erőforrások közben leértékelődnek, a tradíciók eltűnnek vagy háttérbe szorulnak, és megindul a népesség vándorlása a vidéki területekről a városok felé, vagyis nő a mobilitás. A városokba költöző, modern értékrendet valló lakosság családmódja jelentősen eltér a hagyományostól. Jellemző a nukleáris család, a késői családalapítás, a fiatalok autonómiája, szülőktől való függetlensége, a tudatos családtervezés és az alacsonyabb termékenység. A tradicionális szerveződéseket felváltják a közös érdeken és érdeklődésen alapuló civil szervezetek. A szerződéses megállapodáson alapuló társulások válnak a társadalom szerveződésében elsődlegessé. A hatalom területi kiépültsége differenciálódik, elindul a hálózatosodás és a regionalizálódás.
- **A posztmodern / posztindustrialista társadalomra** a nem csak az anyagi szempontokat figyelembe vevő szemlélet, a környezettudatosság, a fenntarthatóság, a diverzitás, a közösségi attitűd és a hálózatban való gondolkodás, valamint a kulturális örökség őrzése és ápolása jellemző (G. Fekete – Lipták 2011). A társadalom szerveződésében egyértelműen a hálózatoké a főszerep. A szerződéses, intézményesült társulások mellett – a közvetlen részvétel iránti igények felerősödésével – újra előtérbe kerülnek az organikus, informális kapcsolatokon nyugvó (de nem családi jellegű) szerveződések.

4.1.3. Szubszidiaritás

A társadalom szerveződéseinek különböző szintjei kapcsán felmerül a kérdés, hogy a döntések meghozatala melyik szinten kívánatos és hatékony. Ebben a tekintetben fontos szerepet kap a szubszidiaritás elve, amelynek lényegét XIII. Leó pápa már a XIX. század végén megfogalmazta Rerum Novarum kezdetű enciklikájában (28-29. paragrafus): „Az államnak nem szabad magába olvasztania a polgárt és a családot, hanem meg kell hagynia számukra a lehető legnagyobb függetlenséget a munkálkodáshoz, kivéve ami a köztulajdont és az egyéb jogokat illeti. Mindazonáltal, a kormányoknak ügyelniük kell a társadalomra és annak különböző összetevőire.”

A szubszidiaritás elvét először IX. Piusz pápa (1931) fogalmazta meg Quadragesimo Anno kezdetű enciklikában: „Annyi mindenestire vitathatatlan, hogy ezt az oly jelentős társadalmi filozófiai elvet sem megváltoztatni, sem megrendíteni nem tudjuk, miként az egyéneket nem lehet megfosztani – a közösségre való átruházás végett – azon szerepektől, amelyeket saját kezdeményezésükre és önállóan képesek betölteni, éppen úgy méltánytalan lenne, és a társadalmi rend súlyos megzavarásával járna, ha az alacsonyabb rendű csoportosulásoktól – egy nagyobb létszámú és magasabb rangú közösségre ruházás végett – megvonnánk mindazokat a szerepeket, amelyeket ők maguk képesek betölteni.”

A szubszidiaritás az Európai Uniónak az egyik fontos alapelve. Bár a köztudatban már az 1970-es évek óta jelen van, explicite először az Egységes Európai Okmányban jelent meg, a környezeti szempontok érvényesítése kapcsán. A Közösség egyik alapelvevé a Maastrichti szerződéssel vált, melynek 3.b cikke

kimondja, hogy „azokon a területeken, amelyek nem tartoznak kizárólagos hatáskörébe, a Közösség a szubszidiaritás elvének megfelelően csak akkor és olyan mértékben intézkedik, ha a javasolt tevékenység célkitűzéseit a tagországok által nem lehet kielégítően megvalósítani és a javasolt tevékenység nagyságrendjénél vagy hatásainál fogva jobban megvalósítható a Közösség szintjén”.

4.2. A társadalom szerveződésének területi különbségei

4.2.1. Család

A társadalom egyik legkisebb egysége és egyben egy fontos társadalmi intézmény is a **család**. Szociológiai értelemben a család embereknek egy közössége, vagy több közösség kapcsolata, ahol a tagokat vagy vérségi (esetenként örökbefogadási) vagy házassági kapcsolat köti össze. A családtagok általában hasonló tulajdonságokkal rendelkező emberek (általában ugyanazon rasszba tartoznak). Statisztikai értelemben a család csak a szülőket és a velük együtt élő nem házas gyermekeket jelenti. A statisztikai családfogalom típusai: a házaspár, a házaspár gyermek(ek)kel, valamint egy szülő gyermek(ek)kel. (Andorka 2006) A nukleáris család, vagy a két felnőtt és gyermekeik együttéléséből felépülő család általában beágyazódik a rokoni kapcsolatok valamilyen tágabb hálózatába. Kiterjesztett családról akkor beszélünk, ha a szülőkön és a gyerekeken kívül más családtagok (testvérek, nagyszülők, nagynénik, nagybácsik) is élnek a háztartásban. (Giddens 2008)

A családnak az alábbi funkciói különböztethetők meg:

- termelés – sokszor a családon belül zajlik valamilyen termelés, például parasztgazdaságokban vagy kisipari műhelyekben.
- fogyasztás – a fejlett társadalmakban a fogyasztás egyre nagyobb arányban zajlik a családon kívül (például munkahelyi étkezés)
- reprodukció – a gyermekek szülése, mely a népesség fennmaradását biztosítja
- felnőttek pszichés védelme
- a gyermekek szocializációja – ezt a funkciót az iskola részben átvette a családtól

A modern korban megfigyelhető a család gazdasági (termelési és fogyasztási) szerepének csökkenése, és ezáltal az érzelmi funkció felerősödése. Ez utóbbira ugyanis a mai rohanó világban egyre nagyobb szüksége van az embernek, lévén, hogy a legtöbb emberi kapcsolat csupán felszínes és érdekvezérelt. Elidegenedő világunkban a család nyújtotta érzelmi biztonságra hatványozottan szükségünk van. (Andorka 2006)

4.2.1.1. A család átalakulása

Európában a családformák a történelem során sokat változtak. Az 1500-as években a család leginkább a nukleáris családhoz hasonlított azzal a különbséggel, hogy a családon belüli érzelmi kötelék nem volt erős, viszont a családtagok sokkal szorosabban ágyazódtak be a tágabb közösségbe, mint manapság. A 1600-as évek elején az arisztokrácia köreiben átalakulás történt a család jellemzőiben. Ekkor a nukleáris család elkülönültebb egység lett, a családon belüli szeretet és érzelmi kötődés pedig egyre fontosabbá vált. Bár ezek a változások ekkor még csak a társadalom felsőbb rétegeiben zajlottak le, később egyetemessé váló családformákat

és funkciókat alakítottak ki. A XVIII. század közepétől kezdett el kialakulni a ma ismert családdrendszer. Ekkor vált először jellemzővé az érzelmi individualizmus, vagyis az, hogy a házasságkötést nemi vonzalom, illetve szerelem vezérli és szabad választás alapján történik. Új jelenség ebben az időben, hogy a lakó- és munkahely gyakran elválik egymástól, így a család termelő funkciója helyett a fogyasztási funkciójára kerül a hangsúly. (Giddens 2008)

A család fent bemutatott átalakulása nem azonos módon ment végbe a világ különböző tájain. Egyes fejlődő térségekben (mint a csendes-óceáni szigetvilág egyes törzsei vagy néhány ázsiai és afrikai peremvidékei) a hagyományos családmodell kevésbé változott. A fejlődő világ más területein azonban jelentős átalakulások zajlottak le részben a nyugati kultúra térhódításának, részben a központosított kormányzatok kialakulásának köszönhetően. Bizonyos fejlődő országokban a fogamzásgátlás elterjesztése és a születésszám adminisztratív korlátozása vezetett a kisebb családmérethez, emellett azonban a családfőnek a lakó- és a munkahely közötti ingázása (ami gyakran abból ered, hogy a korábban a jellemzően a mezőgazdaságban történő munkavégzést egyre inkább felváltja az ipari foglalkoztatás) is a hagyományos rokoni és családi kötelékek gyengüléséhez vezet. (Giddens 2008)

Ma a családformák tekintetében az alábbi változásoknak lehetünk tanúi:

1. A kiterjesztett család szerepe egyre csökken.
2. A szabad párválasztás általánossá válik.
3. A gyermekjogok kiterjesztése egyre általánosabbá válik, megváltozik a gyerek pozíciója a családban.
4. Egyre több országban fogadják el az azonos neműek házasságát. (Giddens 2008)
5. A hagyományos, két személy házasságán alapuló családmodell helyébe egyre gyakrabban két személy együttélésén alapuló család, vagy a gyermek és az őt egyedül nevelő szülő alkotta csonka család lép.
6. Kitolódik a gyerekek otthonról való elköltözésének időpontja.

4.2.1.2. A család Európában

A család hagyományosan egy férfi és egy nő házasságára épül. Az utóbbi évtizedekben azonban a házasság, mint együttélési forma egyeduralmát olyan más együttélési formák kezdték megtörni, mint a „szingliség”, a „látogató párkapcsolat”, vagy az élettársi kapcsolat. Ez utóbbi az az együttélési forma, mely az utóbbi évtizedekben a leginkább elterjedt, és amely a házasság alternatíváját kínálja. Ezt a formát azonban a legtöbben csupán a házassághoz vezető út egyik állomásának tartják. A legtöbben Németországban (17,7%), Hollandiában (10%) és Észtországban (10,2%) tartják az élettársi kapcsolatot az ideális együttélési formának. A lakosság több mint fele az élettársi kapcsolatot a házasságot megelőző lépcsőfoknak tekinti Hollandiában és Németországban, míg Lengyelországban, Olaszországban és Szlovéniában a házasság előtt a legtöbben nem tartják szükségesnek az együttélést (38. ábra). Bár az ideálisnak tartott és a tényleges életformák nem mindig esnek egybe, az ideálisnak tartott életformák változása hatással van a tényleges együttélési módok alakulására. (Spéder 2005)

A párkapcsolatban élő nők közül az élettársi kapcsolatban élők aránya Európán belül jelentős eltéréseket mutat. Míg Szlovákiában csupán 3,3 és Lengyelországban csupán 3,4% ez az arány, addig Dániában 43,1%, Franciaországban 42,8%.

Magyarország a középmezőnyben helyezkedik el 16,8%-kal. Az élettársi kapcsolat elterjedése egyes országokban a felsőfokú végzettségűektől kezdődött, más országokban viszont először ez egy munkásosztálybeli életforma volt. Az élettársi kapcsolatra jellemző, hogy bár ma már valamennyi társadalmi osztályon belül előfordul, az élettársi kapcsolaton belüli gyermekvállalás elsősorban az alacsonyan iskolázottak körében jellemző. (Spéder 2005)

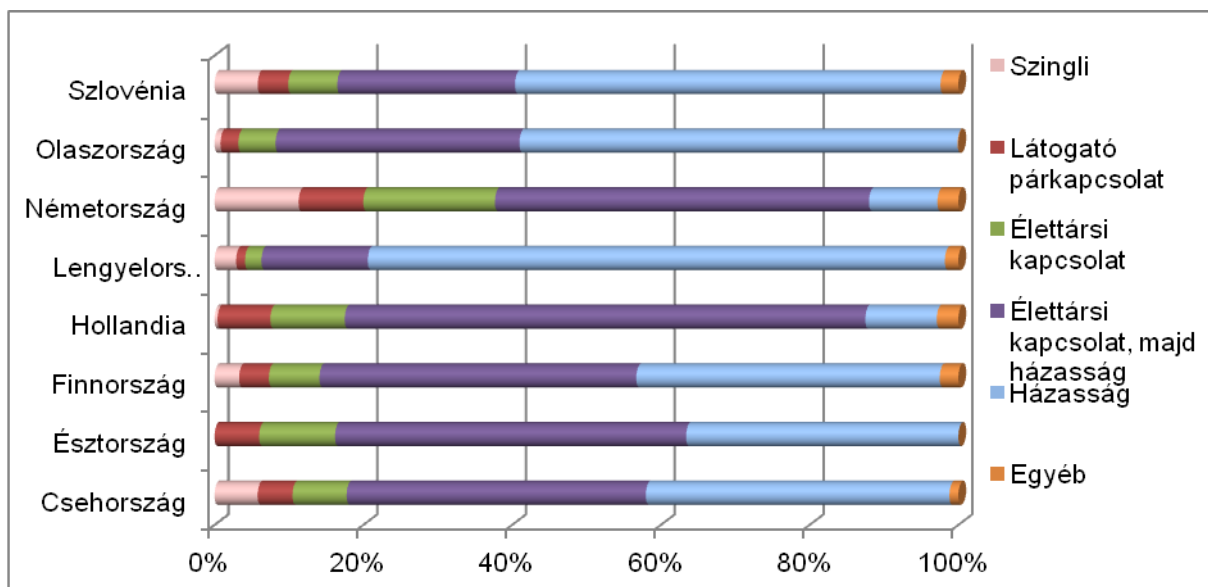

38. ábra Az ideális életformák megoszlása Európa néhány országában a 20-34 éves nők körében, 2001-2003

Forrás: Szerkesztette Spéder (2005, 9. old.) alapján Siposné Nándori Eszter

Nemcsak az együttélés módját tekintve tapasztalható jelentős eltérés Európa egyes tájai között, hanem abban is, hogy a fiatalok meddig élnek a szüleikkel egy háztartásban, és mikor kezdenek önálló életet (39. ábra). Az eltérő jóléti állapotok, a lakáshoz jutás módja, a munkaerőpiac szerkezete és a kulturális hagyományok, szokások alapján Dél-Európában jellemzően később, míg Észak-Európában jellemzően hamarabb kirepülnek a fiatalok a családi fészekből. (Billari – Wilson 2001)

A volt szocialista országokban a kép némiképp árnyaltabb. A rendszerváltás előtti időben Dél-Európához hasonlóan a késői elköltözés dominált. A 2000-es évekre emellett az a tendencia is újraéledni / fennmaradni látszik, hogy a fiatalok házasságkötés és gyerekvállalás után is a szülői házban élnek. Ennek oka többek között a döntően magántulajdonra épülő lakásszektor, ami miatt rendkívüli anyagi megterhelést jelent az első lakás megszerzése. (Spéder 2005)

Napjainkban a válások és az újránházasságok egyre gyakrabban fordulnak elő szerte Európában. Ezek a változások a gyermekek életére is hatással vannak, hiszen egyre gyakoribb, hogy hosszabb rövidebb ideig egyszülős háztartásban kénytelenek élni. Ebben a tekintetben is fellelhetőek ugyanakkor területi különbségek. Míg Dél-Európában az egyszülős családban élő gyermekek aránya alacsony (3-6 százalék körüli), addig Észtországban és Csehországban 20 százalék fölötti az arányuk. A volt szocialista országokban Romániát (9%) és Magyarországot (12%) kivéve szintén magas, 20% körüli az egyszülős családok aránya. (Spéder 2005)

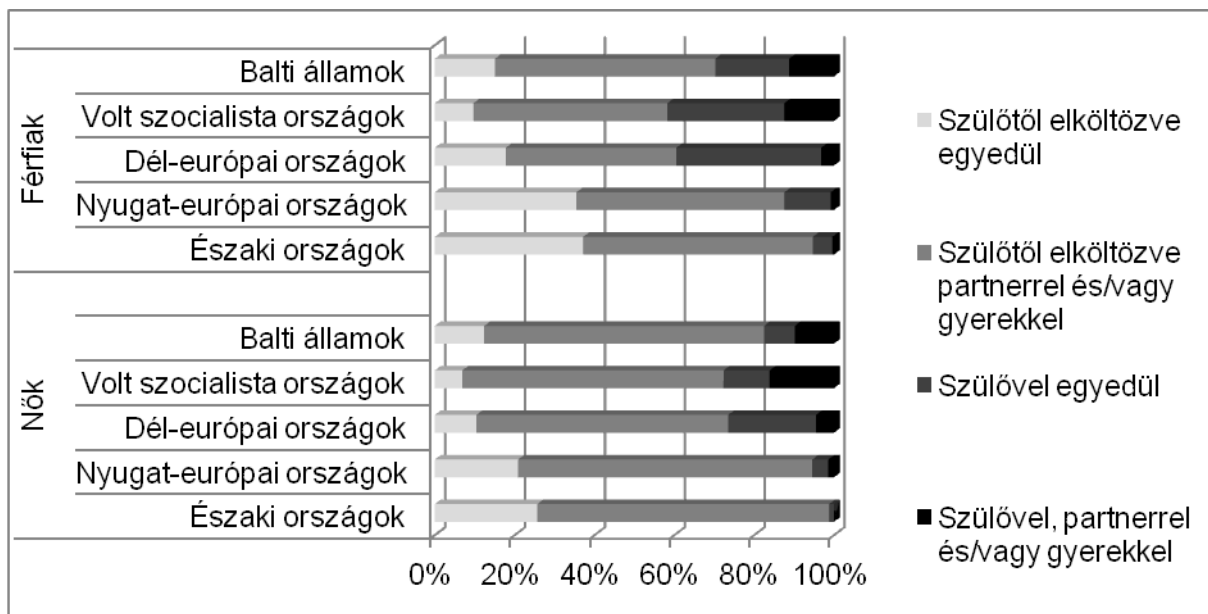

39. ábra Fiala nő és férfiak életformái: a szülőkkel és szülők nélkül, a párkapcsolatban és partner nélkül élők aránya a megfelelő korúak között, 25–34 évesek (százalék)³

Forrás: Szerkesztette Spéder (2005, 16. old.) alapján Siposné Nándori Eszter

4.2.2. Hálózatok

A társadalom szerveződéseinek kialakulását az emberek, illetve az emberek közösségeinek kapcsolatai, vagyis a hálózatok mozdítják elő. A szociológusok számára a hálózat minden olyan közvetlen és közvetett kapcsolatot jelent, amely egy személyt vagy csoportot más emberekkel vagy csoportokkal összeköt (Giddens 2008, 515. o.). Granovetter (1973) szerint hálózatok tekintetében kiemelt jelentősége van a gyenge kötéseknek, mivel például a munkaerőpiacon sokszor a futó kapcsolataink vagy távoli ismerőseink révén értesülünk az üres és számunkra megfelelő álláshelyekről.

A poszt modern társadalom egyik fontos értéke a hálózatban való gondolkodás, ami felülírja a modern társadalom individualizmusát (Castells 2005). A hálózatok hozzájárulhatnak a társadalmi, más néven kapcsolati tőke formálódásához és növekedéséhez. A társadalmi tőke képződését a civil szervezetek létrejötte, illetve a szervezetek átlagos taglétszámának az emelkedése is segíti.

4.2.2.1. Hálózatok és társadalmi tőke

A posztindusztriális gazdaságban nem az anyagi érdek a meghatározó, hanem sokkal inkább az információ és a kommunikációs lehetőségek. A gazdagság egyre inkább immateriális javakban kifejezett gazdagságot jelent, melyet a „három K”,

³ Országcsoportok: *északi országok*: Dánia, Finnország, Svédország; *nyugat-európai országok*: Ausztria, Belgium, Egyesült Királyság, Franciaország, Hollandia, Írország, Luxemburg, Németország; *dél-európai országok*: Ciprus, Görögország, Málta, Olaszország, Portugália, Spanyolország; *közép-európai országok*: Bulgária, Cseh Köztársaság, Lengyelország, Magyarország, Románia, Szlovákia, Szlovénia; *balti államok*: Észtország, Lettország, Litvánia.

vagyis a koncepció, kompetencia és kapcsolatok birtoklása fejez ki. A koncepció a legmodernebb, legújabb ismereteket jelenti, a kompetencia arra utal, hogy annak birtokosa bármit a legmagasabb színvonalon tud működtetni. A „három K” harmadik eleme, a kapcsolatok azokat az összeköttetéseket jelentik, amelyek ahhoz szükségesek, hogy a megfelelő emberekkel és intézményekkel kapcsolatba lépjenek céljaik elérése érdekében. (Castells 2005) A „három K” harmadik eleme, a kapcsolatok a társadalmi tőke fogalmával is leírhatók.

A gazdasági és a kulturális tőke mellett a **társadalmi tőke** a cselekvő számára elérhető erőforrások egyik típusa. Egyetlen entitás, cselekvő vonatkozásában nem lehet meghatározni, hanem a cselekvők közötti viszonyok struktúrájában, ugyanis a személyek közti viszonyokat fejezi ki. A társadalmi tőke létrejötte az emberek közti viszonyok megváltozásához kötődik, mely változások előmozdítanak bizonyos cselekvéseket. A társadalmi tőke lehet hasznos, amennyiben felhasználható bizonyos cselekedetek előmozdítására, de lehet haszontalan, illetve káros is.

A társadalmi tőke tehát kifejezi a hálózatok, a társadalmi bizalom és a normák jelenlétét vagy hiányát. Megkönnyíti és előmozdítja a kölcsönösen előnyös koordinációt és kooperációt. (Alone 1995)

A társadalmi tőkének három formája különböztethető meg.

- Kötelezettségek és elvárások: ezek megléte a társadalmi környezet megbízhatóságától függ. Egy bizalomra épülő társadalomban a személyek kérnek és tesznek egymásnak szívességeket, ami az egyik fél számára kötelezettséget, a másik számára pedig elvárást keletkeztet. A kötelezettség egy virtuális váltóként értelmezhető, ami azt jelenti, hogy a szívességet kapó személynek a szívességet később, ha a korábban szívességet tevő rászorul, viszonznia kell. Bizalomhiányos társadalomban ez nem jellemző.
- Információs csatornák: ha vannak olyan társadalmi kapcsolataink, amelyek segítségével információkat tudunk gyűjteni, az megkönnyíti a cselekvést. Például egy egyetemi hallgató felsőbb éves ismerőseitől megtudja, hogy az oktató milyen formában kéri számon az anyagot, és ennek tudatában célirányosan és hatékonyabban tud felkészülni a vizsgára.
- Normák és hatékony szankciók: a normák elősegítik a kívánatos cselekvést, a szankciók megakadályozzák a nemkívánatos cselekvéseket. (Coleman 1988)

A társadalmi tőke kialakulását bizonyos társadalmi struktúrák előmozdítják. A társadalmi kapcsolathálókat zártsága például a normák és szankciók hatékony érvényesítését teszi lehetővé. Zárt társadalmi struktúra esetén (40. ábra bal oldala) ha A cselekvése miatt B és C is súlyos sérelmet szenved, B és C össze tud fogni, mivel egymással kapcsolatban állnak, és hatékony szankciókat tudnak A-val szemben alkalmazni.

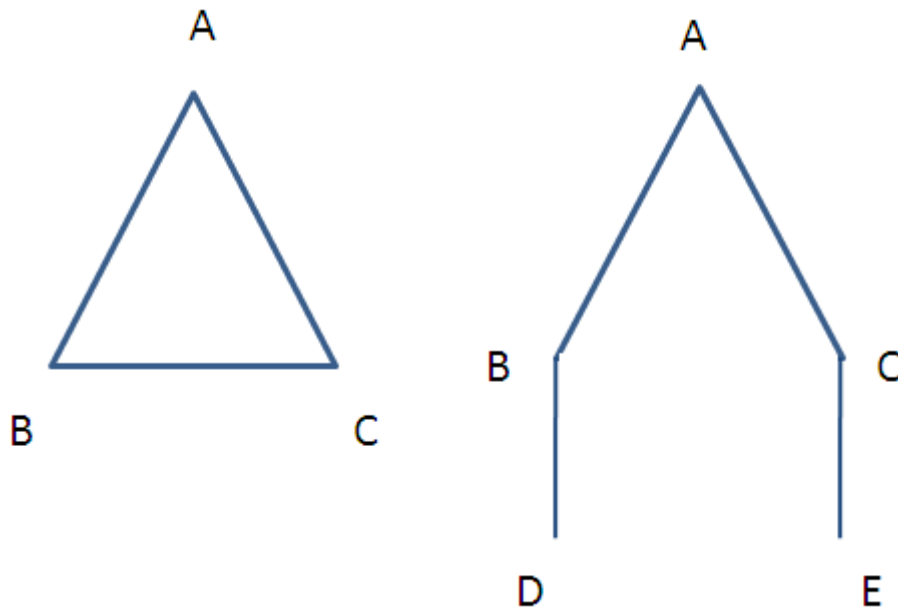

40. ábra Zárt és nem zárt struktúra

Forrás: Szerkesztette Coleman (1988) alapján Siposné Nándori Eszter

Ha viszont a társadalmi struktúra nem zárt (40. ábra jobb oldala), vagyis B és C nem ismerik egymást (B A-val és D-vel, C pedig A-val és E-vel van kapcsolatban), akkor A cselekvésére nem tudnak összefogni és A ellen hatékonyan fellépni.

Hasonló a helyzet a társadalmi struktúrák generációk közti zártságával (41. ábra). C és D két gyerek, akik ismerik egymást, nap mint nap találkoznak (lehetnek iskolatársak, szomszédok, barátok). C szüleit A, D szüleit B jelöli. Ha a generációk között nincs zártság (41. ábra felső része), a két gyerek szülei nem ismerik egymást, nem tudják a gyerekek nevelését, nevelési elveiket összehangolni. Ha viszont a szülők ismerik egymást (41. ábra alsó része), akkor a gyerekeiket hatékonyabban tudják jutalmazni és szankcionálni, mivel megerősíthetik egymást a nevelési elveikben, illetve egymás gyermekét is ellenőrizhetik.

A társadalmi struktúrák zártsága mellett a kisajátítható társadalmi szervezetek is hozzájárulhatnak a társadalmi tőke kialakulásához. Ilyen önkéntes szervezet lehet egy társasház lakóinak a szervezete, amely a felújítást végző cég munkájának pontatlanságai ellen próbál hatékonyan fellépni. Az egyes emberek egyedül nem tudnak egy ilyen céggel szemben az érdekeiket hatékonyan érvényesíteni, viszont másokkal összefogva már jelentős társadalmi tőkére tehetnek szert és hatékonyan alkalmazhatják a szankciókat. (Coleman 1988)

A társadalmi tőke fontos szerepet játszik az emberi tőke képződésében. Ebben a folyamatban egyrészt a családi nevelésnek, másrészt a családon kívüli társas kapcsolatoknak van jelentős hatása.

A családban a pénzügyi és a szülők emberi tőkéje mellett a társadalmi tőkének is nagy szerepe van a gyermekek emberi tőkéjének képződésében. Az a szülő ugyanis, aki a gyermekével minél több időt tölt együtt, és az együtt töltött idő mindkettőjük számára hasznos és minőségi, a pénzügyi és emberi tőkéjének hiányosságait is pótolhatja. Az Egyesült Államokban sok ázsiai bevándorló szülő az iskolában két példányt rendel minden tankönyvből azért, hogy a gyermekével párhuzamosan ő is tudja tanulni a tananyagot. Így az alacsony pénzügyi és emberi tőkéje nem okoz

hátrányt a gyerekek boldogulása szempontjából, mivel hatékonyan tudja segíteni a gyerekeket a tanulásban.

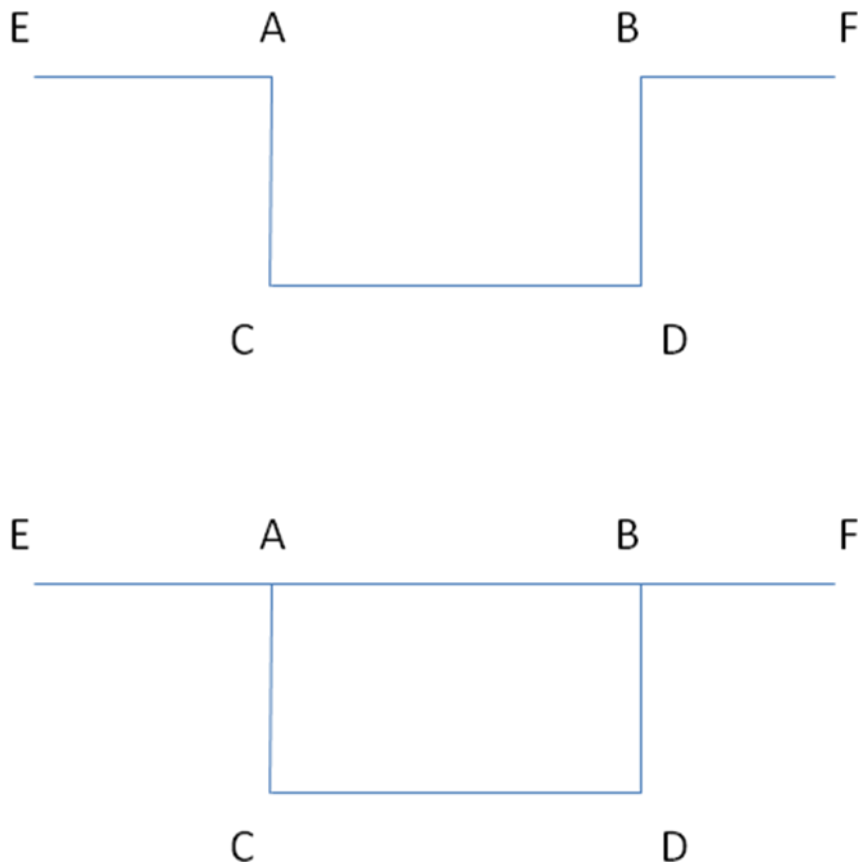

41. ábra Generációk közti zártsággal nem rendelkező és rendelkező társadalmi struktúrák

Forrás: Szerkesztette Coleman (1988) alapján Siposné Nándori Eszter

Putnam (1993) a társadalmi tőke lehetséges következményeiként említi a bizalom kialakulását és a társadalmi hatékonyságot. Azokban a társadalmakban, ahol a családi-rokoni kötelékek erősek (például Kínában vagy Olaszországban), jellemzően alacsony a családi kapcsolatokon kívüli bizalom, míg a gyenge rokoni kötelékekkel jellemezhető társadalmakban (mint az Egyesült Államok) a társadalmakat jellemző általános bizalom nagyobb. A bizalomnak és a cselekvők egymás közti személyes kapcsolatainak, vagyis a gazdaság társadalmi beágyazottságának jelentős szerepe van a gazdasági tranzakciók lebonyolításában. A túl szoros összefonódás megakadályozza a profitérdekek hatékony érvényesítését, míg az általános bizalomhiány lehetetlenné teszi a kooperációt. A leghatékonyabb a gyenge kötés, vagyis az a fajta kapcsolat, ami a gazdasági életben feltételezi a bizalmat, viszont nincsenek jelen nem gazdasági jellegű követelések. A Délkelet-Ázsiában élő kínai bevándorlók sikeres vállalkozásai a gyenge kötések erejét használták ki, mivel a közös származási ország megteremtette közöttük a gazdasági kapcsolatok létrehozásához szükséges bizalmat, viszont mivel általában más-más kínai népcsoportokhoz tartozó személyek léptek egymással üzleti kapcsolatba, a bizalom nem volt olyan erős, hogy a magánéletükben is szívességekkel és elvárásokkal tegyék túl szorossá a kapcsolatukat.

Putnam (1993) úgy véli, hogy a társadalmi tőkét előmozdíthatja a reciprocitás, valamint a civil szervezetekben való részvétel. A reciprocitás a legősibb integrációs séma, mely egyenrangú felek közötti kölcsönös kapcsolatokon alapszik. A csoport tagjai egymásnak közvetlen ellenszolgáltatás nélkül nyújtanak segítséget, tesznek szívességet abban a reményben, hogy szükség esetén majd ők is számíthatnak a csoporttagok támogatására. A reciprocitás tehát a csoporttagok között erős bizalmat feltételez. A civil szervezeteknek a főbb jellemzőit és a társadalmi tőke nagyságában játszott szerepüket a következőkben tekintjük át.

4.2.1. Civil társadalom

A civil társadalom az állami és az üzleti szféra mellett a demokrácia egyik alappillére. A civil társadalom fogalmának meghatározása nem könnyű. Kuti Éva (1998, 4. old.) szerint a „modern civil társadalmat a civil kezdeményezések és önszerveződések változatos formái alkotják, s egy olyan, az elemi emberi jogok érvényesülését garantáló jogrendszer intézményesíti, amely tiszteletben tartja a társadalom sokszínűségét. A nonprofit szervezetek közvetítenek az állam és polgárai, valamint a gazdasági hatalom és az állampolgárok között. Eszközül szolgálnak a legkülönbélebb társadalmi szükségletek feltárásához és kielégítéséhez, erősítik a pluralizmust, továbbá létrehozzák a kormányzat és a piac társadalmi ellenőrzésének mechanizmusait.” Ahhoz, hogy a civil társadalom jól és hatékonyan működhessen, szükség van:

- demokráciára;
- az emberi és kisebbségi jogok érvényesülésére;
- olyan civil erényekre, mint a tolerancia, az önkéntesség, a bizalom, a megbízhatóság, az együttműködés és a kezdeményezőkézség (Gesztiné Ajtós 2002, 8. old).

A civil társadalom hármassal **jelentéssel** bír:

- egyrészt egy politikai – filozófiai fogalom, mely a polgársággal együtt jelent meg;
- másrészt normatív jelleggel bír, mivel a „jó polgár” magatartás-normáit meghatározza;
- harmadrészt közéleti, mivel független az államtól és civil kontrollt biztosít az állam és az üzleti szféra felett (Gesztiné Ajtós 2002, 9. old).

A civil társadalomnak számos **funkciója** különböztethető meg:

- komplex társadalmi szükségletek kifejezésére és megjelenítésére alkalmas;
- polgárként való cselekvésre ösztönöz függés helyett;
- elsegíti a társadalom pluralitását, sokszínűségét és identitását;
- kontroll-mechanizmusokként működhet az állami és üzleti szféra nyilvános elszámoltatására (Siegel – Yancey, 1993).

A civil társadalommal kapcsolatban időnként **fogalmi zavarokkal** lehet találkozni. Szokták NGO-nak, harmadik szektornak, nonprofit szektornak vagy civil szektornak is nevezni, amely fogalmak jelentése azonban nem pontosan ugyanaz. A felsorolt fogalmak közül az NGO (non governmental organisations) a legszélesebb, mivel ez valamennyi nem állami szervezetet magában foglalja, így a szakszervezeteket, munkáltatói érdekképviseleteket, szakmai kamarákat is. A harmadik szektor megnevezést az amerikai szakirodalomban használják elsősorban, az állami és a piaci szektortól való megkülönböztetés gyanánt. A nonprofit megjelölés a civil társadalomnak a profit megosztásának tilalmára vonatkozó jellemzőjét emeli ki. Az

Európai Bizottság a civil szervezeteket önkéntes szervezeteknek és egyesületeknek nevezi (Gesztiné Ajtós 2002, 16. old).

Kuti (1991, 13-14. old.) a nonprofit szektor fogalmát az alábbi jellemzők mentén ragadja meg:

- A profit tulajdonosoknak való szétszétlása nem megengedett. A nonprofit szektor jellemzője, hogy a fő cél nem a profitszerzés, hanem az adott tevékenység végzése. Eközben előfordulhat, hogy profit keletkezik, de azt vissza kell forgatni a tevékenységbe, és nem szabad nyereségként kiosztani.
- A nonprofit szektor működése független az államtól. Nem rendelkeznek közhatalommal, a kormányzat csak ellenőrzi őket.
- Önálló jogi személyiséggel rendelkeznek.

A nonprofit szektor további jellemzőit Salamon és Anheier (1995, 35-39. old.) az alábbiakban foglalták össze:

- Önkéntesség, öntevékenység, jótékonyág;
- Közhasznúság, közjó szolgálata;
- Pártpolitikai tevékenység kizárása;
- Hitéleti tevékenység kizárása egyházi szervezetekben.

A nonprofit szervezeteknek több csoportja különböztethető meg annak alapján, hogy milyen célból hozták létre őket:

- mások segítésére létrehozott jótékonyági szervezetek, például a Máltai Szeretetszolgálat;
- a tagok által saját maguk megsegítésére létrehozott szervezetek, például különböző önszolgálati csoportok (anonim alkoholisták);
- valamilyen közös probléma megoldására létrehozott csoportok (idősek, betegek ellátása);
- szabadidő közös eltöltésére létrehozott csoportok (sportklub);
- kulturális civil szervezetek;
- értékek őrzésére létrejött szervezetek (hagyományőrzők);
- közrend, természet védelmére létrehozott szervezetek;
- politikai nyomásgyakorlás céljából létrehozott szervezetek, mint például a figyelem felhívása a gyermekszegény problémájára;
- a lakóhely vagy a település fejlesztésére létrehozott szervezetek;
- egyes intézmények megmentésére létrehozott szervezetek;
- jogvédő, érdekvédő szervezetek (például a romák, a fogyasztók vagy a munkavállalók érdekeinek védelmében). (Gesztiné Ajtós 2002)

A jóléti államnak háromféle modellje különböztethető meg.

- A **liberális** jóléti állam a civil szféra számára forrásokat bocsát rendelkezésre, melyeket felhasználva azok megszerveznek és működtetnek bizonyos szolgáltatásokat. Liberális jóléti állam működik például Angliában.
- Az **etatista** jóléti modellben (például Franciaországban) a nonprofit szektor a szociális gazdaság részeként beépül az állami irányításba.
- A **szociáldemokrata** jóléti modell, amely elsősorban a skandináv országokban jellemző, partnerségi viszonyt alakít ki a civil szektor és az állam között. A nonprofit szektor magas szintű szolgáltatást nyújt. (Gesztiné Ajtós 2002)

A civil szervezetek szerepe egyre növekvő az olyan szektorális politikákban, mint a szociálpolitika, a kisebbségi jogok, a környezetvédelem vagy a jogvédelem. A szektorális politikák közvélemény-kutatások, kampányok, konferenciák szervezésével próbálják a kormányok politikáját alakítani.

Az Európai Bizottság (1997) a civil szervezeteknek az alábbi **funkcióit** különböztette meg:

- A civil szervezetek valamilyen szolgáltatást nyújtanak vagy a tagjaik (önsegítő csoportok), vagy valamilyen célcsoport (betegek, idősek, szegények) számára.
- Érdekképviseleti tevékenység (advocacy) megvalósítása, mely egyrészt irányulhat a politikai, gazdasági vezetők, másrészt a közvélemény figyelmének felkeltésére.
- Azon civil szervezetek, amelyek a tagok szükségleteinek kielégítésére jönnek létre, önsegélyező és egymást kölcsönösen segítő funkciót is ellátnak.
- Egyes civil szektorok forrásközpontként működve koordinációs funkciókat látnak el, vagyis az adott szektorban működő szervezeteket információkkal látják el, és közvetítenek a szektor és az állami szféra között.

4.2.2.2. *Civil szektor és a társadalmi tőke kapcsolata*

A civil társadalommal kapcsolatban álló egyének és a civil szervezetek számából következtethetünk a társadalmi tőke nagyságára. A társadalmi tőke legegyszerűbben a civil szektorban található csoportok taglétszámainak összesítésével adódik:

$$TT = \sum_{t=1}^n n \quad (1)$$

ahol TT a társadalmi tőke nagysága, t a civil szektorban működő csoportok száma, n pedig az egyes csoportok tagjainak a száma. (Putnam 2000).

Az így meghatározott társadalmi tőke azonban nem veszi figyelembe az egyes csoportok belső kohézióját. Ennek figyelembe vételével a társadalmi tőke meghatározásának egy kifinomultabb módszerét kapjuk:

$$TT = \sum_{t=1}^n (nk) \quad (2)$$

ahol k az adott csoport belső kohézióját fejezi ki. A belső kohézió meghatározására nincs egységes, objektív módszer. Azt legtöbbször a külső megfigyelők szubjektív megítélése határozza meg.

A társadalmi tőke meghatározása még pontosabban elvégezhető, ha az úgynevezett bizalomsugarakat és bizalmatlanságsugarakat is figyelembe vesszük. A bizalomsugár (radius of trust, r_p) adott csoport társadalmi tőkéje által létrehozott pozitív externáliát fejezi ki. Ha a csoportban kialakult bizalom a csoporton kívüli egyénekre is kisugárzik, $r_p > 1$. Ha a csoport normái csak a csoporttagok egy részénél alakulnak ki és érvényesülnek, $r_p < 1$. A bizalmatlanságsugár (radius of distrust, r_n) a negatív externáliákra utal, vagyis például olyan esetekre, amikor a csoport erős belső normái csökkentik a kívülállók bizalmát a csoport iránt, és ezáltal a kooperáció esélyét. Mindezek figyelembe vételével a társadalmi tőke meghatározása:

$$TT = \sum_{i=1}^n \left(\frac{1}{r_n} r_p n k \right) \quad (3)$$

A társadalmi tőke növelése érdekében k maximalizálása és r_n minimalizálása a cél. (Orbán – Szántó 2005)

4.3. A társadalom térbeni szerveződése, területi identitás

4.3.1. A társadalom térbeni alapegységei: szomszédság, helyi társadalom

A szomszédság egy nagyobb városon vagy városrészen belüli közösség, amelynek tagjai között gyakori a személyes kapcsolat. A szomszédságokat általában éppen az egymás mellett élő emberek közti társadalmi kapcsolatok alakítják ki. Ilyen értelemben a szomszédság nem más, mint a háztartásnál nagyobb helyi társadalmi egység, amely nem áll közvetlenül a város vagy az állam irányítása alatt. Néhány preindusztriális városi hagyomány szerint az olyan alapvető önkormányzati feladatokat, mint a védelem, a születések és a házasságkötések társadalmi szabályozása, a takarítás vagy a karbantartás, közvetlenül a szomszédságok és nem a városi önkormányzatok végzik. Ezt a szokást a történelmi iszlám városokban a feltárt dokumentumok igazolják. (Schuck – Rosenbuam 2006)

A szomszédságok a helyi fejlesztésben sikerrel aktivizálhatók, ami az alábbi jellemzőknek köszönhető:

- Általánosan elterjedtek, a legtöbb ember érzi, hogy valamely szomszédsághoz tartozik.
- Rajtuk keresztül az emberek könnyen elérhetőek, mivel amint kilépnek a lakásuk / házuk ajtaján, máris a szomszédságban találják magukat.
- A szomszédsági akciók (mint az utcák tisztán tartása, a kereszteződés felfestése, a fák ültetése vagy a teltházas koncertek) általában látványosabbak és gyorsabban megvalósíthatók, mint a nagyobb volumenű akciók.
- A sikeres szomszédsági akciók általában kevés szaktudást és pénzt igényelnek. Ezek az akciók inkább időbefektetést igényelnek, az anyagi ráfordítások általában alacsonyak.
- A látványos és gyors eredmények a siker indikátorai, ami növeli az újabb szomszédsági akciók megszervezésének és megvalósításának valószínűségét.
- A szomszédsági akciók megvalósításához általában több ember közreműködése szükséges, ami erősíti az emberek és a szomszédságok közti kapcsolatokat.
- A szomszédsági akciók a résztvevők számára kellemes és hasznos időtöltést jelentenek.
- Az erős és összetartó szomszédsági közösségek csökkentik a bűncselekmények számát és javítják az általános fizikai és mentális egészségi állapotot. Az erős társadalmi támogatás az életben előforduló váratlan katasztrófahelyzetekkel szemben hatékony védelmet tud nyújtani. (Schuck – Rosenbuam 2006)

A helyi társadalmakon belül is beszélhetünk helyi „közösségről”, mely mindazokat felöleli, akik a településen élnek. Kapcsolataikat részint íratlan törvények szabályozzák. A „község” intézménye pedig a feudális rendben gyökerezik, mikor a

földesúri és az államhatalommal szemben a község képviselte a település lakosságát. Egyik-másik rétegét vagy felekezetét önálló intézmények is képviselték (lásd *egyházközség*, *hegyközség*). Közvetítő szerepkörének másik oldalán állt az állam és a földesúr képviselője a település lakosságával szemben: rendfenntartás, alapfokú igazságtételezés, határhasználat rendezése, adókiivetés stb. A község képviselője volt a *bíró* és az *esküdtek csoportja*, hozzájuk csatlakozott az írásbeliség elterjedése után a *nótárius* vagy *jegyző*. Bizonyos mértékű önkormányzatiság valósult meg a közösségek ügyeinek intézésében. Tisztségviselőit és mindenféle alkalmazottait választották. Ahová az állam, a megye vagy a szék törvénye nem hatolt be, a helyi közösségek maguk alkottak szabályokat, hogy mindennapi kapcsolataikban rendet tegyenek. A helyi közösségek életét a *szokásjog* mellett a 16. század óta írásba foglalt *törvények* is szabályozták.

A helyi önkormányzatok ma is hasonlóan működnek. A hozzájuk tartozó terület lakosságának összessége alkotja őket. Közvetítő és érdekképviseleti szerepet töltenek be a település lakói és az állam között. Tisztségviselőiket maguk választják, törvényeiket – a központi rendelkezésekkel összhangban – részben maguk alkotják. A helyi önkormányzat nem föltétlenül csak egyetlen településre terjed ki.

A helyi társadalmakkal kapcsolatos kritériumokat Bánlaky Pál (2006) az alábbiak szerint foglalta össze:

- *térben (földrajzilag) jól körülhatárolható egység*,
- viszonylag állandó, egy valamilyen lélekszámot meg nem haladó számosságú népesség, ami lehetővé teszi a *személyes (face to face) kapcsolatok hálózatának* kialakulását
- kialakult egy helyi (*társadalmi*) *viszonyrendszer*, melynek legfontosabb részelemei az információs hálózat (amely dominánsan informális jellegű), a (*helyi*) *gazdasági viszonyok*, és nem utolsósorban a *helyi hatalmi struktúra*,
- létezik egy valamilyen *közös történet*, amelynek alapján létrejöhetnek a *hagyományok*, a *helyi szokások*; alkalmasint és az előzőekre építve, azokból táplálkozva egy *helyi érvényű érték- és normarend*.
- kialakul(hat) a helyi társadalom embereinek, mint csoportnak a *Mi-tudata*; az *összetartozás*, az *odatartozás* érzései.

A helyi társadalom mindig egy *sajátos közvetítő a nagy társadalom (makrostruktúra világa) és a mikrovilágok (egyén és kis csoportjai) között*. Az ember nem tud közvetlenül „viszonyulni” a társadalmi egészhez. A mindennapiságban az elsődleges kötődései kis közösségeihez (családja, baráti köre), majd települése helyi társadalmához kötik, és csak ezek közvetítésével a nagyobb egészhez.

Ugyanakkor a helyi társadalmakat sajátos *helyi társadalmi struktúra jellemzi*, ami nem a „nagy” társadalomszerkezet kicsinyített mása, hanem saját-elveken szerveződő entitás. Bánlaky Pál a helyi társadalom *háromdimenziós modelljét* alkotta meg, ahol a dimenziók:

- **P**: *presztízs*, tekintély, elismertség,
- **V**: *vagyon*, anyagi javak megléte (két megkötéssel: (1) mint *szervezetalkító tényező* teljességgel relatív abban az értelemben, hogy a vagyonok a helyi társadalmon belül hasonlítódnak össze, (2) a vagyon csak olyan mértékben tényezőt, amilyen mértékben *látható, ismerhető*),
- **B**: *befolyás*, az, hogy valakinek mekkora szava van a helyi ügyek eldöntésében (az *informális befolyás* lényegesen erősebb szervezetalakító tényező, mint a formális döntéshozó pozíció).

Mindegyik tényező gyakorlatilag bármilyen értéket felvehet. A *hasonló érték–együttesű* emberek alkotnak egy–egy (helyi) *társadalmi csoportot*, amelyekből azután létrejön a helyi társadalomnak az a bizonyos saját-szerkezete.

A **kistáj** a természet és a társadalom kölcsönhatása során kialakult egyedi arculatú téregység (Győri ...). Vagyis olyan területegység, amelyet huzamosabb ideig állandó kulturális, társadalmi, gazdasági és ökológiai tulajdonságok jellemeznek és ezáltal elválik környezetétől (Kósa 1998). A kistáj az ember által érzékelt, érzelmileg is azonosított, több tényező által is meghatározott homogén tér (Andrásfalvy 1980). A kistájhoz hasonló fogalomként értelmezhető a kistérség.

„**Kistérség** alatt a földrajzi tér azon, az ott élő népesség mind szélesebb csoportjai számára átlátható és személyesen megélt darabját értjük, melyen belül

- a települési közösségeket szoros, a közös múlt, az abból felépülő kultúra közös vonásain, az ugyanazon, a gazdasági és társadalmi tevékenységüknek keretet adó földrajzi tájhoz való tartozáson, a funkcionális (gazdasági, humán szolgáltatási, infrastrukturális, közösségi) egymásrataltságon és intenzív kommunikáción alapuló horizontális kapcsolatok, az ezek tudatosulásaként jelentkező közös érdek és regionális identitástudat főzik össze és
- ugyanezen alapon más település már nem köthető hozzájuk” (G. Fekete – Bodolai 1995, 11. o.)

A kistérség vagy kistáj, mint társadalmi szerveződési szint szintén értelmezhető közösségi és intézményi értelemben is. Kistáji / kistérségi organikus közösségek azonban nem mindenhol, leginkább etnikai, vagy zárt földrajzi egységekben alakultak ki. (Jászság, Hegyalja, Ormánság) Működésükre a helyi társadalomnál kifejtettek szerinti szokások és önkormányzatiság jellemzők. A kistérségi szint a területi közigazgatás települési és regionális szint között elhelyezkedő részeként is értelmezhető (járások).

(Az Európai Unióban a statisztikai adatgyűjtés egysége, valamint a tervezés és a fejlesztés területegysége a statisztikai kistérség, amit a NUTS IV. szinttel is jelölnek.)

4.3.2. Régió fogalma, kialakulása és a regionális identitás

A lokalitás és a nemzeti szint között elhelyezkedő területi szintként értelmezhető régiók kialakulásával és formálódásával kapcsolatban két nézet verseng egymással.

A klasszikus regionális földrajz a régiót objektív, tudattól és társadalomtól független, abszolút léttel rendelkező entitásként értelmezi. A régió képződésében a földrajzi, történeti tényezőknek tulajdonítanak meghatározó szerepet. A földrajzi jelenségek valóságos szerveződését tükröző, összefüggő térbeli egységek két típusát különböztetik meg. „A formális körzetek alapját egy vagy több jelenségük homogenitása és környezetüktől való elkülönülése adja, a funkcionális körzeteket a bennük zajló folyamatok, mozgások, kölcsönhatások összetartó ereje építi fel. A komplex földrajzi régió egyaránt rendelkezik a formális és a funkcionális régiók ismertetőjegyeivel: a környezetétől elkülönítő homogenitás és a sokrétű, belső összetartó kölcsönhatások együttesen jellemzik. (Győri 2006) Ebben a modellben sem tagadják, hogy a létező objektív régiók általában az emberek tudatában is jelen vannak, illetve létrejöttükben - fejlődésükben szerepet kaphatnak hatalmi-politikai tényezők is. Valamint azt is hangsúlyozzák, hogy a régió jelentése bővebb a területi egység fogalmánál. A társadalmi tartalomtól mentes térségből többlépcsős folyamat

révén válhat régió. Az első lépcső a térséget belsőleg egységesítő, ugyanakkor környezetétől elkülönítő valós társadalmi-gazdasági átalakulás (regionalizáció), a második ehhez egy eszme- és intézményrendszer, a térség lakóinak közös identitása, illetve önálló önkormányzat társulása (regionalizmus). Ennek fényében a régió: „lehatárolt területi egység a nemzeti és a települési szint között, amelyet [...] sok tényező társadalmi-gazdasági kohézió (regionalizálódás), az érzékelhető regionális identitás-tudat valamint az érdemi irányítási kompetenciájú és önállóságú regionális intézmények rendszere (regionalizmus) fog tartós egységbe.”(Nemes Nagy 2000: 147)

Ebből az értelmezésből adódóan a társadalom számára ezen objektív régió felismerése és az ahhoz való alkalmazkodás adódik feladatként.

A társadalmi konstruktivizmus szemlélete szerint viszont a régió társadalmi, gazdasági és politikai interakciók hálózataiból épül fel. Ebben a felfogásban a társadalmak ugyanúgy létrehozzák saját földrajzukat, mint saját történelmüket. A régió tehát miközben a társadalmi szerveződések közege, egyben azok működésének eredményei is. (Benedek 2010)

Allan Pred „hely-elmélete” alapján a régió a gazdaság, politika, nemek, osztály és etnicitás történetének összetett eredménye, amely két alapvető társadalmi folyamat : (1) a tér kisajátítása és (2) a természet átalakítása során alakul ki. Allen—Doreen—Massey—Cochrane 1998-ban kiadott nagyhatású könyvükben („Rethinking the region”) nem kevesebbet állítanak, mint hogy a régiókat a térbeli-társadalmi kapcsolatok és az ezekről alkotott elbeszélések (narrációk) építik fel. A régió nem külső, objektív realitás, amelyet csupán fel kell fedezni, hanem a humán alany jellegzetes konstrukciója, aminek meghatározását egy külső ok véglegesíti.

A régiók képződésében – mindkét értelmezés szerint, de a második esetben nagyobb – szerep jut a regionális identitásnak, azon belül a tér reprezentációjának. Ez utóbbi azt jelenti, hogy minden egyén kialakít egy képet arról a régióról, amelyben él, vagy más régiókról, ez a folyamat viszont meghatározóan kötődik a többi egyénnel kialakított interakciókhoz és ennek függvényében kap tartalmat, illetve módosítja tartalmát. (Benedek 2010)

A regionális identitásban leggyakrabban a Maslow-féle szükségleti hierarchia második szintjén szereplő valahova tartozás érzése jelenik meg. A területi identitás megléte azt fejezi ki, hogy adott terület lakói azonosítják magukat a térség kultúrájával, társadalmi struktúrájával, tájaival. A regionális identitásnak három dimenziója különböztethető meg:

1. A stratégiai identitás azt fejezi ki, hogy az adott területen élőknek van-e hosszú távú, távlati terve a régió jövőjére vonatkozóan.
2. A kulturális identitás a régióban élők közös öntudata, az együvé tartozás érzése. Lényeges elemei a régió egységét kifejező név, címer, logó, és egyéb közös szimbólumok.
3. A funkcionális identitás a gazdasági és társadalmi kapcsolatokat fejezi ki.

A regionális identitás három dimenziója szoros kapcsolatban áll egymással, hiszen a kulturális és a funkcionális identitás hozzájárul a stratégia megformálásához, másrészt a jövő stratégiai irányaira is hatással vannak. (Lukovics 2004)

4.3.3. Az állam területi felépítése

Egy adott országban a hatalom legfőbb megtestesítője, a legfőbb közhatalmi szervek és testületek összessége az állam. Az államon belül több hatalmi ág különül el, így: a törvényhozás, a bírói hatalom, a kormány, mint a végrehajtó hatalom csúcsszerve, vagy a helyi hatalmi intézmények – az önkormányzatok. Azt, hogy a különböző társadalmi csoportoknak milyen a viszonya a legfőbb hatalomhoz, az ország végső politikai alapelveit kifejező államforma (köztársaság, monarchia, teokratikus monarchia) határozza meg. A törvényhozó, a végrehajtó és a bírói hatalom egymáshoz való viszonya, a tényleges működés intézményi berendezkedése pedig a kormányformában (parlamentari vagy elnöki demokrácia, diktatúra) fejeződik ki.

Az államszerkezet, az államon belüli kisebb területi egységek önállósága alapján az államokat unitáriusnak vagy föderatívnak nevezhetjük. Az államok konföderációi, vagyis lazább együttműködési formái (mint a Független Államok Közössége vagy az Európai Unió 2. és 3. pillére) az államszerkezet harmadik csoportját alkotják.

A mai államok mintegy kétharmada **unitárius**, vagyis egységes államszerkezet jellemzi. A *klasszikus unitárius államokban* (Írországban, Görögországban) az állam szerkezete egységes és a kisebb egységek önállósága korlátozott, alá vannak rendelve a központi hatalomnak. Az önkormányzatok származtatott, visszavonható hatáskörökkel rendelkeznek. A központi hatalomtól függ, hogy az önkormányzatok milyen hatáskörökkel rendelkeznek. A *decentralizált unitárius államokban* (Hollandia, Portugália) a kisebb közigazgatási egységek nagyobb, széleskörű önállósággal bírnak. Az önkormányzatok a központi hatalomtól függetlenül működnek. Az unitárius államok harmadik típusát a *devolúciós unitárius államok* alkotják (például az Egyesült Királyság). Ezekben az államokban a kisebb egységek csupán bizonyos területeken élveznek önállóságot. A *regionalizált unitárius államokban* (például Spanyolország) a régiók jelentős önállósággal bírnak, választott vezető tisztségviselőkkel működnek. (Gallai – Török 2005)

A **föderatív** berendezkedés ma kevesebb mint 30 államban (például az Egyesült Államokban, Kanadában, Mexikóban, Svájcban vagy az Európai Unió 1. pillére tekintetében) jellemző, mégis ezek az országok Földünk szárazföldi területének több mint a felét birtokolják. A föderatív államok többféle okból létrejöhetnek. Az Egyesült Államok már létező erős államok egyesítésével jött létre úgy, hogy megegyeztek egy központi hatalom létrehozásáról, amihez egyes hatásköröket átruháztak, másokat visszatartottak. Svájcban a tagállamok azért hoztak létre egységes államot, hogy egyesítsék a hatalmukat és forrásait, és ezzel egy tagállamoknál erősebb politikai egységet hozzanak létre. Oroszországban a föderális berendezkedés oka, hogy nagy az ország területe, és így a központi kormány nem tudná hatásosan irányítani. Indiában ezzel szemben az egység megteremtésére helyezték a hangsúlyt, különböző etnikai, nyelvi és vallási csoportok politikai egységét tervezték egy egységes föderális állam létrehozásával megvalósítani. Németországban a föderatív berendezkedés oka az, hogy félnek egy túl erős központi hatalom kialakulásától. (Gallai – Török 2005)

4.4. A társadalom térbeni létformája: a település

4.4.1. A település fogalma

A település nem csak mint társadalmi képződmény értelmezhető. Gazdasági és műszaki funkciókat is ellát, a fizikai és a gazdasági térnek egyaránt területi alapegysége.

Mendöl Tibor (1963) a település fogalmának meghatározásánál a lakó- és munkahely együttesére helyezi a hangsúlyt. Szerinte a település egy embercsoport hajlékát, munkahelyét, valamint az azokat összekötő út- és térhálózatot jelenti. A lakóhely az a hely, ahol egy adott ember vagy embercsoport a testi épségének és anyagi javainak megvédése céljából alkalmas módon berendezkedett, míg a munkahely az a hely, ahol az adott ember vagy embercsoport a szükségleteinek megszerzése kielégítése érdekében valamilyen tevékenységet folytat. A település jellegét a munkahely adja meg. A munkalehetőségek mennyisége és azok fontossága határozza meg az adott település jelentőségét, további fejlődését. Mendöl definíciója a mai települések vonatkozásában sok esetben nem teljesül. Részben az egyre nagyobb arányú ingázás, részben az olyan atipikus foglalkoztatási formák terjedése miatt, mint a távmunka, a lakó- és a munkahely egységéről egyre ritkábban beszélhetünk.

Beluszky Pál (1999) a település definícióját funkcionális szempontból ragadta meg: „egy embercsoportnak a bővített társadalmi újratermelés céljait szolgáló, ezen embercsoport által igénybe vett létesítményeknek - lakó, munka és pihenőhelyek, szolgáltató intézmények - a lakosság mindennapos, rendszeres „mozgásteret” által kijelölt funkcionális egysége”. Ez a definíció abban a tekintetben jobban alkalmazható a mai településekre, hogy nem földrajzi, hanem funkcionális egységről beszél.

Tóth József (2002) a települések rendszerszemléletű értelmezését dolgozta ki. A település nem más, mint az egymással intenzív kölcsönhatásban álló gazdasági, társadalmi, természeti és műszaki struktúrák rendszere. Ezen struktúrák kapcsolata egy tetraéder lapjainak a kapcsolatához hasonlítható (42. ábra), vagyis a négy struktúra között kölcsönös függőség, interdependencia tapasztalható és valamennyi tényezőt azonos súllyal szükséges figyelembe venni a települések vizsgálatánál.

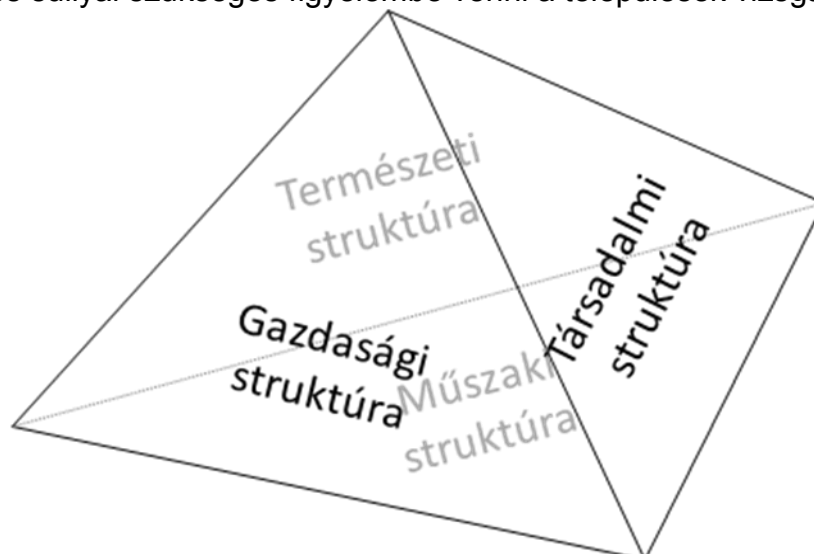

42. ábra A települések tetraéder modellje Tóth József (2002) definíciója szerint
Forrás: Tóth 2002 alapján szerkesztette Siposné Nándori Eszter

Egy újabb felfogás szerint a település az ember által állandóan vagy ideiglenesen lakott hely, amely lakó és gazdasági célú épületekből, valamint az ezekhez kapcsolódó egyéb építményekből (utak, hidak, terek) áll. A település egyrészt kiszolgálja a lakóinak (fizikai és szellemi) igényeit, másrészt tükrözi a településen élő közösség múltját és jelenét, gazdaság-társadalmi berendezkedését és kultúráját. (Kovács 2007)

A település fenti, alapvetően anyagi megközelítésű definíciói mellett hangsúlyoznunk kell a társadalmi meghatározottságot. A települési közösség, annak működése éppúgy meghatározza az ott lakók életét, mint a kiépített utak, lakó- és középületek, vagy éppen munkahelyek és egyéb intézmények. A település tehát a helyi társadalom számára nem csupán az életet meghatározó keretet képez, de jelzi is eme társadalom fejlettségének szintjét, kultúráját.

4.4.2. A települések kialakulására és fejlődésére ható tényezők

A települések kialakulása több ezer évvel ezelőtt elkezdődött. A kialakulást befolyásolták a természeti adottságok és az azokból nyerhető helyi energiák, a fekvésből származó helyzeti energiák, valamint gazdasági és társadalmi tényezők. (43. ábra)

| | |
|--|--|
| <p>Természeti adottságokból következő helyi energiák</p> <ul style="list-style-type: none"> • domborzat • tó és tengerpart, folyótorkolat, fjordok • termőföld, talajminőség • éghajlat, építőanyag minősége, építőanyag, építési forma, szélirány • ivóvíz-készletek • közlekedési útvonal • helyi építőanyagok | <p>Fekvésből következő helyzeti energiák</p> <ul style="list-style-type: none"> • vásárvonal + völgykijárat • tengerpart • sivatagperem • különböző talajok találkozása • szoros vagy hágókapu medenceközpont (homogén tájon belül) • folyami átkelő helyek • hídvárosok (országút és vasút csomópontjai) • tengerszoros, csatorna vasúti csomópont |
| <p>Társadalmi tényezők</p> <ul style="list-style-type: none"> • társadalmi rendszer • államfelépítés • országhatár, határátkelés • birtok- és tulajdonviszonyok • demográfiai összetétel • kultúra • vallás • közösségi struktúrák • szomszédsági viszonyok | <p>Gazdasági tényezők</p> <ul style="list-style-type: none"> • nemzetgazdaság fejlettsége • helyi erőforrásokat hasznosító gazdaság fejlettsége • ágazati kedvezmények, támogatások • regionális politika |

43. ábra A települések kialakulását és fejlődését befolyásoló tényezők

Forrás: G. Fekete (1998) 65. old.

4.4.3. A településhálózat fejlődésének folyamata

4.4.3.1. Az első városok

Az első városok (Ur, Uruk, Eridu, Lagas, Nippur, Kis) az ókori Mezopotámiában alakultak ki (44. ábra).



44. ábra Ókori sumér városok

Forrás: Stephen Bertram - Élet az ókori Mezopotámiában, Joan Oates – Babilon

Ezen városok kialakulásához számos tényező hozzájárult. Elsősorban a mezőgazdaság elterjedése indította el azt a letelepedési folyamatot, amelynek eredményeképpen jelentős népességkoncentráció jött létre a Tigris és az Eufrátész mentén. A földmagántulajdon megjelenése állandó lakott helyek kialakulását eredményezte, ahol a földtulajdonosok kerítéssel vették körbe és védték a földjeiket. A nomádok elleni sikeres védekezés érdekében sáncokat, palánkokat építettek. Azok, akik közvetlenül nem vettek részt a termelésben, mint az uralkodók vagy a papok, templomokat, uradalmi központokat építettek. A lakott területek lakosságának ellátására egyre több élelmiszerre volt szükség, aminek egy részét máshonnan (egyre nagyobb távolságról) hozták be. Ez a közlekedés fejlődését (például a kerék feltalálását) igényelte.

A sumérok lerakták a városi kultúra, az írás és a kereskedelem alapjait. Mezopotámiában sokat fejlődött a matematika, az asztronómia és az asztrológia, feltalálták a gyapjú és a vászon szövését, a mázas és festett cserépedények készítését, rézből ékszereket, baltát, szöveget, horgot, készítettek és bevezették az időszámítást. A sumér városok virágzásával a falvak háttérbe szorultak, százával jelentek meg Mezopotámiában az újabb és újabb városok.

A legrégebbi városoknak négy alaptípusa különböztethető meg.

- Erődítményváros: erős falakkal, esetleg fellegvárral körülvett. Ilyen volt például Jerikó vagy a mai Törökország területén található Trója.
- Kultikus központ: például a babilóniai Nippur vagy az egyiptomi Théba.

- Kormányzati központ: Susa (Elám-Irán), Memphisz (Egyiptom), vagy Anjang (Kína)
- Kereskedelmi és kézműves központ: Ur, Eridu, (Babilónia-Irak), Mohendzsodaro (Pakisztán)

Egyes városok egyszerre több alaptípushoz is tartoztak. Például Uruk és Babilon mind a négy funkcióval rendelkezett.

4.4.3.2. Preindusztriális városok

A középkorban a városkultúra központja inkább Ázsia volt, azon belül is elsősorban Kína, India és az iszlám világ. A legjelentősebb városok közé tartozott a 700 ezer lakosú Bizánc, Bagdad, Delhi, Angkor, Peking és Szamarkand.

Európában is voltak városok a középkorban, de ezek inkább ékszerdobozok, mintsem világvárosok voltak, és elsősorban a céhek kormányzása alatt működtek. A legfontosabb európai városok közé tartoztak ebben az időben Nürnberg és a Hanza városok, Nápoly, melynek 1200 és 1400 között mintegy 200 ezer lakosa volt, Firenze, Velence, Sevilla, Cordoba, Lisszabon és Párizs. Ez utóbbi a XVI. század elejétől Európa legnagyobb települése, és már 1846-ban milliós város.

Az ipari forradalom előtti, az industrializáció hatása nélkül létrejött úgynevezett preindusztriális városokat ökológiai, gazdasági és társadalmi szempontok szerint vizsgálhatjuk.

A preindusztriális város egyik legfőbb ökológiai jellemzője, hogy fallal körülvett, vagyis van fizikai határa. Emiatt a város nem tudott terjeszkedni, és gyakori jelenség volt, hogy túlszűfoltakká váltak. A nagy népsűrűség pedig a járványok és az egyéb betegségek elterjedését okozta, ami miatt ezekben a városokban az egészségügyi helyzet rendkívül rossz volt. A fizikai határ a városoknak nemcsak a területi, de a létszámbeli gyarapodását is korlátozta, a városok népességnövekedése csekély volt. Ezen települések általában egy-két ezer főnyi népességgel rendelkeztek. A területi lehatároltságból következett az is, hogy a legtöbben gyalogosan közlekedtek, mivel az utcák rendkívül szűkek voltak.

A területi lehatároltság nemcsak magát a várost, hanem a város egyes részeit is jellemezte, ugyanis jellemző volt, hogy az egyes társadalmi csoportok lakhelyét fallal körülvették, vagyis jelen volt a szegregáció. Ennek egyik megnyilvánulási formája volt a középkorban a gettó, amely a zsidók által lakott városrészeket jelentette, amelyeket akkor a közös életmód miatt, önként alakítottak ki. A középkorban a gettónak magas presztízse volt, megtiszteltetés volt ott élni.

Ezek a városok elsősorban kereskedelmi városok voltak, saját mezőgazdasági termeléssel helyszűke miatt nem foglalkoztak. A város lakosainak ellátása a behozott élelmiszerek mennyiségétől függött. A városok központját a vallási épületek, negyedek jelentették.

A preindusztriális város gazdaságát az industrializmus hiánya jellemezte. Bár az ipari tevékenység jelen volt, a legfőbb erőforrás az emberi és az állati munka volt, a gépesítés hiányzott. A munkavégzés ekkor még nem specializálódott. A céhekben, ahol az ipari tevékenység zajlott, nem alakult ki munkamegosztás, a kézművesek minden munkafázist elvégeztek. A céhek az ott dolgozók életének minden területén fontos szerepet játszottak, ugyanis az otthon és a munkahely nem vált szét. A gazdasági élet további fontos jellemzője, hogy nem volt állandó pénz, egyszerre többfajta pénz is forgalomban volt. Gyakori volt az áruhamisítás és a pazarlás is.

A középkori városok társadalma több csoportra osztható: az írástudó elit ellenőrizte a társadalmat, a városi tömegeket: a kézműveseket, kereskedőket, termelőket. Az írni – olvasni tudás az elit tagjaira korlátozódott, a társadalom nagy része analfabéta volt.

A középkori társadalom merev, vagyis a társadalmi mobilitás rendkívül alacsony. A társadalom legalsó társadalmi rétege, az úgynevezett marginális helyzetű csoportok (koldusok, szegények, rabszolgák) a többi társadalmi rétegtől leszakadva, elkülönülve éltek.

A társadalmi kapcsolatok kialakulásában nagy szerepe volt a rokonságnak és a vérségi kapcsolatoknak. A házasságok nem egyéni választás, hanem a családok közötti alkuk alapján kötöttek. A családokon belül a fiúgyermeket övezte a legnagyobb megbecsülés.

A társadalmi kapcsolatokat a rokonság mellett a vallási rendszer is jelentősen befolyásolta. A városok és a városon belül az egyes társadalmi rétegek, foglalkozási csoportok egymástól elszigetelten éltek. Tömegkommunikáció nem létezett, a kommunikáció kizárólag verbálisan zajlott.

A preindusztriális városok nemcsak a középkor, hanem az ókor városait is magukban foglalják. Egyes ókori városok, mint Athén vagy Róma kereskedelmi, uralkodói, igazgatási, adminisztratív és vallási központok is voltak. (Sjoberg 1955)

4.4.3.3. Az urbanizáció és annak szakaszai

Az urbanizáció az emberi települések sűrűsödésének és növekedésének folyamatát jelenti. Két összetevője különböztethető meg:

- **városodás:** a városok növekedését leíró folyamat, amely értelmezhető földrajzi kiterjedés, darabszám vagy lakosságszám alapján. Mennyiségi változást kifejező folyamat.
- **városiasodás:** a városi életforma mintává válása, a városi civilizáció, az infrastrukturális ellátottság terjedése. Az urbanizációval együtt járó minőségi változás.

A városok növekedésével és a városi életforma terjedésével párhuzamosan a falusi, hagyományos társadalom elkezdett felbomlani.

Az urbanizáció folyamatát jól jelzi, hogy míg 1950-ben a világ 11 legnépesebb városa fejlett országban volt található, addig 2000-ben már csak négy-öt fejlett város szerepelt a legnépesebb 15 város között. 2012-ben a világ legnépesebb városai az 10. táblázatban láthatók.

10. táblázat A világ legnagyobb városai népességszám alapján, 2012

| Város | Ország | Népességszám (fő) | Népsűrűség (fő/km ²) |
|-------------|------------------|-------------------|----------------------------------|
| Tokyo | Japán | 37 126 000 | 11 300 |
| Jakarta | Indonézia | 26 063 000 | 24 200 |
| Szöul | Dél-Korea | 22 547 000 | 27 000 |
| Delhi | India | 22 242 000 | 29 700 |
| Manila | Fülöp-szigetek | 21 951 000 | 39 900 |
| Sanghai | Kína | 20 860 000 | 15 500 |
| New York | Egyesült Államok | 20 464 000 | 4 600 |
| Sao Paulo | Brazília | 20 186 000 | 16 500 |
| Mexikóváros | Mexikó | 19 463 000 | 24 600 |
| Kairo | Egyiptom | 17 816 000 | 27 000 |

Forrás: szerkesztette www.newgeography.com alapján Siposné Nándori Eszter

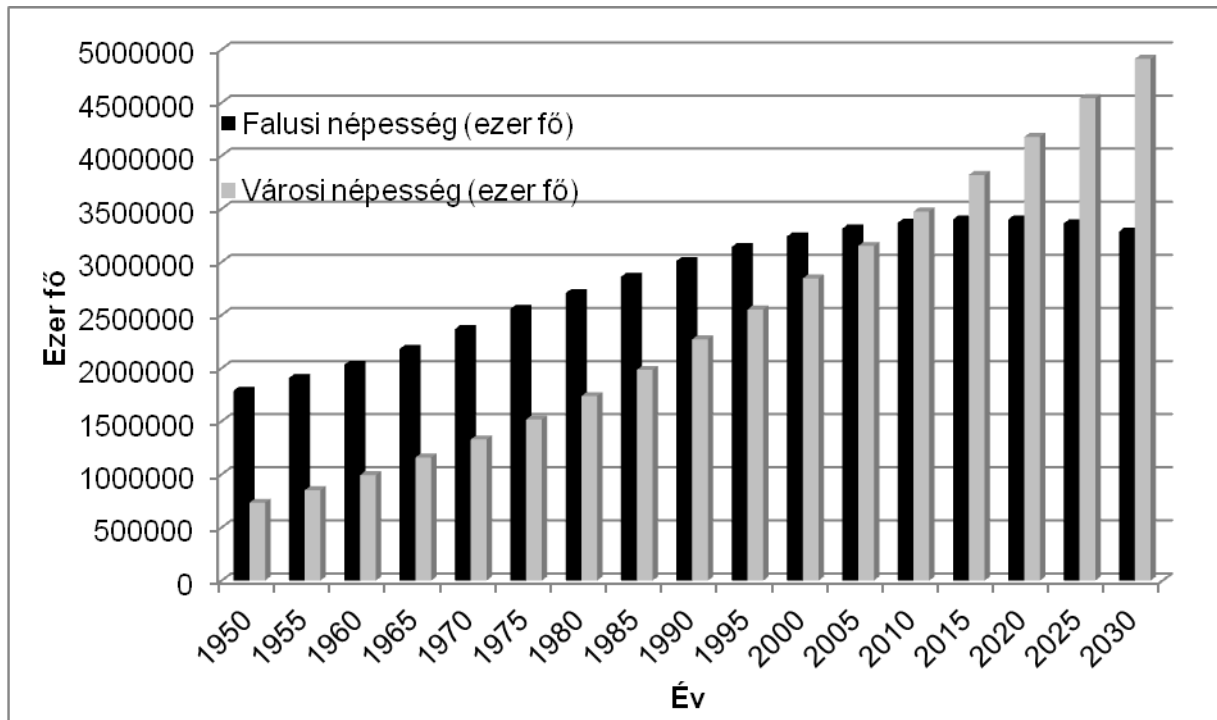

45. ábra A falusi és a városi népesség aránya a világon, 1950-2030
Forrás: szerkesztette az ENSZ adatai alapján Siposné Nándori Eszter

Az urbanizáció együtt jár a városi népesség arányának növekedésével és ezzel párhuzamosan a falusi népesség arányának csökkenésével (45. ábra). 1950-ben még csupán a Föld népességének 29 százaléka élt városokban, 2010-ben viszont már minden második ember (50,8%) városokban élt. Az ENSZ előrejelzése szerint 2030-ra a városi népesség aránya tovább nő és megközelíti a 60 százalékot.

Az *urbanizáció szakaszolásának* rendkívül bőséges irodalma van. Magyarországon a leginkább elterjedt szakaszolás Enyedi György nevéhez fűződik, aki az urbanizációnak négy szakaszát különböztette meg (11. táblázat), vannak azonban olyanok is, akik öt, vagy hat szakaszt különítenek el. A különböző szakaszolásoknak van néhány közös jellemzője, melyek az alábbiak:

- Több szakaszra bontják az urbanizációt, vagyis az urbanizáció nem szakadatlan folyamat, hanem szakadásos: koncentrációs és dekoncentrációs szakaszok váltogatják egymást.
- Az első szakaszt gyors növekedés, a többi szakaszt inkább dekoncentráció jellemzi.
- Az urbanizáció mindig a fejlett területeken kezdődik, és onnan terjed tovább a fejletlenebbek felé.
- Az egyes szakaszok mindig a fejlett országokra vonatkozóan írják le az egyes szakaszokat.
- Az urbanizáció egyes szakaszainak jellemzőit egy-egy példaterület bemutatásán keresztül írják le.
- Az urbanizáció egyes szakaszai kor- és térségfüggőek, vagyis időben és térben különbözőképpen játszódhatnak le.

Enyedi György (2011) az urbanizáció első szakaszát **városrobbanásnak** nevezte. Ez az extenzív (mennyiségi) növekedéssel jellemezhető szakasz Nyugat-Európában jelent meg először a gépesítés, a gyárak és a nagyüzemek, valamint az olyan negatív társadalmi jelenségek elterjedésével, mint a gyerekmunka. A városrobbanás az Egyesült Államokban is lezajlott, azonban ott nem azokról az alapokról indult el a folyamat, mint Európában. Míg ugyanis Nyugat-Európában a már meglévő, középkori kereskedővárosok kezdtek el ugrásszerűen fejlődni és növekedni, addig az Egyesült Államokban az Európából érkező telepések eleve kisvárosokat hoztak létre és a vidék csak később alakult ki. Észak-Amerikában a technikai fejlődés Európából táplálkozott, ami hozzájárult az Atlanti parton az első nagyvárosok kialakulásához. A XX. század közepére ezeken a területeken a városi népesség aránya 70-80% körül alakult.

Kelet-Európában a városrobbanás sokkal lassabban ment végbe és a folyamat falusias-városias jellege végig megmaradt. Itt az 1870-es – 1880-as évek és 1945 között nagyfokú iparosítás ment végbe, melyet elsősorban az élelmiszeripar fejlődése jellemezett. Az 1950-es és 1970-es évek között azonban a figyelem a nehézipar felé fordult, és annak drasztikus, erőltetett fejlesztése hozott létre új városokat (mint Ózd, Kazincbarcika vagy Tiszaújváros). Ezt követően az 1970-es évektől a növekedés lelassult, így a falu továbbra is megmaradt. Mindezen folyamatok eredményeképpen Kelet-Európában torz városhálózat alakult ki, amit nagy várossűrűséggel rendelkező területek és városhiányos részek is megtalálhatóak (mint az Alföld vagy a Kisalföld).

Japánban az urbanizáció korábban elkezdődött, mint Kelet-Európában, de a városrobbanás csak a XX. században következett be.

A világ többi részén ma is a városrobbanás szakasza zajlik. Ezt a folyamatot Délkelet-Ázsiában az ipar megjelenése, míg Afrikában a mezőgazdaság válsága indította el. Sok esetben ugyanis a mezőgazdaságból való menekülés miatt költöznek az emberek a külvárosok nyomortelepeire. A fejlődő országokban a városrobbanás monopol városok kialakulását eredményezte, miközben a vidék falusi jellege megmaradt. A városokban nagy szélsőségek jellemzőek: egyrészt a mélyszegénység és a nyomor, másrészt a kivételes gazdagság egyszerre van jelen.

11. táblázat Enyedi György urbanizációs modellje

| Szakaszok | Gazdasági jellemzők | Települési jellemzők | Időtartam |
|-------------------|---------------------------------|----------------------|--|
| I. város-robbanás | Extenzív (mennyiségi) növekedés | Városi koncentráció | Ny-Európa, É-Amerika: ipari forradalomtól 1930-as évekig K-Európa: XIX. sz. végétől 1970-es évekig Egyéb: 1960-as évektől napjainkig |

| | | | |
|--------------------------------------|-----------------------|---|--|
| II. relatív de-koncentráció | Intenzív növekedés | Agglomerációk Falu modernizálódása | Ny-Európa, USA: 1930-1970 K-Európa: 1970-napjainkig Egyéb: csíráiban |
| III. dezurbanizáció | Poszt-indusztrialitás | Agglomerációk, vidék növekedése | Kiforrott formájában csak USA-ban |
| IV. informatika urbanizációja | Csúcs-technológia | Munkahelyek dekoncentrálódása Egységes civilizációs szint Új nagyvárosi Központok | USA és Japán: csíráiban |

Forrás: szerkesztette Enyedi (2011) alapján Siposné Nándori Eszter

A fejlődő világ egyes részein a városrobbanás eltérő jellemzői különböztethetők meg.

- Latin-Amerikában a legnagyobb a városi népesség aránya a fejlődő világban. Itt kisvárosok nem, inkább nagyvárosok és a falvak jellemzőek. Ezek a nagyvárosok inkább a kontinens keleti részén találhatóak.
- Ázsiában fejlett kisvárosi hálózat alakult ki. A városnövekedés olyan méreteket öltött, hogy például Kínában adminisztratív korlátozásokat kellett bevezetni a további városnövekedés megfékezésére.
- A fejlődő világban Afrika az a kontinens, amely a legkevésbé urbanizált, itt a legkisebb a városi népesség aránya. Nemcsak a városok száma és a városi népesség aránya, hanem a civilizációs lét is alacsony.

Az urbanizáció második szakaszát, a **relatív dekoncentrációt** a minőségi bővülés jellemzi. Az ipar intenzív növekedése közepette az infrastruktúrának kitüntetett szerep jut. A dekoncentráció abban nyilvánul meg, hogy a városokon belül a központi területekről a népesség kiáramlik az elővárosokba, ami az agglomerációk kialakulását eredményezi. Emellett a konurbációk (például a Ruhr-vidék vagy az Egyesült Államok keleti partjának nagyvárosai) kialakulása és a kisvárosi hálózat megerősödése is erre a szakaszra esik. A városokhoz közeli falvaknak megkezdődik a városiasodása, így a korábbi időszakot jellemző falu – város ellentét helyébe az agglomerációk – falusias térségek ellentéte lép. A városrobbanásra jellemző falusi elvándorlás ebben az időszakban mérséklődik. A fejlett országokban a XIX. század végétől, majd 1930-tól az 1960-as – 1970-es évekig tartott ez az időszak, míg Kelet-Közép-Európában az 1970-es években kezdődött és a mai napig tart.

Az urbanizáció harmadik szakasza az úgynevezett **dezurbanizáció** vagy ellenurbanizáció, amely a posztindusztriális időszakot írja le. Ennek a szakasznak a lényege, hogy a hangsúly ismét a vidék felé tolódik, a népességnövekedés súlypontja áthelyeződik a rurális területekre, amivel párhuzamosan csökken a városi népesség aránya. Ez a tendencia nagyrészt a technikai, technológiai fejlődésnek köszönhető, mivel ebben az időszakban kiemelt szerepet játszanak a szolgáltatások, valamint a kutatás és fejlesztés. Az ezekben a szektorokban dolgozók sokszor

távmunkában, otthonról is végezhetik a tevékenységeiket, így nem szükséges a munkavégzés miatt a városokban élni. Ezt a szakaszt tehát a szuburbanizáció jelensége jellemzi. A dezurbanizáció kiforrott formájában az Egyesült Államokban található meg, de más fejlett országokban (Egyesült Királyság, Japán) is elkezdődött már ez a szakasz.

Az urbanizáció Enyedi által megkülönböztetett utolsó szakasza a **reurbanizáció** vagy az informatika urbanizációja, mely az új típusú, posztmodern fejlődést írja le. Az információs társadalom segítségével megszűnik az élettér differenciálódása. Új típusú város – vidék kapcsolatok alakulnak ki. Ebben a szakaszban két irány együttesen van jelen:

- dekoncentráció folytatódása, ahol a kisszervezetek által befolyásolt helyi folyamatok felerősödnek. Eltérő típusú fejlődések egy időben is indulhatnak eltérő típusú területekről, nem szükséges, hogy a fejlődés mindig ugyanabból a régióból, növekedési vagy innovációs központból induljon ki. A fejlődési centrumok térbeni mozgása felgyorsul és a falusi területek számára új funkciók teremtődnek. Ez a szakasz együtt jár a fenntartható fejlődés gyakorlati térhódításával.
- a centralizáció újbóli erősödése, melyet a konurbáció és a dzsentrifikáció jelenségei kísérnek. A dzsentrifikáció a szuburbanizációval ellentétes folyamat, amely a városfejlesztéseknek és a felújításoknak köszönhetően a középosztály városközpontokba való beköltözését jelenti. Ebben a szakaszban a nagyszervezetek érvényesíteni tudják és akarják befolyásukat. A tőke, valamint a termelés globalizációja egyre erősödik. A döntéshozás, a fejlődés motorja néhány nagyvárosra koncentrálódik, ahol a belvárosokat rekonstruálják. Enyedi úgy véli, hogy bár a belváros rekonstrukciójára sor kerül, de ezek nem a lakófunkciójukat kapják vissza, hanem szórakozóhelyekként, műtermekként, üzleti negyedekként működnek tovább. (Enyedi 2011)

Riesman az urbanizációt szintén négy szakaszra, úgynevezett stádiumra osztotta, viszont minden stádiumon belül további típusokat, variánsokat különböztetett meg (46. ábra). Úgy vélte, hogy bizonyos társadalmaknál az urbanizációt az ipari fejlődés indítja el, máshol viszont az ipari fejlődés követi az urbanizációt. A stádiumok az urbanizáltság fokát fejezik ki, az I. stádium a legkevésbé, a IV. fázis a leginkább urbanizált.



46. ábra Riesman urbanizációs modellje

Forrás: szerkesztette Szelényi (1973) alapján Siposné Nándori Eszter

4.4.3.4. Az urbanizáció trendjei a fejlődő világban

A fejlődő országokban lezajlott urbanizáció néhány vonatkozásban eltér a fejlett világ urbanizációjától.

- Az egyik ilyen eltérés, hogy a fejlődő országokban később indult el a folyamat. Míg a fejlett országokban már a XIX. században elkezdődött, addig a fejlődő országokban csak a XX. század második felében indult el a folyamat és mind a mai napig tart a városrobbanás szakasza.
- A fejlődő országokban az urbanizáció sokkal gyorsabban és több embert érintve zajlik le (46. ábra), mint a fejlett országokban zajlott. Ez az eltérés egyrészt a későn jövők előnyére, valamint a globalizáció és az információs technológiák térnyerésére vezethető vissza.
- A városi népességnek nemcsak a növekedési üteme haladja meg a fejlődő országokban a fejletteket, hanem a városi népesség száma is. Míg a fejlődő országokban 2003-ban 1 milliárd fő élt városokban, és ez a szám 2030-ra 4 milliárd főre nő, addig a fejlett országokban a 2003-as 900 millió

helyett 2030-ban 1 milliárd városlakóra lehet számítani. Ennek megfelelően nemcsak a városok méretei, de területi mintázatai is eltérnek a fejlődő és a fejlett országokban.

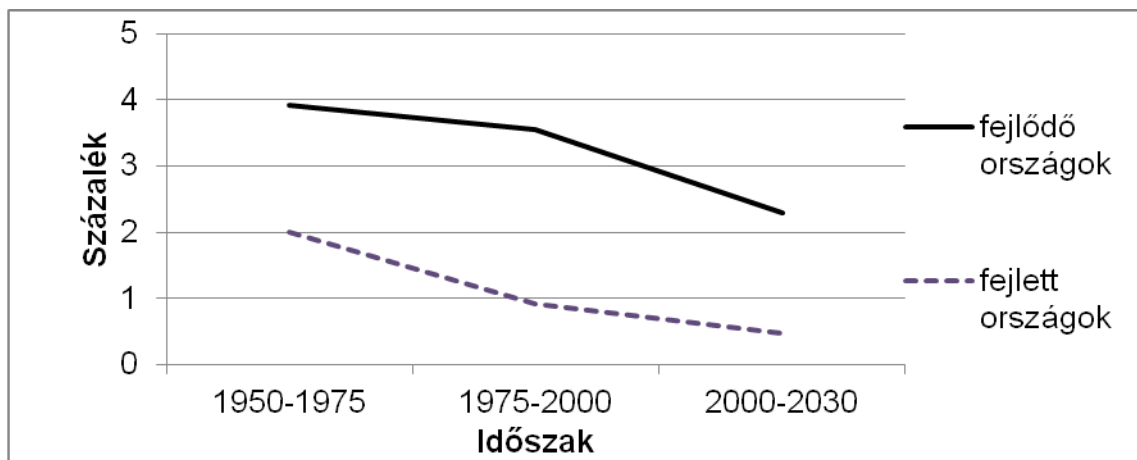

47. ábra A városi népesség növekedési üteme, 1950-2030

Forrás: szerkesztette Ricz 2007, 176. old. alapján Siposné Nándori Eszter

- Egy újabb jelentős eltérés a fejlődő és a fejlett országok között az, hogy míg a fejlett országokban a városok lélekszámának emelkedése együtt járt a gazdasági fejlődéssel és az ipar dominanciájának erősödésével, addig a fejlődő országokban a két jelenség sok esetben nem jár együtt. Gyakran előfordul, hogy a városrobbanás csupán a mezőgazdaság válságának, a vidéki népesség városokba menekülésének köszönhető. (Ricz 2007)

A fejlődő országok urbanizációját gyakran jellemzi az első-városi koncentráció (urban primacy) és az óriásvárosi koncentráció (urban giantism). Az első-városi koncentráció arra a jelenségre utal, amikor a népesség az adott ország legnagyobb, úgynevezett első városában koncentrálódik, és az adott város abnormálisan nagy az ország többi részéhez viszonyítva. (Ritz 2007) A legtöbb esetben ez a nagyváros egyben a főváros is, de ez alól lehetnek kivételek. Egyes szerzők úgy vélik, hogy az első-városi koncentráció nem kifejezetten a fejlődő országokra jellemző jelenség, hanem sokkal inkább a közepes jövedelmű és az olajexportáló országokat érinti (UNPD 2006).

Az óriásvárosi koncentráció azt jelenti, hogy az adott ország lakosságának jelentős része óriás városokban koncentrálódik. Ez a jelenség gyakran az első-városi koncentrációval együtt lép fel, amennyiben az első város, amelyben a népesség koncentrálódik, egyben óriásváros is. Az óriásvárosi koncentráció leginkább a fejlődő országokra jellemző. Az igazi veszélyt nem az első-városi koncentráció, hanem sokkal inkább az óriásvárosi koncentráció jelenti. Ez esetben sem a városok mérete okozza a problémát, hanem sokkal inkább a városméretnek a gazdasági fejlettség szintjéhez, illetve a kormányzat menedzsment kapacitásaihoz viszonyított aránya. Mindezek eredményeként a közszolgáltatások, a lakhatás, a közlekedés kereslete jóval elmarad a kínálattól, a munkaerőpiaci kereslet pedig jóval elmarad a kínálattól, ami nagyarányú munkanélküliséget és a nyomornegyedek lélekszámának emelkedését eredményezi. (Ritz 2007)

A városi koncentrációból és túlszűfoltsgból adódó gazdasági és társadalmi hatékonyságveszteségeket, illetve környezeti problémákat írja le az urbanizációs válság fogalma. Ennek a válságnak a legfontosabb dimenziói a következők:

- Demográfiai (kor és nem szerinti szelekció)

- Társadalmi (szegénység, polarizáció, szegregáció)
- Gazdasági (agglomerációs hatások, foglalkoztatás, telephelyválasztás)
- Környezeti (víz-, levegőszennyezés, hulladékgazdálkodás, épített környezet, ökoszisztémák)
- Térszerkezeti (kiterjedés, szuburbanizáció, városhálózatok, városok divergens fejlődése)
- Politikai (kormányzás, menedzsment, közszolgáltatások szervezése, beruházási döntések, intézmények, költségvetés) (Ritz 2007, 183. old.)

4.4.4. A települések osztályozása

A település, ahogy azt már korábban tárgyaltuk, az emberi társadalom létformája, a természeti feltételek és adottságok, a társadalmi-gazdasági jelenségek és folyamatok, a műszaki-építészeti elemek együttesének és egymásra ható tényezőinek térbeli koncentrációja” (Beluszky 1999, 584. old.). A települések több szempont szerint osztályozhatóak.

A települések **helyhez kötöttsége** szerint megkülönböztethetünk mozgó településeket és állandó lakott helyeket. Mozgó település az a település, ahol vagy a lakóhely vagy a munkahely, vagy mindkettő mozog. A történelem során a nomád pásztorkodással vagy a zsákmányolással, vadászattal, halászattal foglalkozó embercsoportok települései jellemzően mozgó települések voltak. Ma a települések túlnyomó része állandó lakott hely. Az állandó lakott hely lehet magányos, azaz szórványos vagy csoportos. A magányos település az, amely egy vagy csak néhány lakóegységből áll. Jellemzően ilyen települések a mezőgazdasági tevékenységgel foglalkozó majorok vagy tanyák. (Pirisi – Trócsányi 2010)

A települések **gazdasági funkciójuk** alapján is osztályozhatóak, bár a tisztán egy gazdasági funkcióhoz (mezőgazdaság, bányászat, feldolgozó ipar, kereskedelem, turizmus, oktatás, igazgatás) történő kapcsolódás egyre kevésbé jellemző.

A funkciók és a település által biztosított életforma alapján elválnak egymástól **a városok és a falvak**. A falu a legősibb településforma. Városnak a valamilyen központi, más településeket is kiszolgáló funkcióval rendelkező településeket nevezzük. A két településforma nem csupán a funkciók kiépültségében különbözik. További különbségeket vesz számba a 12. táblázat.

12. táblázat: A város és a falu közötti főbb különbségek

| szempont | város | falu |
|---------------------------------------|---|---|
| népesség koncentráció | magas | alacsony |
| természethez való kötődés | távolabbi | közeli |
| gazdasági szerkezet | differenciált | egyszerűbb |
| mozgalmasság | mobilitás, pezsgés | stabilitás, nyugalom |
| jellemző társadalomszerveződési forma | szervezetek: személytelen kapcsolatok, szerződések | szerves közösségek: személyes kapcsolatok, rokonság szerepe, szokások |
| kultúra | haladóbb, aktívabb, tudományosabb, mesterkéltebb, tradíciók | konzervatívabb, passzívabb, fatalistább, vallásosabb, |

| | | |
|-------------------------|--|---|
| | kisebb szerepe, divat | természetesebb, tradícióknak nagy a szerepe |
| társadalmi kapcsolatok | kifinomultság, változatosság, szabadság elszemélytelenedett kapcsolatok, elidegenedés, | nyersség, egyszínűség, személyes kapcsolatok |
| attitűdök és viselkedés | tolerancia anómia, közömbösség, csömör, deviancia, társadalmi dezorganizáció | előítéletek, odafigyelés és törődés, szigorúbb normakövetés, stabilabb társadalmi szerveződés |
| életmód | nem mezőgazdasági tevékenységek, pénz szerepe nagyobb, pazarlás, több szabadidő | mezőgazdasági tevékenységek, önellátás, spórolás, kevesebb szabadidő |

Forrás: szerkesztette G.Fekete Éva

A különbségek nem egyértelműen jelentenek jót vagy rosszat. Az egymással való törődés vagy a nyugalom is lehet terhes, a gazdaság differenciáltsága vagy a nyüzsgés is jelenthet problémát.

A települések által betöltött **szerepkör** szerint alap-, közép- és felsőfokú települések különböztethetők meg. Alapfokú az a település, amely a mindennapi szükségletek kielégítéséhez szükséges funkciókkal rendelkezik, vagyis található benne élelmiszerbolt, orvosi rendelő, alapfokú oktatási intézmény, temető. A középfokú települések a mindennapi szükségletek kielégítésén túl egyéb szolgáltatásokat is nyújtanak és vonzáskörzettel rendelkeznek. A felsőfokú településeknek pedig mindezekon felül valamilyen központi funkciójuk is van, például megyei, regionális vagy országos funkciók.

A településeket **alaprakjuk** szerint három csoportba sorolhatjuk. Az egyik csoport a szabályos települések csoportja. Ebbe tartoznak a szalagtelkes falvak (48. ábra), amelyek keskeny, hosszú, szalag alakú, a hosszabbik oldalukkal egymáshoz kapcsolódó telkekből állnak. Ez megjelenhet egy olyan faluban, amelynek egyetlen utcája van (útifalu), illetve olyan falvakban is, ahol több utca is megtalálható.

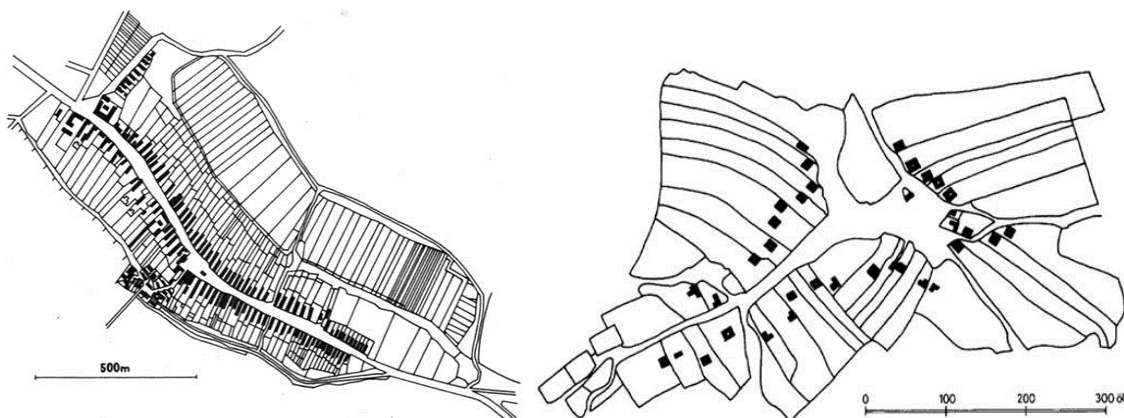

48. ábra Egy- és többutcsás szalagtelkes település modellje

Forrás: <http://termtud.akg.hu/okt/9/5/952.htm>

Előfordulhat olyan szalagtelkes falu, ahol a település központjában található templomot vagy valamilyen más fontos épületet két oldalról megkerüli a falu főutcája. Az ilyen települések legnagyobb arányban Németországban és Szlovákiában találhatók és orsós falunak nevezik őket (49. ábra).

A szabályos települések másik csoportját a tervezett települések alkotják. A tervezett település lehet saktábla alaprajzú (6. ábra), ami gyakran előfordul Csongrád és Békés megyében. A tervezett települések kör alakúak, illetve sugárutas települések is lehetnek.



49. ábra Orsós és saktábla alaprajzú település modellje
 Forrás: <http://termtud.akg.hu/okt/9/5/952.htm> és www.ujkigyos.hu

Alaprajz szerint a települések másik nagy csoportját a szabálytalan települések alkotják. A szabálytalan települések egy része halmazfal, amely a népesség fokozatos sűrűsödésével vagy magányos településből kifelé növekedve jöhet létre. A szabálytalan települések másik csoportját a kétbeltelkes települések alkotják, melyeknek a belső lakóházakból álló településmagját zömében ólaskertekből álló körgyűrű övezi (50. ábra).



50. ábra Kétbeltelkes település modellje

A szabálytalan és a szabályos települések közti átmenetet képeznek a kerek vagy körfalvak. Ezeken az úgynevezett mikrotelepüléseken általában kevés lakóegység található,

A települések a **lakosságszám** alapján is osztályozhatóak. Erre többféle osztályozási módszer létezik, ami függ az ország népsűrűségétől, valamint települési hagyományaitól. Míg például az ENSZ meghatározása szerint városokról 20.000 fős népességszám fölött beszélhetünk, addig Dániában a határ 250 fő. Az egyes településtípusokra meghatározott létszámhatárok a 13. táblázatban láthatók.

13. táblázat Településtípusok népességszám alapján

| Településtípus | Magyarországi népességhatár | Az ENSZ által alkalmazott népességhatár |
|-------------------|-----------------------------|---|
| Metropolis | 1 millió fölött | 1 millió fölött |
| Nagyváros | 100 ezer fölött | 500 ezer és 1 millió között |
| Középváros | 20 ezer és 100 ezer között | 100 ezer és 500 ezer között |
| Kisváros | 5 ezer és 20 ezer között | 20 ezer és 100 ezer között |
| Község | 5 ezer alatt | - |

Forrás: <http://www.terport.hu/telepulesek/telepulestipusok> és Kovács (2002)

További településkategóriák a népességszám alapján:

- törpefalu: 200 fő alatt
- aprófalu 200-500 fő
- kislefalu: 500-1000 fő
- középfalu: 1-5 ezer fő
- nagyfalu: 5-10 ezer fő
- óriásfalu: 10 ezer fő fölött

4.4.5. Nagyvárosi városszerkezet.

A népesség térbeli elhelyezkedése a településeken belül sem véletlenszerű, hanem valamilyen törvényszerűség, szabályszerűség alapján alakul ki. Ebben a fejezetben megvizsgáljuk, hogy a nagyvárosok szerkezete hogyan alakul ki és milyen általános vonásaik figyelhetők meg. Mindezt a humán ökológia legfőbb jellemzői mentén tesszük meg.

4.4.5.1. Humán ökológia

Az ökológia az életközösségek tudománya, a görög oikosz (háztartás, lakás) és a logosz (tudomány) szavak összetételéből származik. A kifejezést Haeckel alkotta meg, az élő organizmusokat az életfeltételeiket biztosító környezetükkel együtt vizsgáló tudományág elnevezésére. A humán ökológia az embert és a környezetét vizsgáló tudományág. Az első humán ökológiai elemzést Chicago városáról készítette Robert E. Park A város c. művében.

A humán ökológia legjellemzőbb folyamatai a következők:

- **Koncentráció:** valamely népességcsoport arányának növekedése egy adott területen.

- *Dekoncentráció*: a népesség szétszóródása térben.
- *Centralizáció*: az adott népcsoport hozzákezd saját életének megszervezéséhez, egy központ köré szerveződik.
- *Decentralizáció*: több központ is megjelenik az adott területen.
- *Szegregáció*: a terület fokozatosan elhatárolódik.
- *Invázió*: a népességcsoport tömeges beáramlása, dominancia átvétele
- *Szukcesszió*: sajátos szubkultúra kiépülésével teljessé válik az adott csoport együttélése. (S. Nagy 2007, 103-104. old.)

A koncentrációtól a szukcesszióig felsorolt folyamatok általában egymást követően zajlanak, bár nem törvényszerű, hogy valamennyi folyamat végbemenjen egymás után. Előfordulhat, hogy a centralizációnál, a szegregációnál vagy bármelyik másik folyamatnál megáll az adott népességcsoport.

Ezekon felül néhány további ökológiai folyamat is megkülönböztethető:

- *Konkurencia (versengés)*: ennek révén alakul ki a népesség térbeli elrendeződése
- *Migráció*: lakóhely megváltoztatása
- *Fluktuáció*: térbeli helyváltoztatás, mely az ökológiai pozíciót nem változtatja meg (pl. ingázás)

4.4.5.2. Nagyvárosi városszerkezet

Az ökológiai struktúra egyik jellemzője, hogy a népesség elhelyezkedése a városban nem véletlenszerű, hanem valamilyen szabályszerűség figyelhető meg benne. Arról azonban, hogy ez a szabályszerűség hogyan írható le, megoszlanak a vélemények. A XX. század első felében több elmélet is született a nagyvárosok térszerkezetének leírására, melyek közös vonása, hogy feltételezik, hogy a természeti és mesterséges környezet befolyással bír az emberi szerveződések formáira.

Burgess (1929) Chicago városának tanulmányozása alapján fogalmazta meg **övezetelméletét**, melynek alapfeltételezése, hogy a város növekedése során újabb és újabb körgyűrűket épít maga köré, melyek eltérő társadalmi sajátosságokkal rendelkeznek (51. ábra). A város központjától a perifériák felé haladva egyre magasabb az ott élők társadalmi státusza.

A nagyvárosok térszerkezetében öt gyűrű különböztethető meg, melyek koncentrikus körökként helyezkednek el. A legbelső kör az úgynevezett **mag** vagy belváros, ami központi, üzleti negyedként működik. Ebben elsősorban irodák, áruházak, üzletek és bankok találhatóak. Az éjszakai népesség itt minimális, elsősorban dolgozni járnak ide az emberek.

A mag körül található az **átmeneti övezet**, amelyben raktárak, telephelyek, valamint lakóhelyek találhatóak. Az itt található épületek állaga nagyon leromlott. Ennek megfelelően elsősorban az olyan alsóbb társadalmi csoportok fordulnak itt elő, mint a slumok vagy a bérlők. Jellemzően a művésznegyedek is az átmeneti övezetben helyezkednek el.

A következő övezet az **ipari munkások lakta övezet**, amely két további részre, a munkások és a középosztály övezetére osztható. Ebben az övezetben átlagos állapotú lakások találhatóak. Az itt élő munkás- és középosztály tagjai számára fontos, hogy a munkahelyek elérhető távolságra legyenek, mivel az esetek többségében a tömegközlekedést veszik igénybe a munkahelyre való eljutáshoz.

Az ipari munkások övezetét a **felsőbb osztályok lakta övezet** követi, ahol jellemzően magas bérleti díjú lakások találhatóak. Végül a nagyvárosok legkülső

övezete, az **ingázók övezete** következik, amely egy kertvárosi övezet. Az itt élők számára nem jelent problémát a lakó- és a munkahely közötti nagy távolság, mivel megtehetik, hogy saját személygépkocsijukkal közlekednek. (Burgess 1929)

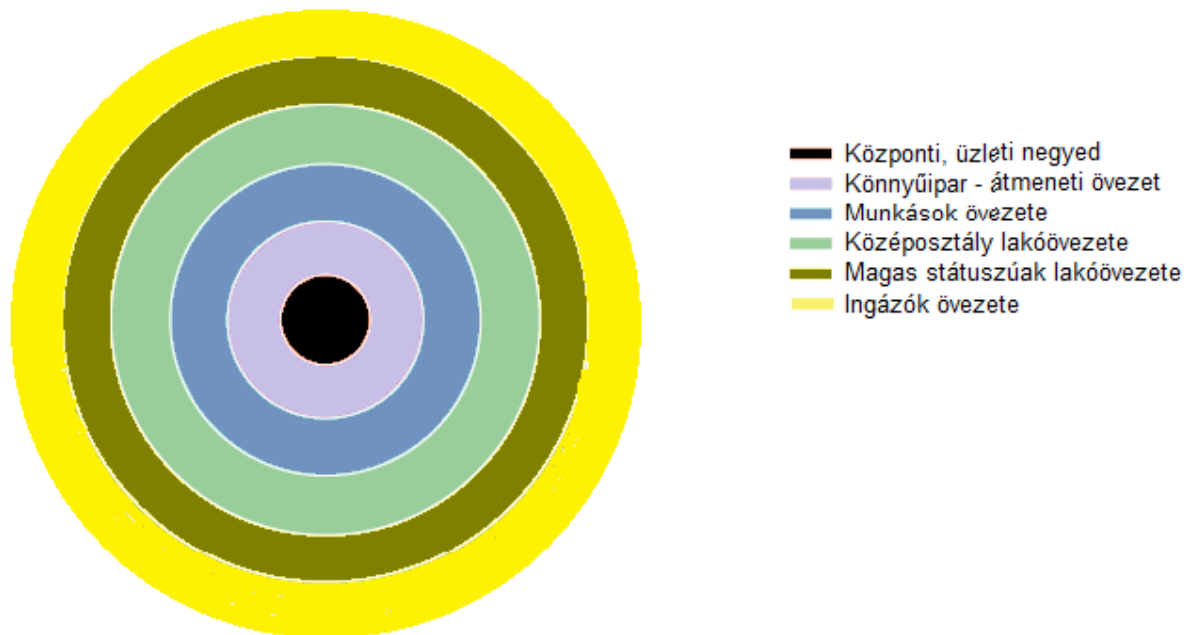

51. ábra Burgess övezetelméletének modellje
 Forrás: szerkesztette S. Nagy (2007, 105. old.) alapján Siposné Nándori Eszter

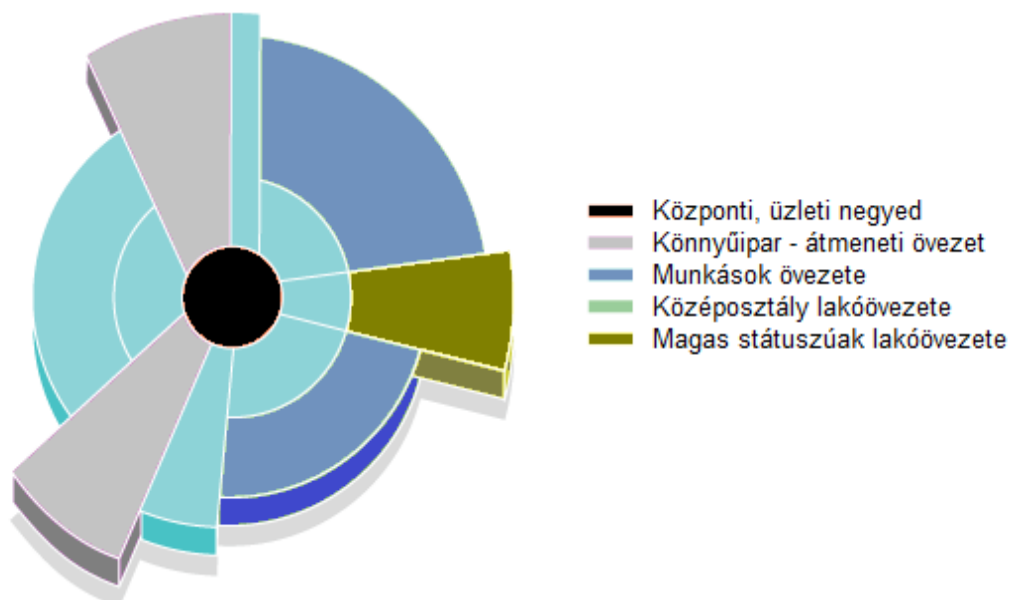

52. ábra Hoyt szektormodellje
 Forrás: szerkesztette S. Nagy (2007, 105. old.) alapján Siposné Nándori Eszter

Burgess elméletének kritikájaként fogalmazta meg Hoyt **szektormodelljét** 1939-ben, melyet 30 észak-amerikai város térszerkezetének tanulmányozása alapján dolgozott ki. Vizsgálataiban a telekárakat és a bérleti díjakat vizsgálta, és ezek

alapján arra a megállapításra jutott, hogy a város magjához különböző szektorok kapcsolódnak körcikkékként, amelyek a város határáig elnyúlhatnak (52. ábra). A város növekedését a magas lakbérű szektor határozza meg, ugyanis ez az, amely először túlnyúlik a város határain és amit a többi szektor növekedése is követ, hozzájárulva ezzel a város növekedéséhez. Az egyes szektorokat jellemzően a tömegközlekedési útvonalak hozzák létre. (Hoyt 1939)

A nagyvárosok térszerkezetét vizsgáló harmadik modell, az úgynevezett **több központ modell**, mely Harris és Ullmann nevéhez fűződik. Ők úgy vélték, hogy a városok szerkezete nem koncentrikus körökből vagy szektorokból áll, hanem foltszerűen egymáshoz kapcsolódó területekből, mivel gyakran előfordul, hogy egy adott funkciót betöltő terület a város több pontján is megtalálható (53. ábra). Az egyes területek megjelenését befolyásolja más területekkel való vonzása (például adott kereskedelmi intézmények és a vevőkörük), vagy taszítása (például lakóterületek és nehézipari zónák). (S. Nagy 2007)

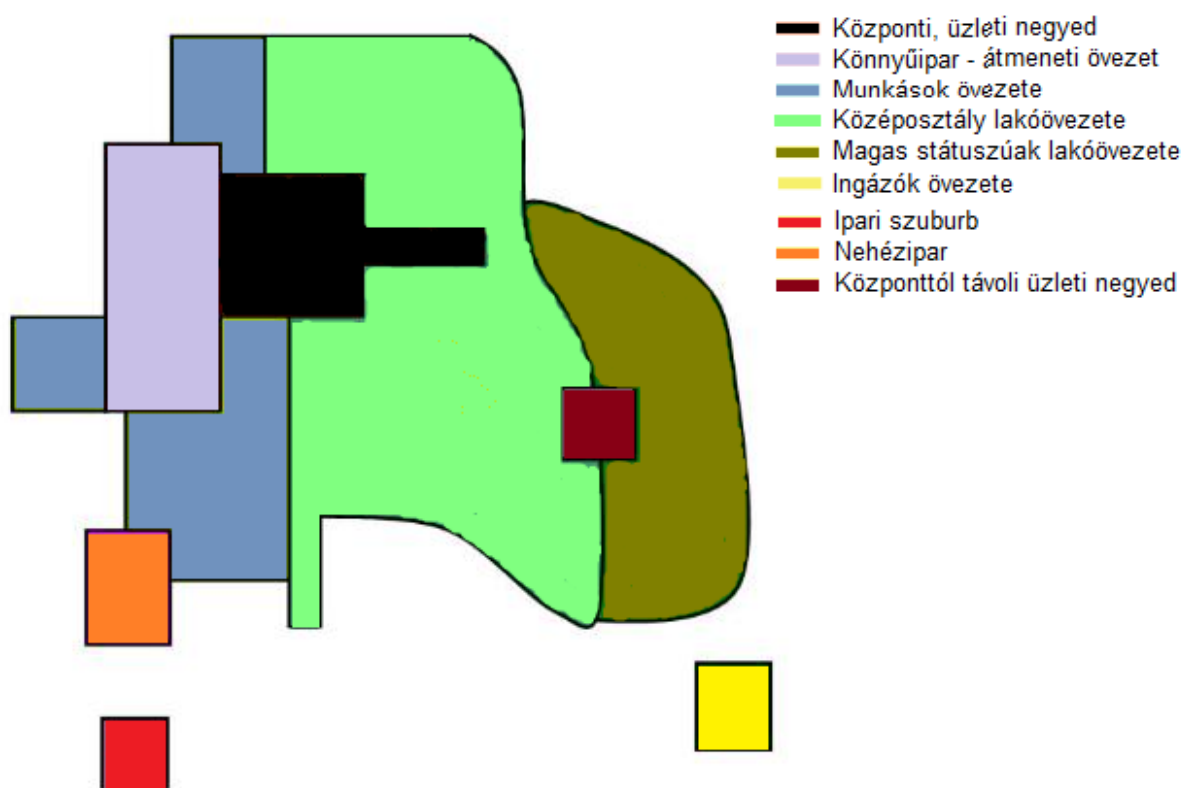

53. ábra Harris és Ullmann több központ modellje
 Forrás: S. Nagy (2007, 105. old.) alapján saját szerkesztés

A chicagói iskola fent bemutatott három térszerkezeti modelljét a második világháborút követően több támadás érte. A kritikákat elsősorban a háború után megváltozott körülmények miatt fogalmazták meg.

- A városok térszerkezetét már nemcsak a spontán folyamatok határozták meg, hanem a tudatos várostervezés és az építészet is.
- Az urbanizációs folyamatokban egyre nagyobb szerepet kapott a szuburbanizáció, az agglomerációk és az elővárosok, és a legtöbb városban több központ jött létre. (Lichtenberger 1986)

4.4.5.3. Dzsentrifikáció

A társadalmi kohéziót és a fenntarthatóságot veszélyeztetik a **dzsentrifikációs** folyamatok. Ilyen jelenségről először az 1960-as évekbeli Angliában számoltak be, ahol a középrétegek egyre nagyobb arányban költöztek be a belvárosok elértéktelenedett épületeibe. Ez a folyamat egyrészt megváltoztatta a belvárosok társadalmi összetételét, másrészt hozzájárult a belvárosi épületek felújításához.

A dzsentrifikáció kétféle jelenségre utal. Egyrészt eredményezheti a munkásosztály tagjainak teljes kirekesztését a belvárosi negyedekből, másrészt a magasabb státuszú réteg beköltözését a belváros lepusztult negyedeibe. Ez a folyamat azt eredményezi, hogy a magasabb státuszú rétegek igényeinek kielégítését célzó szolgáltatások jelennek meg az adott városrészekben, miközben az alacsonyabb státuszú csoportok kirekesztődnek.

Bár a dzsentrifikáció először a fejlett országokban jelent meg, mára a fejlődő országok nagyvárosaiban is tapasztalható jelenséggé vált. A folyamat azonban nem tekinthető egységesnek, országonként és városonként más-más módon zajlik le a helyi térszerkezeti adottságok függvényében. Kezdetben inkább egy szokatlan helyi jelenséggé tekintettek rá, mára azonban a városfejlesztés szerves részévé vált.

Mára a városok fejlesztése és versenyképességének fenntartása érdekében gyakran előfordul az egész városokra kiterjedő dzsentrifikáció támogatása. Ez jelenti egyrészt a városok komplex megújítását, másrészt a kitelepítéseket, a kirekesztést. (Colin 2004)

4.4.6. Az európai városhálózat jellemzői

Az Európai Unió városstatisztikai adatgyűjtése az úgynevezett Urban Audit. A felmérés a városok életminőségéről és arról gyűjt adatokat, hogy a város lakói milyenek érzékelik életminőségüket. 1999-ben az 59 legnagyobb városban végezték el az adatgyűjtést 450 változót vizsgálva. A 2003 és 2004 között lebonyolított adatgyűjtés során már 250 várost vizsgáltak a 27 tagállamban. A 2006-2007-es adatgyűjtés során a 27 tagállamon kívül már Norvégiát és Svájcot is vizsgálták, összesen 300 várost. 2007-ben pedig 75 városban gyűjtöttek adatokat a lakók életminőségéről. 2007-ben a felmérés adatai alapján meghatározták az európai városok típusait: a vezető nemzetközi központokat, a specializált pólusokat és a regionális pólusokat (54. ábra).

A **vezető nemzetközi központok** páneurópai vagy akár globális hatással rendelkező városok, melyek lehetnek tudásközpontok, hagyományos fővárosok, illetve az újrakezdő fővárosok, amelyek az új tagállamokban a rendszerváltás nyerteseivé válva a gazdasági tevékenységek motorjaiként működnek. Ezek a városok jelentik a verseny motorjait az innováció, a vállalkozások, a tehetség és kapcsolatok területén. Méretükből kifolyólag a gazdasági élet számos területén meghatározó szerepet játszanak. A pénzügyi piac, a multi-nacionális cégek székhelyeinek, a médiának, kormányzati és közlekedési funkcióknak, gyakran ezek mindegyikének, kiemelkedő központjai. A nemzeti településhálózatból kiemelkedve a nemzetközi gazdaság élvonalában vannak.

A **specializált pólusok** a városi gazdaság egy vagy több szegmensében nemzetközileg fontos szerepet játszanak. Ezeknek a pólusoknak több típusa különböztethető meg.

- Nemzeti szolgáltató központok – az országos városhálózatban meghatározó szerepet játszanak, kulcsfontosságú országos funkciókat, gyakorta közigazgatási fővárosi funkciókat töltenek be;
- Átalakuló pólusok – jelentős ipari múlttal rendelkeznek, azóta elkezdtek megújulni, menedzselik a változásokat és új gazdasági tevékenységeket;
- Kapuk – nagyobb városok fejlett közlekedési infrastruktúrával, amelyek nagytömegű nemzetközi áru- vagy személyforgalmat bonyolítanak le;
- Modern ipari központok – a multinacionális tevékenységekre és a külföldre exportáló helyi cégekre épülnek, magas szintű technológiai innováció jellemzi őket;
- Kutató központok – kutatási és felsőoktatási központok, amelyek magukba foglalják a tudományos és technológiai közösségi tevékenységeket és a nemzetközi hálózatokba kapcsolódva működnek;
- Látogató központok – nagytömegű turistaforgalmat lebonyolító városok.
- A **regionális pólusok** a múlt, a jelen és a jövő európai regionális gazdaságainak legfontosabb pillérei.
 - Deindusztralizált városok – erős (nehéz) ipari alappal, ami hanyatlak vagy recesszióban van;
 - Regionális piaci központok – régiójukban központi szerepet töltenek be, különösen a személyi, üzleti és pénzügyi szolgáltatásokban, beleértve a hoteleket, kereskedelmet és vendéglátást;
 - Regionális közszolgáltatási központok – régiójukban központi szerepet töltenek be, különösen a közigazgatásban, egészségügyben és oktatásban;
 - Szatellit városok – kisebb városok, melyek alapvető szerepet játszanak valamely nagyobb agglomerációban. (European Commission 2007)

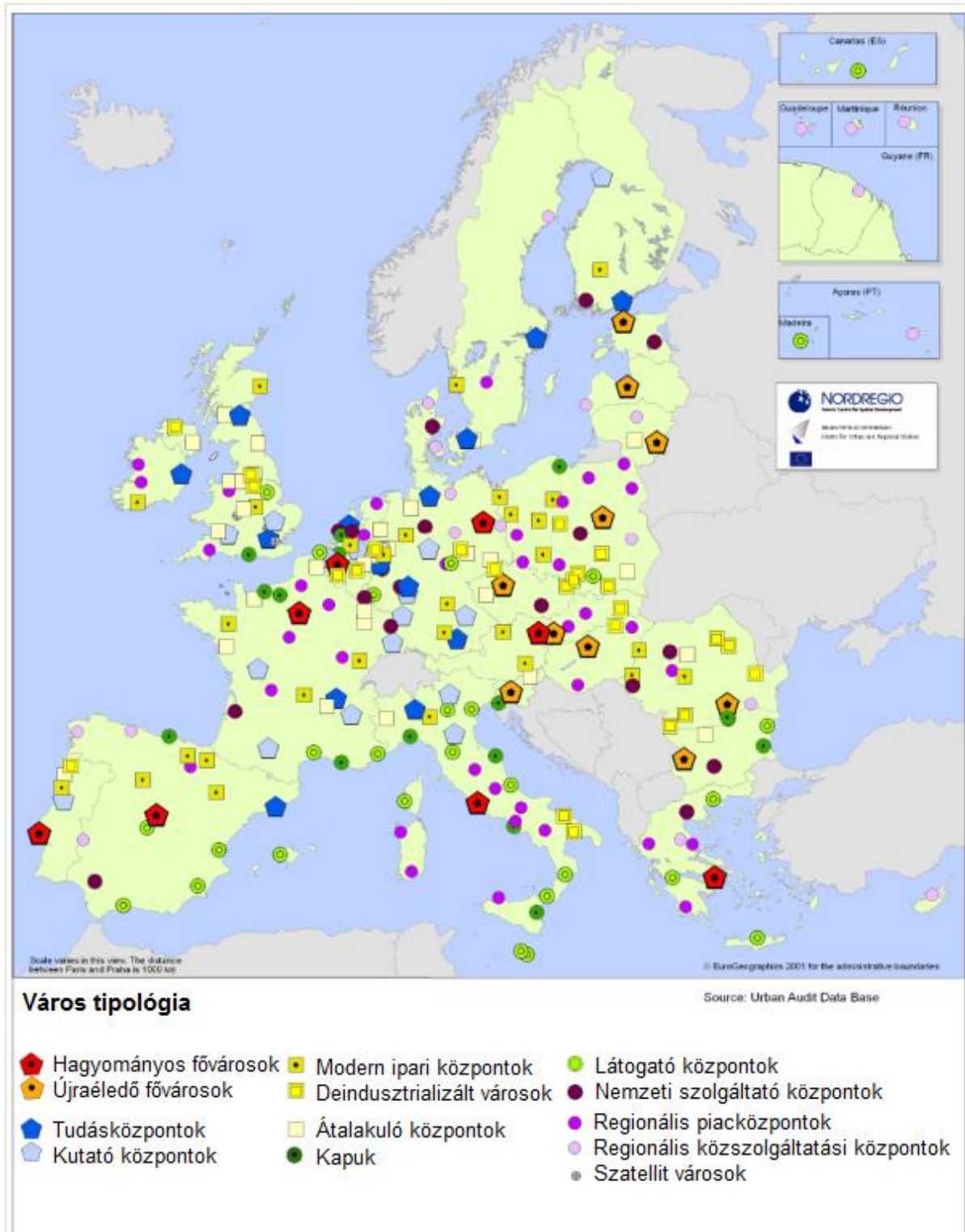

54. ábra Európai városok típusai
Forrás: European Commission 2007: 9.

A városi élet jellemzői az Urban Audit felmérések alapján a következők:

1. A *munkába állás* nem mindenre és nem mindenhol igaz. A mediterrán országokban ugyanis rendkívül alacsony (30% alatti) a női foglalkoztatási ráta. A felmérések szerint a női foglalkoztatás és a gyermekek ellátását biztosító intézmények (bölcsőde, óvoda) között nem egyértelmű az összefüggés, de az

Urban Audit eredményei alapján kevés városban fordul elő az, hogy a magas női foglalkoztatás az intézményi ellátásban résztvevő gyerekek alacsony arányával párosulna.

A munkanélküliségi ráta a városokban emelkedő tendenciát mutat. 2001-ben a városok kétharmadában nagyobb volt a városok munkanélküliségi rátája, mint az adott ország átlagos értéke. A legalacsonyabb értékek pedig Hollandiában, Németország egyes városaiban és Észak-Olaszországban találhatók. A tartós (több mint egy évig tartó) munkanélküliség, ami a munkanélküliség legveszélyesebb formája, elsősorban a belga városokban volt magas, míg a közép- és kelet-európai országokban, illetve a francia városokban inkább a fiatalok munkanélkülisége okoz problémát.

A munkanélküliségi ráták nagyságában az egyes városrészek között is jelentős eltérések lehetnek. A legnagyobb eltérések elsősorban azokban a városokban tapasztalhatók, ahol egyébként is magas a munkanélküliség. A legnagyobb eltéréseket a francia, belga és dél-olasz városokban mérték, valamint a kelet-német, nagyobb spanyol és észak-angliai városokban.

2. Az *egy lakosra jutó lakóterületben* Európa-szerte jelentős különbségek vannak. Több mint 30 olyan európai város van, ahol egy lakosra több mint 40 m² jut. Ezek a városok az Unió nyugati részén találhatóak. Az új tagállamokban, mint Bulgáriában, Lettországon, Romániában, Szlovákiában, Csehországban, Litvániában vagy Lengyelországban ettől sokkal kevesebb, körülbelül 15-20 m² jut egy főre. Az egy főre jutó lakóterület tehát egy olyan változó, aminek mentén Európa kelet-nyugati megosztottsága még mindig tetten érhető.
3. A *lakhatás* tekintetében elmondható, hogy Európa legtöbb városlakója lakásban él. A lakások az összes lakóhely 77%-át teszik ki a városokban. A lakóhelyeknek majdnem a fele a benne élők tulajdonában van, bár ez az arány Európán belül jelentős eltéréseket mutat. A legnagyobb arány Magyarországra, Szlovákiára, Litvániára, Bulgáriára és Romániára jellemző. A lakástulajdonosok aránya az agglomerációkban sokkal nagyobb, mint a városközpontokban. Az egyszemélyes háztartások egyre nagyobb arányban a városközpontokban találhatóak meg, aminek a szolgáltatásokhoz való jobb hozzáférés az oka. A fiatalokat elsősorban a szórakozási lehetőségek, az időseket pedig a boltokhoz, tömegközlekedéshez és egészségügyi intézményekhez való jobb hozzáférés motiválja a városközpontokba való költözésre. A gyerekes családok pedig egyre inkább a külvárosok, agglomerációk felé költöznek, ahol az otthonok általában nagyobbak és megfizethetőbbek.
4. A városlakók általában magasabb *iskolai végzettséggel* rendelkeznek, mint más európai polgár. Ez segíti a tudásalapú társadalom kialakítását és az abban rejlő gazdasági potenciál kiaknázását.
5. Az *egészségi állapot* tekintetében azonban ezzel éppen ellentétes tendencia figyelhető meg: a városokban nem a legegészségesebb a lakókörnyezet. A városokban élő nők és férfiak várható átlagéletkora átlagosan két évvel marad el az uniós átlagtól.
6. A városi élet további jellemzője a *tömegközlekedés* igénybe vétele, bár e tekintetben is jelentős különbségek vannak az új és a régi tagállamok között. Pozsonyban vagy Budapesten például a munkába járás az esetek több mint kétharmadában tömegközlekedéssel valósul meg, míg például az Egyesült Királyságban az emberek az esetek 80%-ában kocsival járnak dolgozni. Mára a városok versenyképessége és annak fenntarthatósága egyre fontosabb kérdéssé vált Európában. A fenntartható városfejlesztés a környezeti és gazdaság

szempontok figyelembe vételén kívül a társadalmi integráció megteremtését is szükségessé teszi.

Ajánlott olvasmányok

Család

Cseh-Szombathy László (1997): Társadalom és gazdaság Közép- és Kelet-Európában Vol. 19, No. 2. 98-106.

Neményi Mária (2003): Család és családpolitika. Szociológiai Szemle 2003/1. 3-27.

Tomka, B. (2000): *Családfejlődés a 20. századi Magyarországon és Nyugat-Európában: konvergencia vagy divergencia?* Osiris. Budapest

Vaskovics László (2000): A posztadoleszcencia szociológiai elmélete. Szociológiai Szemle 2000/4. szám 3– 20.

Helyi társadalom, régiók, területi identitás

Bánlaky Pál (2006): A helyi társadalom mint kultúraközvetítő közeg. In: Török József (szerk.): VII. Közművelődési Nyári Egyetem - Tér-társadalom-kultúra. Csongrád Megyei Közművelődési Tanácsadó Központ, Szeged

Benedek József (2010): Régiók kialakulása és változása: véletlen vagy szükségszerűség? Tér és Társadalom 24. évf. 3. 193-201.

Bíró A. Zoltán.: A regionális identitás szerveződésének új formái. Kisebbségkutatás 2002. 2. szám

Györi Róbert (2006): A történeti régió fogalma. Comitatus XVI. évf. 5. 5–13.

Lukovics Miklós (2004): A regionális identitás szerepe a gazdaságfejlesztésben. In: Czagány-Garai (szerk.): A szociális identitás, az információ és a piac. SZTE Gazdaságtudományi Kar Közleményei 2004. JATEPress Szeged 214-228.

Somlyódy Edit (2007): Mozaikok a regionális identitás értelmezéséhez. Tér és Társadalom 21. évf. 4. 57-71. p.

Hálózatok, társadalmi tőke

Castells, Manuel 2005: The Network Society: from Knowledge to Policy In: Castells, Manuel and Cardoso, Gustavo, eds., The Network Society: From Knowledge to Policy. . Washington, DC: Johns Hopkins Center for Transatlantic Relations 3-22.

Csath Magdolna (2002): Erős társadalmi tőke, sikeres nemzet. Valóság XLV. évf. 5. szám 82-91.

Szakál Gyula (2003): A társadalmi tőkéről röviden. Esély 2003/2. 31-47.

Marác, László - van der Ploeg, Tymen - van Veen, Wino – Versteegh, Lia: Civil society and the legal approach of voluntary organisations in Europe http://ec.europa.eu/citizenship/index_en.htm

Orbán Annamária–Szántó Zoltán (2005): Társadalmi tőke. Erdélyi társadalom – 3. évfolyam 2. szám 55-70

Vadasi Aida (2009): A bizalom és bizalomhiány hatása a vállalkozói hálózatok működésére. A bizalom hatása az együttműködések makro-regionális rendszerére nemzetközi és hazai példák tükrében. Doktori értekezés Pécsi Tudományegyetem Közgazdaságtudományi Kar Regionális Politika és Gazdaságtan Doktori Iskola, Pécs

Települések, urbanizáció

Urban Audit 2008

http://ec.europa.eu/regional_policy/themes/urban/audit/index_hu.htm

COLIN, Brigitte: Történelmi belvárosok társadalmi fenntarthatósága. A dzsentifikációtól a kilakoltatásig - hogyan egyeztethető össze a gazdasági versenyképesség a történelmi belvárosok társadalmi fenntarthatóságával? Vitairat az UNESCO kerekasztal beszélgetés alkalmából, Barcelona, 2004 szept. 13-15. (Neil Smith szövege alapján)

http://www.unesco.hu/index.php?id=311&type=document&node=905&print_view=true (3 oldal)

SMITH, NEIL: Gentrification in Berlin and the Revanchist State 2007. szeptember
<http://www.policing-crowds.org/news/article/neil-smith-gentrification-in-berlin-and-the-revanchist-state.html> (5 oldal)

UHE, R: Urbanisation in Europe: limits to spatial growth. Key note speech at the 44th International Planning Congress, 20th September 2008, Dalian, China. Published: 20 Sep 2008 <http://www.eea.europa.eu/pressroom/speeches/urbanisation-in-europe-limits-to-spatial-growth> (8 oldal)

Rienks, W.a. (ed.) 2008: The future of rural Europe. Wageningen, The Netherlands
<http://www.kennisonline.wur.nl/NR/rdonlyres/DA89D571-B836-46CA-A9D8-A826C4DC546F/74436/The20future20of20rural20Europe.pdf> (56 oldal)

Gyakorlatok

1. Elemezze a család- és háztartásszerkezetre vonatkozó legfrissebb adatokat és vesse össze az eredményeket a tananyagban szereplő megállapításokkal!
2. Állítson fel lehetséges forgatókönyveket a család társadalmi szerepének és jellemzőinek várható változásaira!
3. Gyűjtse össze, hogy mely európai országokban jelenik meg a település és melyekbe a kistérség önálló közigazgatási szintként!
4. Csoportosítsa az európai országokat az állam területi szerkezete alapján!
5. Határozza meg a szakirodalom alapján a regionális identitás formálódásának szakaszait és keressen példákat az egyes fázisokban lévő országokra vagy régiókra!
6. Azonosítsa be, hogy milyen, földrajzi térben is megjelenő hálózatoknak a tagja, majd keressen erős és gyenge kapcsolatokat egy ezek közül kiválasztott hálózatra vonatkozóan!
7. Foglalja össze a szakirodalom és Vadasi Aida felmérése alapján a társadalmi tőke Sajó-völgyi helyzetére vonatkozó eredményeket!
8. Határozza meg a lakóhelye kialakulására, ill. fejlődésére ható tényezőket!
9. Írjon kritikai véleményt a városi és falusi településformát összehasonlító tanulmányról!

10. Állítson össze kérdéseket az adott témához kapcsolódó kérdőíves felméréshez!
11. Vizsgálja meg, hogy hogyan azonosíthatók be a nagyvárosi övezetek Budapest és Miskolc példáján!
12. Elemezze az európai városhálózatra vonatkozó legfrissebb (Urban Audit) adatokat és vesse össze az eredményeket a tananyagban szereplő megállapításokkal!

Ellenőrző kérdések:

1. Milyen rendező elvek és szintek szerint szerveződik a társadalom?
2. Hogyan változnak a társadalom szerveződésének sajátosságai a különböző társadalmi formákban?
3. Hogyan értelmezhető a szubszidiaritás elve?
4. Hogyan alakult át a család intézménye Európában az elmúlt 200 évben?
5. Mit jelent a „mama-hotel” kifejezés és milyen társadalmi vonatkozásai vannak?
6. Mi a különbség a szomszédság és a települési közösség között?
7. Milyen dimenziók alapján határozható meg az egyén helye a helyi társadalomban?
8. Mit nevezünk társadalmi hálózatnak és hogyan függnek ezek össze az egyének és közösségek gazdasági teljesítményével?
9. Hogyan értelmezhető a társadalom szempontjából a település fogalma?
10. Mi jellemezte a városfejlődést az ipari forradalom előtt, ill. hogyan változtatta meg a városfejlődést az ipari forradalom?
11. Milyen szakaszokra osztható az urbanizáció folyamata?
12. Melyek a városfejlődés területenként eltérő mai sajátosságai?
13. Milyen folyamatok játszódhatnak le a nagyvárosok szerkezetének alakulásában?
14. Mennyiben érvényesek napjainkban a nagyvárosok övezetes szerkezetére vonatkozó modellek?
15. Mit nevezünk dzsentrifikációnak és milyen társadalmi és gazdasági következményekkel jár ez a folyamat?

5. A társadalmi különbségek térbeni változásai

5.1. Esélyegyenlőség

A társadalmi tőke, a hálózatok és a civil szervezetek hozzájárulnak a társadalom szerveződéséhez és működéséhez. A társadalomnak azonban nem minden tagja részesül egyenlő mértékben a társadalmi szerveződések nyújtotta előnyökből. A társadalmi tőke hiánya informálatlanságot, elszigeteltséget eredményezhet. A civil szervezetek által nyújtott szolgáltatásokhoz való hozzá nem férés az élet több területén kirekesztettséghez vezethet.

Megvizsgáljuk, hogy az egyenlő esélyek és az egyenlő bánásmód hogyan biztosítható, melyek azok a társadalmi csoportok, amelyeket ezen elvek csorbulása a leginkább veszélyeztet, illetve azt, hogy milyen következményekkel járhat az, ha az esélyek egyenlősége nem biztosított egy adott társadalomban.

5.1.1. Az esélyegyenlőség értelmezése

Az egyenlőség többféleképpen értelmezhető. Formális egyenlőségről beszélünk, ha az egyformák ugyanazon bánásmódban részesülnek. A viszonylagos egyenlőség értelmében mindenkit rangja szerinti bánásmód illet meg, vagyis az azonos rangúakat ugyanazon bánásmód. Az erkölcsi egyenlőség pedig azt fejezi ki, hogy „Isten előtt mindenki egyenlő”.

Az egyenlőség kapcsán az a kérdés is felmerül, hogy miben legyünk egyenlők. Ebben az értelemben megkülönböztethető az egyszerű egyenlőség, ami azt fejezi ki, hogy mindenkit ugyanaz illet meg, az életfeltételek egyenlősége, vagyis a mindenki számára azonos feltételek és az egyenlő esélyek, azaz az elkerülhetetlen, tőlük független társadalmi körülményekből adódó hátrányok kompenzálása.

A haszonelvű gondolkodás szerint minden személy ugyanannyit ér, ezért az egyenlőség biztosítása érdekében a hasznosságot kell maximalizálni (hasznos az, ami a legtöbb ember érdekeinek megfelel). A jóléti felfogás szerint az egyenlőség biztosításáért az egyének szubjektív jóléti szintjének következetes kiegyenlítése szükséges. Van olyan felfogás, amely szerint a puszta esélyegyenlőség nem elégséges, mivel az nem kompenzálja a veleszületett egyenlőtlen adottságokat. A puszta esélyegyenlőség helyett tehát előnyben részesítés szükséges. A képességek egyenlőségét valló felfogás szerint a cél az, hogy a saját élet vezetésére, irányítására való képességben legyen egyenlőség. (G. Fekete ...)

Magyarország Alaptörvénye (2011. április 25) XV. cikke deklarálja, hogy

„(1) A törvény előtt mindenki egyenlő. Minden ember jogképes.

(2) Magyarország az alapvető jogokat mindenkinek bármely megkülönböztetés, nevezetesen faj, szín, nem, fogyatékoság, nyelv, vallás, politikai vagy más vélemény, nemzeti vagy társadalmi származás, vagyoni, születési vagy egyéb helyzet szerinti különbségtétel nélkül biztosítja.

(3) A nők és a férfiak egyenjogúak.

(4) Magyarország az esélyegyenlőség megvalósulását külön intézkedésekkel segíti.

(5) Magyarország külön intézkedésekkel védi a gyermekeket, a nőket, az időseket és a fogyatékkal élőket.”

Az általános elvet az egyenlő bánásmódról és az esélyegyenlőség előmozdításáról szóló 2003. évi CXXV. törvény fejti ki bővebben, amely alapelvi szinten rögzíti, hogy

minden ember elidegeníthetetlen joga, hogy egyenlő méltóságú személyként élhessen, semmilyen módon hátrányos megkülönböztetés ne érhesse.

Az **esélyegyenlőség** meghatározható negatív megközelítésben: minden akadályt, ami az esélyek megvalósulásának útjában áll, meg kell szüntetni, vagyis mindent meg kell tenni annak érdekében, hogy az érdekek, a teljesítmény alapján történjen az egyén elbírálása. Az esélyegyenlőség biztosítása érdekében szükség van a múltbeli hátrányos megkülönböztetés elismerésére, vagyis annak feltételezésére, hogy a társadalom egyes csoportjai azért nem tudnak érvényesülni az élet valamely területén, mert korábban diszkriminálták őket, és mindez hatással volt a társadalom tagjainak tudati, kulturális fejlődésére. Az esélyegyenlőség kulcsfogalma a pozitív diszkrimináció, amely hátrányt csökkentő megkülönböztetést fejez ki csoportra vagy személyre. (Lipták 2011)

Az esélyegyenlőség tehát mindazon jogi és nem jogi eszközök összessége, amelyek azt a végső célt szolgálják, hogy az eltérő nemű, korú, nemzetiségű emberek érvényesülhessenek az élet legkülönbözőbb területein, de legalábbis csökkenjenek az őket érő hátrányok. Az egyenlő esélyek politikája - aminek célja az esélyegyenlőség megteremtése - nem azonos az egyenlő bánásmód biztosításával, annál többet foglal magában.

Az **egyenlő bánásmód elve** a diszkrimináció tilalmát, vagyis a hátrányos megkülönböztetéstől mentes élethez való jog garantálását jelenti. Azt követeli meg tehát a jogalkotótól és a jogalkalmazótól, hogy a hasonló helyzetben lévő személyeket azonos módon kezelje, az eltérő helyzetben lévőket pedig különbözőképpen értékelje.

Az egyenlő bánásmód elve tehát tilalmat megfogalmazó jogszabályokra, „negatív” megközelítésre épül. Három eleme van:

- a diszkriminatív intézkedés negatív hatással van az érintett személyre;
- ez a negatív hatás a különbségtételből ered;
- a különbségtétel ésszerűtlen, vagyis objektíve nem indokolható. (Lipták 2011)

Diszkriminációval az élet valamennyi területén találkozhatunk, leginkább a munkaerőpiacon, az oktatásban, az egészségügyi ellátásban vagy a szolgáltatásokhoz való hozzáférésben. Az átlagnál nagyobb arányban szembesülnek diszkriminációval a nők, az idősek, a romák vagy a fogyatékkal élők. (Berzerker Bt. 2010)

5.1.2. A nők helyzete

A nők munkaerő-piaci hátrányos helyzetét az átlagkeresetüknek a férfiak átlagkeresetétől való elmaradása (55. ábra) mutatja. Minden uniós ország esetén kimutatható az átlagos órabérek tekintetében a nők elmaradása a férfiaktól. A két nem eltérő munkakörülményei a nők egészségügyi és biztonsági kockázatoknak való kitettségét is növeli, ami a nők átlagos egészségi állapotának romlását eredményezi. (Fagan – Urwin – Melling 2006) Az Unió bizonyos országaiban csökkent a nők átlagkeresetének férfiakétól való elmaradása 2006 és 2010 között, más országokban azonban nőtt a különbség. A legnagyobb növekedés Portugália, Magyarország és Csehország esetén tapasztalható.

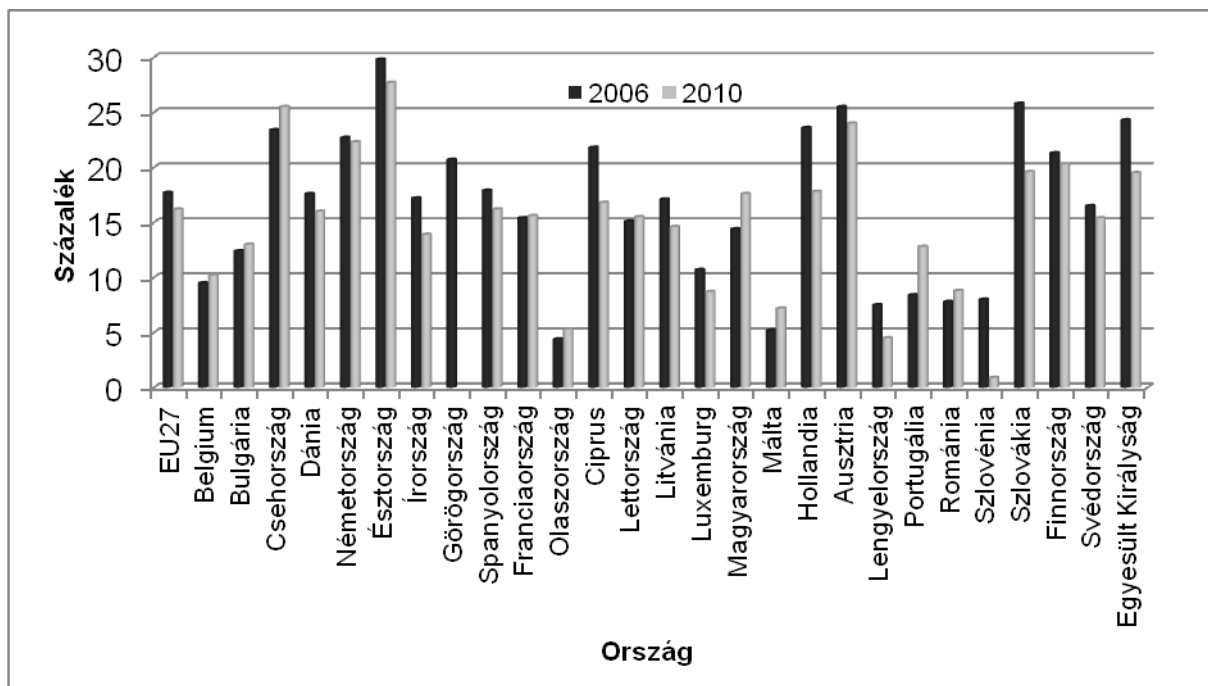

55. ábra A nők átlagkeresetének elmaradása a férfiakéről az EU országokban*, százalék, 2006, 2010

* Görögországban 2010-es adat nem áll rendelkezésre.

Forrás: szerkesztette Eurostat adatok alapján Siposné Nándori Eszter

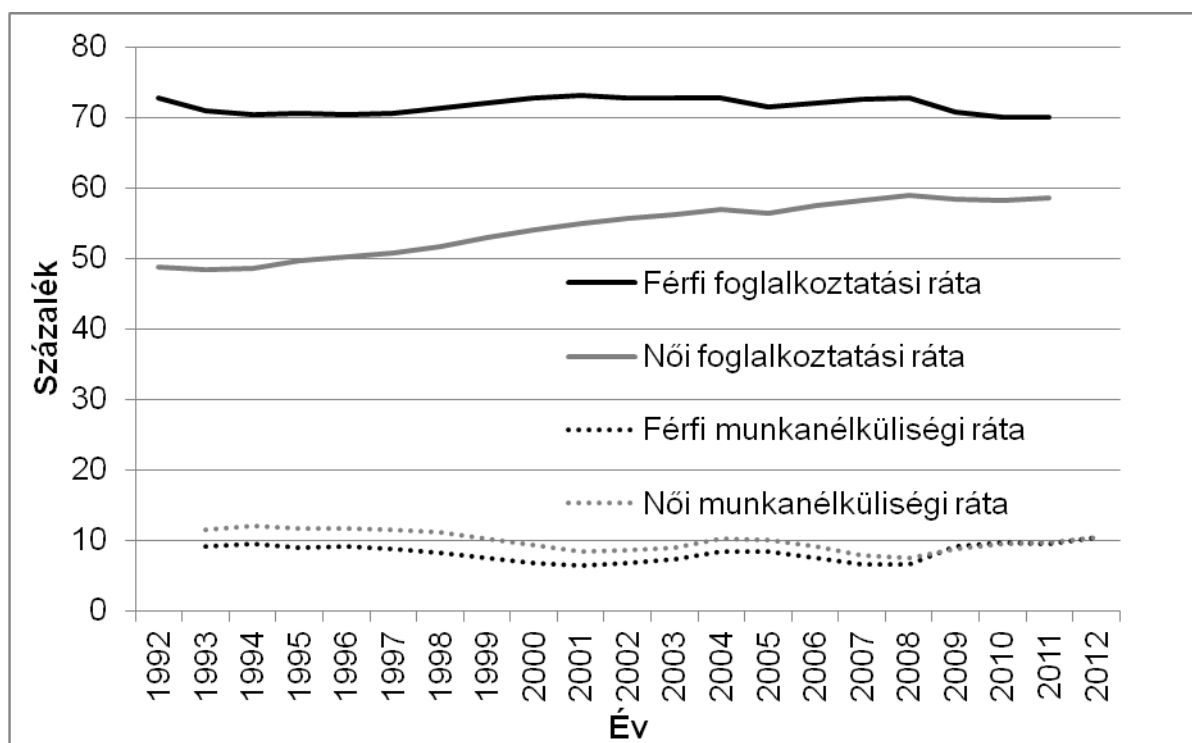

56. ábra Nők és férfiak foglalkoztatási és munkanélküliségi rátája az Európai Unióban, 1992-2012

Forrás: szerkesztette Eurostat alapján Siposné Nándori Eszter

A nők és férfiak közti munkaerő-piaci különbségek a foglalkoztatási és munkanélküliségi ráták különbségeivel is mérhető (56. ábra). A ráták közti különbségek 1992 óta csökkentek. A nők foglalkoztatási rátája növekedett, miközben

a férfiaké az elmúlt húsz évben csupán kisebb ingadozásokat mutatott. A férfiak munkanélküliségi rátája pedig utolérte a nőkéét.

A nők munkaerő-piaci helyzetét nehezítő tényezők:

- **üvegplafon effektus:** egy szakképzett személy előrelépése egy szervezet hierarchiáján belül csak egy bizonyos szintig lehetséges. Ennek lehet oka a hátrányos megkülönböztetés, nemi, faji, eszmei, stb. alapon.
- **kettős teher:** a nők általában nemcsak a munkahelyükön, hanem otthon is munkát végeznek (háztartásvezetés, gyermeknevelés).

5.1.3. Esélyegyenlőség az Európai Unióban

Az esélyegyenlőség biztosítása az Európai Unió egyik fontos célja, amit jól mutat az a tény, hogy 2007-es évet az Európai Unióban az esélyegyenlőség évévé választották. Az egyenlő esélyek biztosítása azonban sokkal régebb óta, az európai integráció kezdete óta napirenden van.

A **Római Szerződés** több cikkelye foglalkozott esélyegyenlőségi témákkal.

- A 2. cikkely kimondja, hogy a „férfiak és nők egyenlőségét” meg kell erősíteni.
- A 3. cikkely szerint „a Közösség minden tevékenységével az egyenlőtlenségek megszüntetését, a férfiak és nők közötti egyenlőség támogatását célozza”.
- A 13. cikkely hangsúlyozza, hogy „a Tanács az Európai Parlamenttel egyeztetve megfelelő intézkedéseket tesz a nemek, a rasszok vagy etnikai, vallási, ill. hitbéli hovatartozás, a fogyatékoság és a szexuális orientáció szerinti diszkrimináció ellen”.
- A 136. cikkely kimondja, hogy „a Közösség és a Tagállamok az alapvető szociális jogokat szem előtt tartva, céljuknak tekintik a foglalkoztatás támogatását, az élet- és munkakörülmények javítását és a munka világában a kirekesztés letörését”.
- A 137. cikkely értelmében szükséges „a nők és férfiak között a munkaerő-piaci lehetőségek és a munkakörülmények egyenlőségét szolgáló intézkedések előkészítése”.
- A 141. cikkely kimondja, hogy „a Közösségen belül a férfiakat és nőket egyenlő munkájukért egyenlő díjazás illeti meg”.

Később, az **Amszterdami Szerződés** (1997) szintén foglalkozott az esélyegyenlőséggel, a 2., 3., 13., 136., 137. és 141. cikkeiben. A **Lisszaboni Tanács** pedig 2000-ben meghatározta a társadalmi kirekesztődés elleni küzdelem követelményeit.

Az egyenlő esélyek politikája az Európai Közösségek (majd Európai Unió) történetében **négy időszakra** bontható.

- 1957-1975 között az egyenlő munkáért egyenlő bér elv érvényesül.
- 1975-1980-as évek végéig: egyenlő bánásmód tagállami szabályainak harmonizálása.
- 1988-tól 1996-ig: esélyegyenlőségi koncepció és pozitív diszkrimináció tartalma. (Gyulavári, 2000)
- 1997-től napjainkig: mainstreaming, ennek keretében:
 - o 1997-ben az Európai Parlament határozatot hozott a gender mainstreamingről;
 - o 1997-ben létrejött az Európai Fogyatékosági Fórum;

- 2000-ben megszületett a faji, etnikai diszkriminációt tiltó irányelv a társadalmi kirekesztődés ellen.

Az **egyenlő munkáért egyenlő bér elvét** Magyarországra nézve 1957 óta fogalmazza meg a 100. ILO egyezmény, a Munka törvénykönyvébe 1989-ben került bele. A 142/A. paragrafusa tartalmazza, hogy az egyenlő, illetve egyenlő értékűként elismert munka díjazásának meghatározása során az egyenlő bánásmód követelményét meg kell tartani.

Az **egyenlő bánásmód** elvének érvényesítése az Unióban a kezdetektől kiemelt fontosságú. Az alábbi Tanácsi irányelvek foglalkoznak ezzel a témával:

- 75/117/EGK Tanácsi Irányelv az egyenlő díjazásról
- 76/207/EGK Tanácsi Irányelv az egyenlő munkahelyi bánásmódról
- 92/85/EGK Tanácsi Irányelv a várandós, a gyermekágyas vagy szoptatós anyák munkahelyi egészségéről és biztonságáról
- 97/80/EK Tanácsi Irányelv a nemi alapon történő hátrányos megkülönböztetés esetén a bizonyítási teherről
- 97/81/EK Tanácsi Irányelv a részmunkaidős foglalkoztatásról
- 86/613/EGK Tanácsi Irányelv az önfoglalkoztatókat és segítő házastársukat megillető egyenlő bánásmódról
- 96/34/EK Tanácsi Irányelv a szülői szabadságról
- 96/97/EK Tanácsi Irányelv a férfiakat és nőket megillető egyenlő bánásmódról a foglalkozási társadalombiztosítási rendszerekben

A **pozitív diszkrimináció** érvényesítését egyrészt a Strukturális Alapok, másrészt különböző közösségi kezdeményezések hivatottak biztosítani. A Strukturális Alapok közül az ESZA fő célja a tartós munkanélküliség elleni küzdelem, a fiatalok munka világába való bevonása, valamint szakmai és egyéb képzések megvalósítása. Az ERFA képzési infrastruktúrák és szociális ellátások fejlesztésével foglalkozik, az EMOGA pedig szintén szociális ellátások fejlesztésével. A Közösségi Kezdeményezések között kiemelendő a NOW, amely vállalkozások indítását, a női foglalkozások diverzifikálását, a nők új technológiákhoz való hozzáférését, nemzetek közötti tapasztalatcseréket és nemzetközi kooperációk kialakítását célozza. Emellett az EQUAL, amely a munkaerő-piacon egyenlőtlenséghez, diszkriminációhoz vezető tényezők megszüntetésével foglalkozik, valamint a LEADER és az INTERREG Közösségi Kezdeményezések jelentősek a pozitív diszkrimináció érvényesítésében.

A nőket (és esetleg férfiakat) érő hátrányok mérséklésére az ENSZ 1985-ben dolgozta ki a **gender mainstreaming** koncepcióját, mely azt a törekvést fejezi ki, hogy a társadalmi nemek szerinti eltérő szempontokat emeljék be a közpolitikákba. Az Unióban 1997 óta helyeznek nagy hangsúlyt ezen elv érvényesítésére. A gender mainstreaming nem létezhet az egyenlő bánásmód politikája nélkül, a kettő kiegészíti egymást. A gender mainstreaming nemcsak a nőknek biztosít kedvezményeket. Ha szükséges, a férfiak számára is biztosítja az egyenlő bánásmódot. A mainstreaming lényege, hogy a társadalmi nemek szerinti eltérő szempontokat nem egy új politikában fogalmazzák meg, hanem beépítik a már meglévő politikákba, így hozva létre az együttműködés és konzultáció új csatornáit.

Az **Európai Unió Foglalkoztatási Stratégiáját** 1997-ben dolgozták ki, melyben többek között az esélyegyenlőség érvényesülésének támogatása is nagy hangsúlyt kapott. A stratégia a következő cselekvési irányokat jelölte ki:

1. A foglalkoztathatóság javítása, vagyis az embereket képessé és alkalmassá kell tenni arra, hogy foglalkoztassák őket. Ennek keretében nagy hangsúlyt kell fektetni az ifjúsági munkanélküliség elleni küzdelemre és a tartós munkanélküliség kialakulásának megakadályozására, a szociális partneri viszony ösztönzésére, az

iskolarendszerből a munka világába való átmenet megkönnyítésére és támogatni kell a passzív munkapiaci eszközökről az aktív eszközökre való áttérést.

2. A vállalkozó szellem erősítése, amit a vállalkozások elindításának és működtetésének megkönnyítésével, a munkahely-teremtési lehetőségek kiaknázásával, valamint az adórendszer fokozottan foglalkoztatás-baráttá alakításával lehet elérni.

3. A vállalatok és dolgozók alkalmazkodóképességének fejlesztése, melynek keretében szükséges a munkaszervezet modernizálása és a vállalaton belüli alkalmazkodóképesség elősegítése.

4. Az esélyegyenlőséget szolgáló politikák erősítése, melynek értelmében erőfeszítéseket kell tenni a nemek közötti megkülönböztetés felszámolására, a munka és a családi élet harmonizálására, a munkába való visszatérés megkönnyítésére és elő kell segíteni a hátrányos helyzetűeknek a munka világába való integrálását. (Frey 2004)

A nemek közti esélyegyenlőségről az Európai Bizottság először 2000-ben fogadott el átfogó programot. Ez a **Nemek Esélyegyenlősége Keretprogram**, mely a 2001-2005 közötti időszakra vonatkozott. A program célul tűzte ki az esélyegyenlőség megteremtését a gazdaságban, a társadalomban, a civil szférában és a döntéshozatalban, valamint a nemi sztereotípiák megszüntetését. (Frey 2004) Az egyes célok az alábbiakat tartalmazták:

1. A nemek közötti esélyegyenlőség ösztönzése a gazdasági életben
 - Az Európai Foglalkoztatási Stratégia nemek szerinti dimenzióinak megerősítése;
 - A Strukturális Alapok használatának növelése a nemek közötti esélyegyenlőség ösztönzésére;
 - Stratégiák kialakítása a „gender mainstreaming” megerősítésére minden olyan politikában, mely hatással van a nők gazdaságban elfoglalt helyére.
2. Az egyenlő részvétel és képviselő ösztönzése
 - A nemek közötti egyensúly javítása a politikai döntéshozásban;
 - A nemek közötti egyensúly javítása a gazdasági és a társadalmi döntéshozásban;
 - A nemek közötti egyensúly javítása a Bizottságban.
3. Az egyenlő bánásmód és teljes társadalmi jogok ösztönzése a nők és férfiak számára
 - A vonatkozó Közösségi törvénykezés ismeretének és követésének javítása a társadalmi területeken;
 - A nemek szerinti látásmód beépülésének követése a nők és férfiak mindennapi életét befolyásoló Közösségi politikák és tevékenységek tervezésében, megvalósításában és értékelésében.
4. A nemek közötti esélyegyenlőség ösztönzése a polgári életben
 - A nők és férfiak egyenlő kezelésére vonatkozó Közösségi jog és jogesetek követése, ha szükséges, új jogalkotás kezdeményezése;
 - A nők jogainak mint emberi jogoknak a támogatása;
 - A nemekhez kapcsolódó bűnözés és az ember szexuális kizsákmányolás céljára való használata elleni küzdelem.
5. A nemi szerepek és sztereotípiák változásának elősegítése
 - A nemek szerinti egyenlőség kérdése iránti érdeklődés felkeltése;
 - A vonatkozó Közösségi jogszabályokban és azok által a nemi sztereotípiák leküzdése. (G. Fekete ...)

A Bizottság előírta, hogy egyetlen bizottságában vagy szakértői csoportjában sem lehet kevesebb 50 százaléknál egyik nem aránya sem. A Keretstratégiához kapcsolódóan elfogadtak egy Akcióprogramot is, melynek fő célja gender mainstreaming elvének érvényesítése.

5.2. Területi hátrányok

5.2.1. Aprófalvak

Az Európai Unió lakosságának több mint a fele vidéki térségekben él, amely térségek az Unió összterületének a 93%-át alkotják. Az Európában található vidéki térségek azonban nem homogének, hanem népességük, gazdasági, társadalmi, kulturális jellemzőik tekintetében különbözőek. A legfőbb kihívást ezeken a területeken a magas színvonalú, fenntartható munkahelyek teremtése jelenti. Az elmúlt évtizedekben Európában az urbanizáció tekintetében két fejlődési tendencia körvonalazódik: egyrészt a távolabb eső vidéki térségek felől a városok és a közelükben található vidéki térségek felé áramlik a lakosság és a gazdasági szervezetek, másrészt a városok felül a megközelíthető vidéki térségek felé áramlás is megfigyelhető. (G. Fekete 2009)

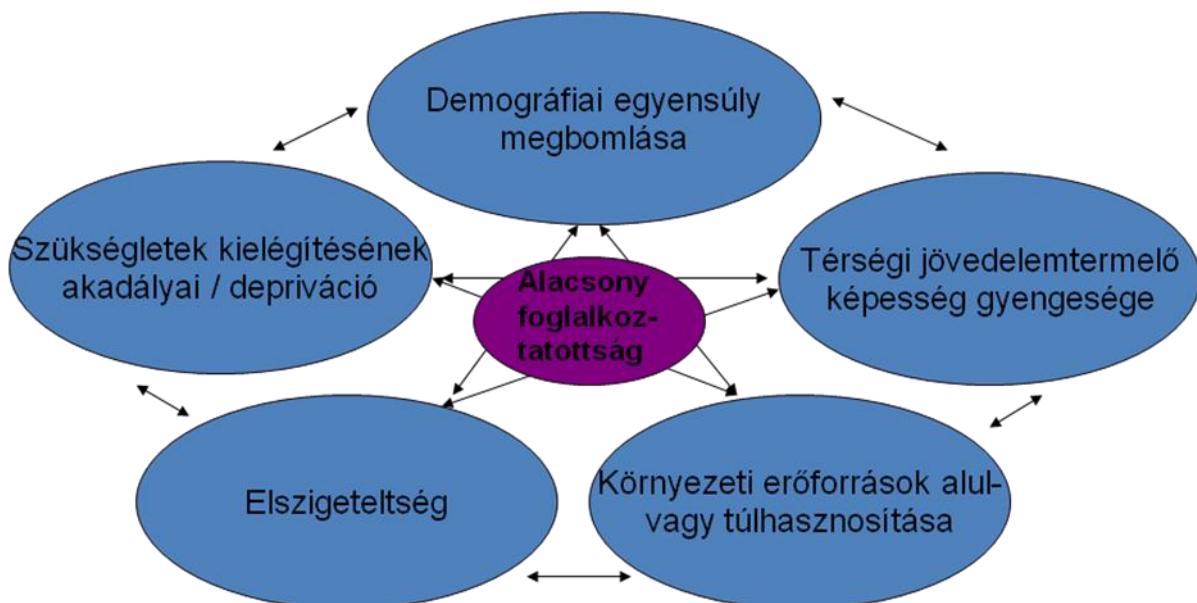

57. ábra Az aprófalvak jellemző problémái
Forrás: G. Fekete 2009, 24. old.

A városok és a vidék több dimenzió mentén kapcsolódik egymáshoz. Egyrészt termelési kapcsolatok alakulnak ki, hiszen vidéken elsősorban mezőgazdasággal, míg a városokban az iparral és a szolgáltatásokkal foglalkoznak. A termelés mellett a fogyasztás tekintetében is kialakulnak kölcsönhatások. Az ingázás esetén a vidék a lakóhelyet, míg a város a munkahelyet, és sok esetben a fogyasztás színterét jelenti. Ezen felül a vidék sokszor a városi lakosság számára a rekreáció színtere, valamint

a közüzemi szolgáltatásokkal (ivóvízbázis, hulladéklerakó, szennyvíztisztítás) sokszor egymást látják el. (G. Fekete 2009)

Az aprófalvaknak számos problémával kell megküzdeniük (57. ábra). Az egyik ilyen az alacsony foglalkoztatottság, amely összefügg a lakosság előregedésével, és a demográfiai egyensúly megbomlásával. Az elégtelen foglalkoztatottság miatt nem megfelelő a térség jövedelemtermelő képessége. Az alacsony jövedelem pedig sok esetben megnehezíti, vagy lehetetlenné teszi a szükségletek kielégítését, és szegénységhez, deprivációhoz, illetve elszigeteltséghez vezet. További gyakori probléma a környezeti erőforrások elégtelen vagy túlzott mértékű kihasználása. (G. Fekete 2009)

Az aprófalvaknak többféle típusa különböztethető meg:

4. A hagyományos aprófalvakat mérsékelt népességcsökkenés és magas inaktivitás jellemzi, melyből adódóan a szolgáltatások leépülnek, és megnő az igény a szociális gondoskodás iránt. Ezek a településeken alacsony, vagy teljesen hiányzik a kezdeményező készség.
5. A tipikus kistelepülések népessége gyorsan fogy, előre haladott demográfiai erózió, előregedő társadalom jellemzi őket. Az életkörülmények kedvezőtlenek, már az alapfokú ellátás is hiányos, az intézményhálózat sokszor hiányzik, a funkciók egysíkúak. Mindezek a települési önállóság fokozatos megszűnéséhez vezetnek.
6. A gazdálkodó falvakban kisgazdasági keretek között eredményesen gazdálkodók élnek, akik főként a szőlő- és gyümölcskultúrához kapcsolódnak, erős identitás és helyi kezdeményezés
7. A szabados kistalvak valamikor kiváltságokkal rendelkeztek. Ma őrzik kultúrájukat, a városoktól csak mértékkel tanulnak.
8. A turisztikai szolgáltató falvak turisztikai kereskedelmi szolgáltatásokat nyújtanak, illetve őrzik a kulturális örökséget.
9. A szuburbán és kedvező közlekedési helyzetű lakófalvak valamely város közelében található, jó ingázási feltételek jellemzik, ami miatt jelentős az ilyen falvakba a beköltözés. Ez növeli a népességszámot és javítja a lakosság korösszetételét.
10. A városhoz szerveződő kistalvak a közeli várossal szoros összeköttetésben állnak, ami kiemelte tehetetlenségéből e kistalvakat és olyan mozgást, fejlődést indított meg bennük, amilyenre magukban képtelenek lettek volna. Sok esetben még a nagyobb falvaknál is kedvezőbb helyzetbe kerültek.
11. Az „uradalmi” falvakban a termelés eszközei egy-két vállalkozó kezében összpontosulnak, a lakosok egy része bér munkát végez. A foglalkoztatottak mellett magas az inaktivitás és az önállótlanóság.
12. A jobbágyfalvakban a lakosok nem tudták levetkőzni a jobbágytudatot, a természet és a társadalom felé egyaránt alávetettek. Erős társadalmi kötöttségek között élnek, és ez a kötöttség rátelepszik minden cselekedetükre és nehézkessé, tehetetlenné teszi egész életüket. Változást egyedül a felsőbb hatalom felé irányuló lojalitás eredményeként érnek el.
13. A gettósodó, erőforrásait felélő aprófalvakat a végletes szegénység jellemzi. Az itt élők legfőbb megélhetési forrása a segély. A népességszám

növekvő, ezeket a településeket a fizikai leépülés jellemzi, amiben nagy szerepet játszik a saját vezető hiánya.

14. A „romlott” kisleflek a világtól elzártan, magukra hagyatottan helyezkednek el. A teljes bezártság, minden lehetőség hiánya megakasztotta az életet, emiatt csökkennek a születések, egyre jobban felgyorsul a városokba áramlás és a falu fizikai állapotának gyors romlása jellemző.
15. A hétvégi, üdülőházas falvakra az elnéptelenedés jellemző, döntően hétvégi lakosok találhatók csak meg.
16. Az öko- és más, alternatív életlehetőséget kínáló falvak fiatal, kreatív betelepülő lakosokból állnak és alternatív szolgáltatásokat nyújtanak. (G. Fekete 2009)

5.3. Szegénység és társadalmi kirekesztettség

5.3.1. A szegénység értelmezése

Azon társadalmi csoportok esetében, amelyek számára az egyenlő esélyek nem garantáltak, megnő a szegénység és társadalmi kirekesztettség, valamint az annak való kitettség valószínűsége. A szegénység vizsgálatához nélkülözhetetlen a szegénység pontos definiálása és a szegénységben élő népesség körülhatárolása. A fejezet célja, hogy bemutassuk, hogyan határozható meg és mérhető a szegénység, illetve feltárjuk a szegénység területi különbségeit.

A szegénység fogalma többféleképpen meghatározható. Szegénynek tekinthetjük azt az egyént vagy háztartást, ahol a jövedelem szintje egy bizonyos kritikus szint alatt marad (Bokor, 1985), ami miatt az egyén vagy a háztartás tartósan hátrányos helyzetbe kerül, és onnan saját erőből nem tud kikerülni. Ez a szegénység szűkebb értelemben vett, úgynevezett jövedelem alapú megközelítése.

A szegénység azonban sok szegénységkutató meggyőződése szerint komplexebb fogalom annál, minthogy egyetlen tényező, a jövedelem alapján vizsgáljuk. További figyelembe veendő tényező lehet az öröklött vagyon, a saját termelés értéke, a hitelek vagy a rokonok támogatásai. Ezek hozzájárulhatnak a jólét emelkedéséhez az egyén jövedelmi szintjének változása nélkül is.

Kirekesztettnek, azaz depriváltak lehet tekinteni azokat, akik több szempontból is hátrányos helyzetben vannak, tehát esetükben a hátrányok halmozottan fordulnak elő. Azért lényeges a komplexebb szemléletmód, mert a depriváció sokkal nagyobb arányú, ha több dimenziót egyidejűleg veszünk figyelembe, mint ha a szegénységet pusztán az alacsony jövedelem alapján határoznánk meg. (Bokor 1987) A társadalmi kirekesztettség komplex elemzésére a társadalmi indikátorok segítségével nyílik lehetőség. A komplexebb vagy életkörülményeket is figyelembe vevő megközelítés pontosabb képet fest az egyének, illetve háztartások jólétéről és valós életkörülményeiről, azonban hátránya, hogy a jövedelmen kívüli tényezők számbavétele rendkívül nehéz, néha lehetetlen (Spéder 2002). Ennek ellenére a társadalmi kirekesztettség mérésére már számos kísérlet született, amelyek különböző indikátorok segítségével kísérik meg a kirekesztettséget számszerűsíteni.

Az Európai Unió belül a társadalmi kirekesztettség mérhetősége érdekében a Social Protection Committee 2001-ben olyan részletes jelzőszámokat, társadalmi

indikátorokat határozott meg, amelyek az országok közötti összehasonlítást lehetővé teszik. (Lelkes 2003) A kidolgozott elsődleges és másodlagos mutatók használata valamennyi tagországban kívánatos, míg a harmadlagos mutatók olyan társadalmi indikátorok, melyek országspecifikus tényezők szerepeltetését teszik lehetővé. Az elsődleges indikátorok a szegénység legfontosabb területeire vonatkoznak, így tartalmazzák az anyagi nélkülözésre, az elégtelen iskolázottságra, a termelő tevékenység hiányára és a nem megfelelő egészségi állapotra vonatkozó indikátorokat. A másodlagos indikátorok az elsődlegeseket támasztják alá, illetve további problémákra hívják fel a figyelmet. (Szivós 2005) Az indikátorok listája azonban nem végleges, és nem is teljes. Számos közülük átalakításra szorul annak érdekében, hogy a gyakorlatban is alkalmazható legyen, mások, mint többek között a lakáshelyzet, nem is szerepelnek az indikátorok között. (Lelkes 2003)

A svéd „erőforrás-alapú” megközelítés szerint a társadalmi kirekesztettség helyzetelemzése négy dimenzió mentén végezhető el. Ezek a következők:

- demográfiai szempontok (nem, életkor, családtípus) szerint;
- társadalmi osztály (foglalkozás, ágazatok közötti megoszlás) alapján;
- társadalmilag veszélyeztetett csoportok (pályakezdők, tartós munkanélküliek, alulképzettek) vizsgálata;
- regionális elemzés. (Bukodi 2001)

Az életminőség megközelítés ezzel szemben a jólétnek nemcsak az objektív mérőszámaira koncentrál, hanem a szubjektív tényezőknek is fontos szerepet tulajdonít. Ebben az értelemben deprivációról akkor beszélünk, ha az egyén objektív és szubjektív jóléte sem megfelelő. (Bukodi 2001) Az életminőség megközelítés indikátorait többek között a német társadalmiindikátor-rendszer⁴ tartalmazza.

Az ENSZ Statisztikai Bizottsága az életkörülményekre vonatkozó társadalmi jelenségek komponensekre bontására tett javaslatot 1954-ben, és az angol társadalmiindikátor-rendszer⁵ már ennek megfelelően került kidolgozásra.

Azt a kritikus jövedelemszintet, ami alatt élőket szegénynek tekintjük, szegénységi küszöbnek nevezzük. A szegény és nem szegény népesség közötti határvonal meghúzására – vagyis a szegénységi küszöb meghatározására – ma már többféle szegénységkonceptió létezik (14. táblázat).

Az **abszolút szegénységkonceptiók** abból a feltételezésből indulnak ki, hogy a szükségleteknek létezik egy tértől és időtől független köre. Azokat, akik nem képesek ezeknek a minimális szükségleteknek a kielégítésére, reálisan nevezhetjük szegénynek. Hazánkban a Központi Statisztikai Hivatal álláspontja szerint szegénynek számít az, aki a létminimum alatt él, azaz, aki nem rendelkezik azzal a forintösszeggel, amely biztosítja a minimális életvitelhez szükséges igen szerény szükségletek kielégítését

Abszolút szegénységi küszöböt a Világbank is használ nemzetközi összehasonlításokra. A korábbi napi 1 dolláros fejenkénti küszöböt 2005-ben 1,25

⁴ Ezek az indikátorok a következők: népesedés; társadalmi-gazdasági státusz; munkaerő-piaci helyzet; jövedelem, jövedelemeloszlás; javak és szolgáltatások kínálata és fogyasztása; közlekedés; lakáshelyzet; egészségi állapot, egészségügy; oktatás, iskolázottság; társadalmi kapcsolatok; környezetvédelem; közbiztonság, kriminalitás; szabadidő, médiafogyasztás.

⁵ Az ENSZ által javasolt indikátorok a következők: népesedés; háztartások és családok; iskolázottság; munkaerőpiac; anyagi jólét; lakossági kiadások; egészség; társadalmi védőháló; közbiztonság; lakáskörülmények; környezet; közlekedés; életstílus.

dollárra emelték (2005-ös árakon számolva). Ezt az értéket a legszegényebb 10-20 ország nemzeti szegénységi küszöbeinek átlagaként határozzák meg (Világbank (<http://www.worldbank.org>)). A Világbank a kelet-közép-európai országok esetében mindezeket túl a napi 4,3 dolláros szegénységi küszöböt is használja, mellyel a társadalomnak nem csak azt a rétegét határolja le, amelynek napi megélhetési gondja van, hanem azt is, amelyik a szegénység által veszélyeztetett. A 4,3 dolláros érték tapasztalati adatok alapján került meghatározásra. Az adatok ugyanis azt mutatták, hogy azok, akik napi 2,15 és 4,3 dollár közötti összegből élnek, – bár nem szegények, de – nem rendelkeznek elegendő megtakarítással, ezért valamilyen váratlan esemény bekövetkeztekor nagy valószínűséggel szegénységbe süllyednek. (Alam et al., 2005)

14. táblázat: Szegénységkoncepciók

| Szegénységkoncepció | Jövedelem | Életkörülmények |
|----------------------------|--|--|
| Abszolút | Létminimum | Meghatározott tárgyakkal nem rendelkezők |
| | Regionális minimum | Krízishelyzetben lévők |
| Relatív | Az átlag- vagy a mediánjövedelem 50 százaléka alatt élők | Deprivációs index |
| | Alsó decilis, kvintilis | |
| (Szociál)politikai | Egyszociálmínimum | - |
| | Nyugdíjmínimum | |
| Szubjektív | Szubjektív szegénység | Minimális életkörülmények |

Forrás: Spéder (2002, 53. old.)

A regionális minimum a létminimum egyik továbbfejlesztett változata, amely régióként eltérő létminimumértéket határoz meg, abból a feltételezésből kiindulva, hogy az egyes régiók eltérő ár- és jövedelemviszonyainak következtében indokolt a létminimum értékének regionális differenciálása.

A **relatív szegénységkoncepciók** a szegényeket a társadalomban elfoglalt relatív jövedelmi helyzetük alapján határozzák meg. A koncepció szerint szegénynek lehet tekinteni a társadalom valamely átlagos jóléti szintjétől meghatározott mértékben elmaradókat, vagy azt a szintet tekinthetjük szegénységi küszöbnek, ami alatt a lakosság bizonyos hányada (ötöde, vagy tizede) él. Ez a megközelítés tehát azt feltételezi, hogy minden társadalomban élnek szegények (Hegedűs Péter – Monostori Judit 2005).

A **szubjektív szegénységkoncepció** két vonatkozásban értelmezhető: egyrészt kiket tartanak szegénynek, másrészt hogyan ítélik meg a saját helyzetüket a jövedelmi egyenlőtlenségek rendszerében (Spéder 2002). Bár a szubjektív szegénységkoncepció nem képezheti a kormányzati döntések alapját, fontos szerepet játszhat a társadalmi értékek, hiedelmek és viselkedési formák megértésében (Samman 2007).

A **szociálpolitikai szegénységkoncepciók** jelentőségét az adja, hogy számos szociális ellátási forma jogosultsági határát ezek segítségével határozzák meg. Ilyen

gyakran alkalmazott szegénységi küszöb lehet a nyugdíjminimum vagy a minimálbér (Spéder 2002).

A szegénységkoncepciók közötti választás fontossága nem elhanyagolható, mivel a szegénység nagyságára vonatkozóan lényeges eltérések adódhatnak az alkalmazott koncepció függvényében. A nemzetközi összehasonlításokban, a szegénységkutatásokban rendszerint az abszolút, illetve a relatív szegénységkoncepciókat alkalmazzák. A szociális segélyekre való jogosultság meghatározásánál a szociálpolitikai koncepciók a meghatározóak. Ezeket összességében objektív koncepcióknak nevezik.

5.3.2. A szegénység mérése

A szegénység méréséhez szükség van a szegénységi küszöb definiálására. Ennek felhasználásával meghatározható a szegénység legegyszerűbb mérőszáma, a **szegénységi ráta vagy arány** (H), amely a szegénységi küszöb alatt élők arányát mutatja meg a teljes népességen belül (Ravallion 1996).

$$H = \frac{p}{n}, \quad (4)$$

ahol p a szegénységi küszöböt el nem érő jövedelműek száma, n pedig a népességszám. A mutató a szegénység kiterjedtségét méri, hátránya azonban, hogy a szegénység mélységéről semmit nem árul el, hiszen ha egy szegénységben élő helyzete tovább romlik, és még rosszabb anyagi helyzetbe kerül, a szegénységi ráta értéke nem változik.

Ezért emellett érdemes a **szegénységi rést** is használni, amely a szegények átlagos jövedelmének a szegénységi küszöbtől vett távolságát mutatja. Ahhoz, hogy ez a mutató időbeli és térbeli összehasonlítást is lehetővé tegyen, érdemes a szegénységi küszöb arányában kifejezni, és az így nyert **relatív szegénységi rést** (PG) használni.

$$PG = \frac{1}{p} \sum_{i=1}^p \frac{g_i}{z}, \quad (5)$$

ahol g_i a szegénységi réseket fejezi ki, z pedig a szegénységi küszöb (Hajdú, 1997).

A relatív szegénységi rés mellett **négyzetes szegénységi rés** is számítható, amely a szegénységi küszöbtől való eltérések négyzeteit átlagolja. Foster dolgozott ki egy olyan mutatót, amely a nagyobb lemaradásokhoz nagyobb súlyt rendel. Az általa kidolgozott mutató általános alakja a következő:

$$P_A = \sum_{i=1}^p \left(1 - \frac{y_i}{z}\right)^A, \quad (6)$$

ahol y_i az i-dik szegény jövedelme. Ha $A = 1$, akkor a súlyozatlan relatív szegénységi rést kapjuk, ha pedig $A = 2$, akkor eredményül a négyzetes szegénységi rés adódik

(Barr, 2004). A négyzetes szegénységi rés előnye, hogy érzékeny a szegények körében tapasztalható jövedelemeloszlás változásaira. Ha ugyanis egy szegénységi küszöb alatt élő támogatást nyújt egy nála szegényebbnek, az sem a szegénységi ráta, sem a szegénységi rés értékét nem változtatja meg, viszont a négyzetes szegénységi rés értékét csökkenti (Adams, 2003).

A szegénység mérése az ENSZ 1997-ben kidolgozta a **Humán Szegénységi Indexet** (Human Poverty Index – HPI). Az index alkalmazását azonban 2010-ben megszüntették, és helyette a **Többdimenziós Szegénységi Indexet** (Multidimensional Poverty Index, MPI) kezdték alkalmazni. Ez az index is azt a három dimenziót vizsgálja, amit a HPI, és azokat azonos súllyal veszi figyelembe. Ezeket a dimenziókat a 15. táblázatban szereplő indikátorokkal írják le.

15. táblázat Az MPI dimenziói és indikátorai

| Dimenziók | Indikátorok | Indikátor súlya az MPI-ben |
|---------------|--------------------------------|----------------------------|
| Egészség | Gyermekhalandóság | 1/6 |
| | Táplálkozás | 1/6 |
| Oktatás | Elvégzett osztályok száma | 1/6 |
| | Iskolába beiratkozott gyerekek | 1/6 |
| Életszínvonal | Villany | 1/18 |
| | Megfelelő higiénia | 1/18 |
| | Tiszta ivóvíz | 1/18 |
| | Padlózat | 1/18 |
| | Főzési mód | 1/18 |
| | Eszközök birtoklása | 1/18 |

Forrás: szerkesztette Alkire et al. 2011 alapján Siposné Nándori Eszter

A társadalom jólétének vizsgálatakor a szegénység mellett a jövedelemegyenlőtlenségek vizsgálata is lényeges, az ugyanis nem feltétlenül azonos a szegénység kiterjedésével. Előfordulhat olyan társadalom, ahol a lakosság átlagos jövedelme alacsony és kis szórású, ami nagyarányú szegénységre, és alacsony jövedelemegyenlőtlenségekre utal. Vagy magas átlagjövedelem mellett előfordulhat, hogy a szegénységi ráta alacsony, viszont a jövedelmek szórása miatt a jövedelemegyenlőtlenség magas.

Az egyenlőtlenségek mérésére leggyakrabban a Gini-együtthatót használják, amely 0 és 100 közötti értékeket vehet fel, ahol 0 jelenti a jövedelmek teljes egyenlőségét, 100 pedig a jövedelmek teljes koncentrációját. A Gini-együttható mellett a jövedelmek egyenlőtlensége az úgynevezett szegénységi deficittel is jellemezhető, mely a felső és alsó kvintilis vagy decilis összjövedelmének egymáshoz viszonyított arányát fejezi ki.

5.3.1. A szegénység elterjedése a világon és Európában

1990-ben a szegények nagy része (mintegy 90 százaléka) a világ legelmaradottabb térségeiben élt. Mára azonban a helyzet megváltozott, ma ugyanis a szegények háromnegyede a közepes jövedelmű országokban él, és csupán a maradék egynegyed található meg a főként afrikai térségekből álló legszegényebb területeken (The Economist 2010).

Az 58. ábrán látható, hogy a napi 1 dollárnál kevesebből élők aránya Afrika országaiban a legmagasabb, ahol előfordul (Niger, Nigéria, Madagaszkár, Közép-Afrikai Köztársaság, Zambia esetében), hogy a lakosság több mint 60 százaléka napi 1 dollárnál kevesebből él (számos afrikai országra nem áll rendelkezésre adat a szegénységről és a jövedelmi viszonyokról). Ezzel szemben Európa és Észak-Amerika esetén az ilyen módon definiált szegénységi arány rendkívül alacsony, 1 százalék alatti. A nemzeti szegénységi küszöbök alapján végzett összehasonlítás hasonló tendenciákat jelöl. Afrika számos országában 30, de nem ritkán 60%-nál is magasabb a szegények aránya. A legalacsonyabb értékek ez esetben is Európában és Észak-Amerikában találhatók.

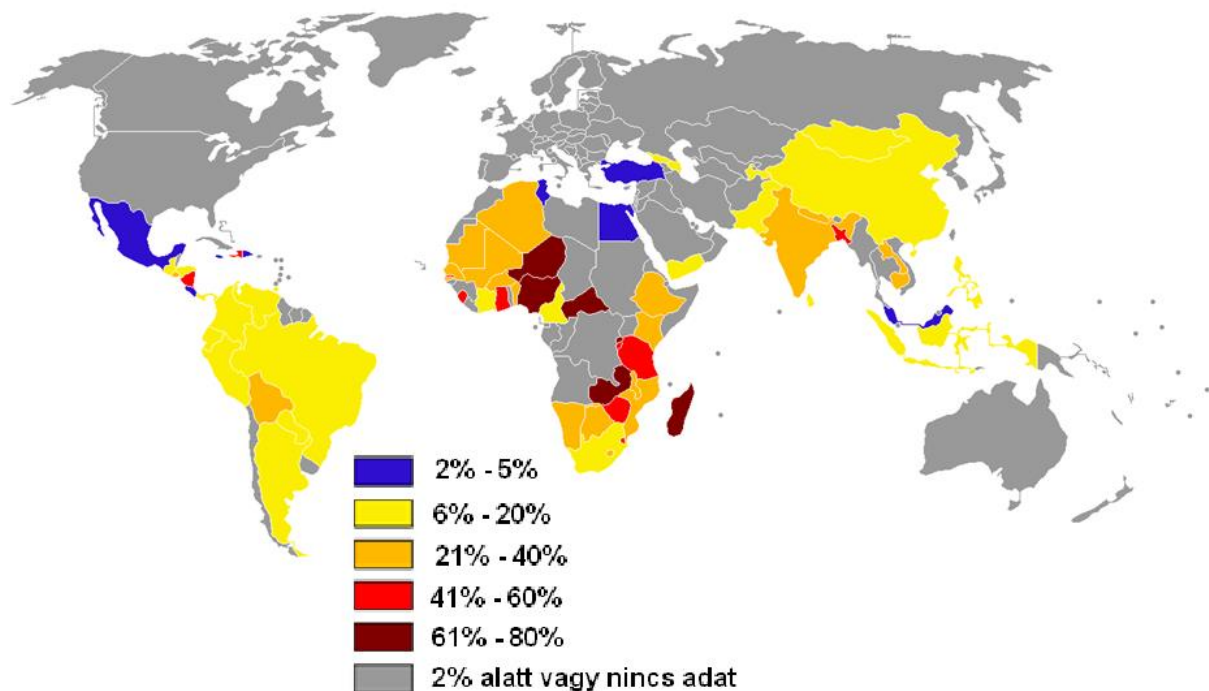

58. ábra Napi 1 dollárnál kevesebből élő népesség aránya a Föld országaiban, %, 2007/2008

Forrás: ENSZ Human Development Report 2007/2008

Európában a 2010-es évet a szegénység és a társadalmi kirekesztettség elleni küzdelem európai évének választották, melynek oka, hogy a szegénység Európában jelentős, és az utóbbi években egyre nagyobb jelentőségűvé váló probléma. 2010-ben ugyanis Európa lakosságának 23 százalékát veszélyeztette a szegénység és a kirekesztettség⁶. A kirekesztettség indikátorait külön-külön megvizsgálva a kutatók

⁶ Szegénységről és társadalmi kirekesztettségéről az Európai Unió definíciója szerint az alábbi három feltétel közül legalább az egyik teljesülése esetén beszélhetünk:

arra a megállapításra jutottak, hogy a lakosság 16%-a él a szegénységi küszöb alatt, 8%-a szenvedett anyagi nélkülözésben, 36%-a nem lenne képes megbirkózni váratlan kiadásokkal és a 0-59 éves népesség 10%-a él olyan háztartásban, ahol rendkívül alacsony a munkaintenzitás. (Antuofermo – Di Meglio 2012)

A mediánjövedelem 60%-a alapján számított szegénységi ráta 16,9% volt 2011-ben és 16,4% 2010-ben az unióban. Az azt megelőző öt évben a szegénységi ráta a 16,4%-os érték körül stagnált. A szegénységi ráta értékeiben az országok között jelentős eltérés tapasztalható (59. ábra). A legmagasabb szegénységi ráta Bulgáriát (22,3%), Romániát (22,2%), Spanyolországot (21,8%) és Görögországot (21,4%) jellemzi, míg a legalacsonyabb Csehországot (9,8%), Hollandiát (11%), Dániát (13%) és Szlovákiát (13%).

2011-ben a relatív szegénységi rés az Unióban 23,3% volt, ami csupán 0,1 százalékpontos növekedést jelent az előző évhez képest. A 2005-ös értékhez képest ez esetben sem történt változás, bár 2008-ban volt egy visszaesés, de utána az érték visszaállt a 2005-ös szintre. Az országok között ez esetben is jelentős különbségek tapasztalhatók. Az országok mintegy felében növekedés, másik felében csökkenés tapasztalható az előző évhez képest. A legmélyebb szegénység Romániában (31,8), Lettországon (31,7%), Spanyolországban (30,8%), Bulgáriában (30%) és Litvániában (28,7%) tapasztalható, míg Finnország (13,5%), Írország (15,2%), Hollandia (15,5%) és Luxemburg (15,7%) esetén a legkevésbé szegények a szegénységi küszöb alatt élők.

-
1. az adott egyén a szegénységi küszöb alatt él;
 2. anyagi nélkülözésben szenved;
 3. olyan háztartásban él, ahol nagyon alacsony a munkaintenzitás (ami azt mutatja meg, hogy a háztartás tagjai hány hónapot dolgoztak annyi hónapból, amennyit elméletileg dolgozhattak volna). (Antuofermo – Di Meglio 2012)

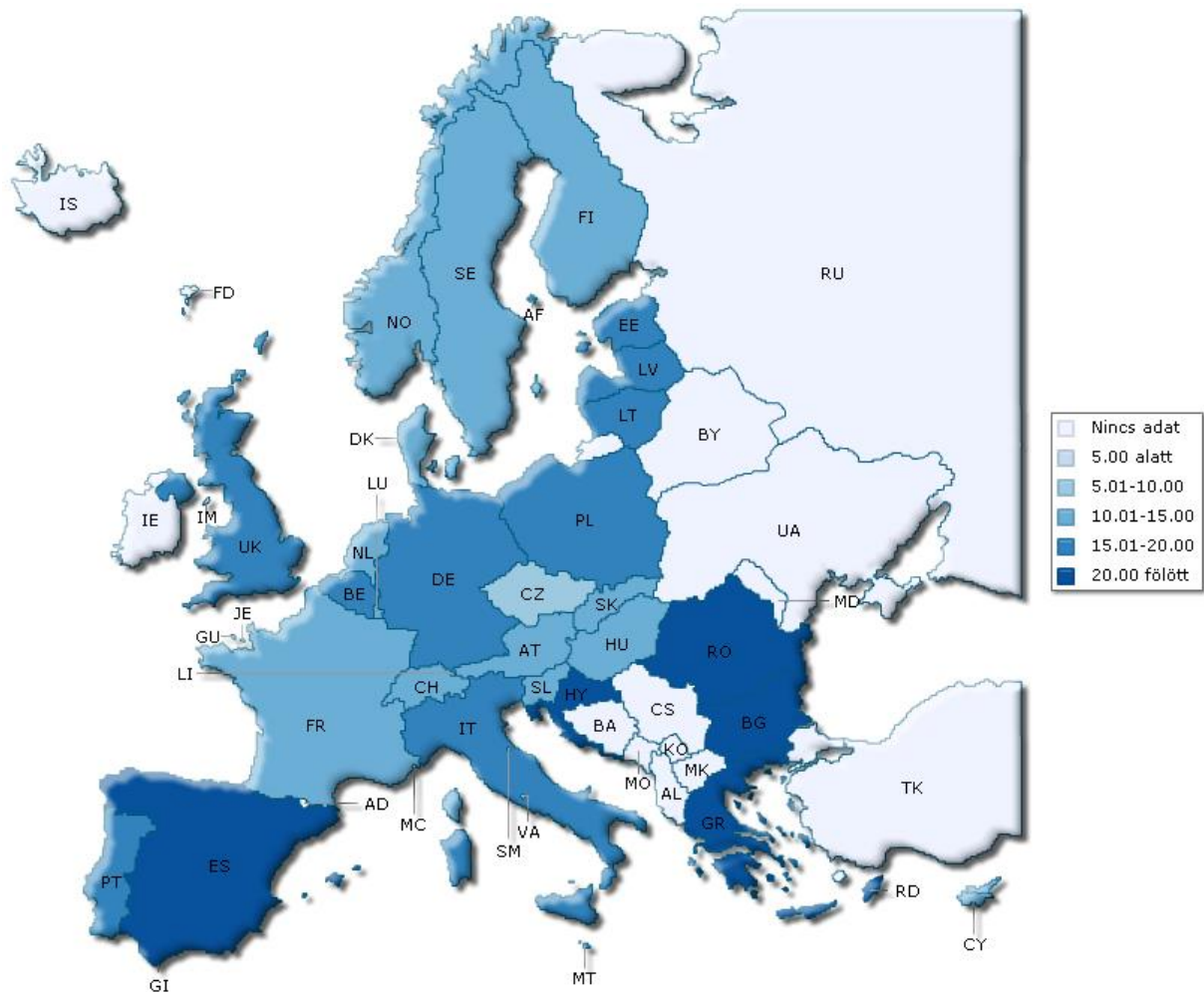

59. ábra Szegénységi ráta* Európa országaiban, %, 2011

* A ráta számításához felhasznált szegénységi küszöb a mediánjövedelem 60%-a.

Forrás: szerkesztette Eurostat adatok alapján Siposné Nándori Eszter

Bár a szegénység nagysága az Unióban 2005-2010 között nem változott jelentős mértékben, a szegénység összetétele megváltozott. Az Európai Unió 21 tagállamában 2010-ben a gyerekek körében nagyobb volt a szegénység kockázata, mint a társadalom többi rétege körében. A gyerekek és az idősebbek szegénységi kockázata közti eltérés Magyarországon, Romániában, az Egyesült Királyságban és Luxemburgban volt a legnagyobb. (Antuofermo – Di Meglio 2012)

A jövedelemegyenlőtlenségek az Unió országaiban szintén jelentős eltéréseket mutatnak. A XX. század utolsó évtizedeit Európában ismét a jövedelemegyenlőtlenségek növekedése jellemezte. Ez legmarkánsabban az Egyesült Királyságban, valamint a volt szocialista országokban, elsősorban Magyarországon és Lengyelországban zajlott le. Ma az Unión belül a legnagyobb jövedelemegyenlőtlenségek Spanyolországot (6,8%), Lettországot (6,6%), Bulgáriát (6,5%) és Romániát (6,2%) jellemzik. A jövedelmek eloszlása Szlovéniában (3,5%),

5.4. A boldogság közgazdaságtana

5.4.1. Jóléti paradoxon

A **jóléti paradoxon** azt fejezi ki, hogy a szubjektív boldogság- és elégedettségérzetünk az anyagi jólét bizonyos szinten túli emelkedésével nem emelkedik, sőt, akár még romlásnak is indulhat (Takács 2009)

A témában az első kutatások az 1970-es években születtek meg. A máig jelentős hatású **Easterlin-paradoxon** azt mondja ki, hogy az anyagi és a szubjektív jólét szorosan összefügg egymással, de csak egy bizonyos átlagjövedelem-szintig (ami valahol 10.000 és 20.000 dollár között van). E fölött ugyanis már nincs kapcsolat a jövedelemszint és a szubjektív jólét között (Easterlin 1995). Ravallion és Lokshin (2002) Oroszország tanulmányozása kapcsán hasonló következtetésre jutottak. A legtöbb orosz felnőtt, aki szegénynek érezte magát, a hivatalos statisztikák szerint nem számított szegénynek, viszont azok, akiket a hivatalos statisztikák szerint szegénynek tartottak, nem érezték magukat szegénynek. Easterlin (1973) a II. világháború utáni évtizedekben vizsgálta a jövedelemszint és a boldogság kapcsolatát az Egyesült Államokban, és arra a megállapításra jutott, hogy 20 év alatt az ország GDP-je többszörösére nőtt, viszont a magukat boldognak tartók aránya nem változott. Későbbi kutatások a jelenséget a csökkenő határhaszon elvével magyarázzák: a jövedelem egységnyi emelkedése alacsony jövedelemszint esetén jobban növeli a hasznosságot, mint magasabb jövedelemszintnél (Hajdu – Hajdu 2013).

Később az Easterlin-paradoxonnak számos kritikája látott napvilágot. Stevenson és Wolfers (2008) az európai országokat vizsgálva arra a következtetésre jutott, hogy az étellel való elégedettség és a GDP egy irányban változnak. Az Egyesült Államokban végzett kutatásaik alapján azonban ők is Easterlinéhez hasonló következtetésre jutottak: a GDP növekedését nem követte a boldogságérzet emelkedése. A kritikák hatására Easterlin is finomította álláspontját, elismerte, hogy rövidtávon a gazdasági teljesítmény változása befolyásolja az elégedettség-érzetet, viszont tíz éves vagy hosszabb intervallumon már nem mutatható ki összefüggés. (Hajdu – Hajdu 2013).

A jelenség egy lehetséges magyarázata az, hogy az alapvető létszükségletek fedezését követően a jobb módúak körében a további anyagi javak megszerzéséért tett erőfeszítések az egyéb szükségletek kielégítésének rovására mennek. Ez a társadalmi réteg általában magas presztízsű, sok stresszel járó munkát végez, általában többet dolgoznak, ami az aktív pihenés rovására megy. (Hajdu – Hajdu 2013)

A gazdasági teljesítmény fokozódása a boldogságérzetre kedvezőtlenül ható folyamatot is generálhat. Ilyen lehet például a pszichés betegségben szenvedők számának az emelkedése, a válások számának emelkedése, a házasságkötések számának csökkenése vagy az általánossá váló bizalmatlanság. (Hajdu – Hajdu 2013)

A fejlett országokban végzett kutatások arra világítottak rá, hogy az egyének szubjektív jóléte nemcsak a saját életszínvonaluktól függ, hanem a relatív jövedelmi helyzetüktől és relatív kirekesztettségüktől is. Vagyis a környezetünkben élők jövedelmének emelkedése csökkenti a jólétünket még akkor is, ha a mi jövedelemszintünk nem változik. (Siposné Nándori 2011) Egy Nepálban és Malawiban végzett kutatás arra a következtetésre jutott, hogy az egyéneket a relatív

jövedelmi helyzetük csak a magasabb jövedelmű háztartásokban érdekli. A szegények pusztán az abszolút kirekesztettségükkel foglalkoznak (Fafchamps – Shilpi 2008)

Érdekes megállapítás, hogy bár mások anyagi helyzete és annak változása befolyásolja az egyén jólétét, viszont a saját korábbi helyzet szerepe elhanyagolható, mivel a jobbhoz nagyon könnyen hozzá lehet szokni. A fogyasztás növekedése tehát nem növeli a boldogság-érzetet (érzéki taposómalom).

A jóléti paradoxonra több magyarázat létezik.

- **szabadidő problémája:** Attól, hogy magas az egyén jövedelme, nem biztos, hogy képes értelmesen eltölteni a munkán kívüli szabadidejét.
- **státuszverseny:** Ahogy fentebb bemutattuk, boldogságérzetünk nem kifejezetten a saját anyagi helyzetünktől függ, sokkal inkább annak a mások helyzetéhez viszonyított szintjétől. Ezért a legtöbben azért tesznek erőfeszítéseket, hogy másokhoz képest javítsák anyagi helyzetüket. Mivel a társadalomban az összes jövedelem nagysága adott, ez egy zéró-összegű játszmafént fogható fel, ahol egy adott egyén helyzetének javulása más vagy mások helyzetének romlásával jár együtt. Ez a küzdelem stresszes és felgyorsult élethez vezet, amiben az egyén általában nem érzi jól magát.
- **taposómalom-hatás:** Az életkörülményeinkben bekövetkező, nagy horderejű kedvező vagy kedvezőtlen változások csak átmenetileg változtatják meg a boldogságérzetünket. Hosszú távon nem gyakorolnak arra hatást. (Takács 2009) Ezt támasztja alá egy, az Egyesült Államokban 1978-ben lottónyertesekkel és átlagemberekkel végzett vizsgálat, amely megállapította, hogy a két csoport átlagos boldogsága között nincs lényeges különbség. Sőt, a lottónyertesek számára kevesebb örömet okoztak az olyan mindennapi tevékenységek, mint a beszélgetés, olvasás, vagy egy vicc meghallgatása. (Hajdu – Hajdu 2013)
- **választás paradoxona:** A jobb anyagi helyzettel együtt jár a választási lehetőségek bővülése, ami azonban a kognitív disszonancia néven ismert hatás miatt csökkentheti a boldogság-érzetet.
- **„időkímélő” találmányok:** A mosógép, a mosogatógép, a személygépkocsi és egyéb „időkímélő” találmányok a hétköznapi életünk megkönnyítésére hivatottak, ám valójában nem teremtenek nekünk több szabadidőt, csupán nagyobb eredményt érnek el ugyanannyi idő alatt, mint a hasonló célokat szolgáló korábbi megoldások (teknő, kézi mosogatás, lovas kocsi). (Takács 2009)

A felmérések szerint más tényezők a boldogság-érzetre jelentősebb hatást gyakorolnak, mint a jövedelem. A boldogságérzetet növelő tényezők lehetnek az alábbiak:

- A jövedelmek elköltésének módja: a felmérések szerint azok, akik valamilyen szolgáltatásra (utazásra, kulturális programokra) költik a pénzüket, magasabb szubjektív jóléttel rendelkeznek, mint azok, akik kézzelfogható tárgyakat vásárolnak.
- Ha önmagunk helyett másokra költjük a pénzünket.
- Stabil társas és családi kapcsolatok.
- Testi-lelki egészség.
- Munkanélküliség elkerülése. (Hajdu – Hajdu 2013)

5.3.2. Empirikus boldogság-kutatások

A boldogság kutatásával foglalkozó iskolákat Takács (2009) három csoportba sorolta az elemzések célja, módszere és az alkalmazott boldogságfelfogás alapján (16. táblázat). A legtöbb boldogság-kutatás a szociológiai-pszichológiai kategóriába sorolható. Ezek célja a szubjektív jóléttel kapcsolatos fogalmak meghatározása kérdőíves adatgyűjtés segítségével. Ezek a kutatások rendszerint arra is keresik a választ, hogy mi befolyásolja a boldogságérzetet. Bár Takács (2009) szerint ezen kutatások elméletileg nem eléggé megalapozottak, mégis jelentős felfedezéseket tettek (például ők azonosították először a taposómalom-hatást).

A Leydeni csoport speciális módszertant alkalmaz, melyekkel a hasznosságot kardinálisan mérhetőnek tekintik. Ezek segítségével határozzák meg a jólétfüggvényeket.

A gazdaságpszichológiai irányzat fő célja, hogy amennyiben a fennálló elméleteknek ellentmondó kutatási eredményekre jutnak, akkor azokkal korigálják az elméletet. Ők a kérdőívezés mellett kísérleteket is végeznek. Egyik fontos felfedezésük, hogy egy hosszabb időn át tartó és ebből adódóan intenzitásában váltakozó fizikai fájdalom szubjektív megítélése nem a fájdalom időtartamától függ, hanem az egész időtartam alatti legnagyobb fájdalom mértékétől és az időtartam végén tapasztalható fájdalom nagyságától (csúcs-vég szabály). Ennek a két értéknek a számtani átlaga határozza meg a szubjektív értékelést. Ennek a felfedezésnek a gyakorlati következménye jelentős, mivel alkalmas lehet az egyének szubjektív értékítéletének befolyásolására (Takács 2009).

16. táblázat Az empirikus boldogságkutatás iskoláinak legfőbb jellemzői

| | Szociológiai- pszichológiai | Leydeni csoport (Ökonóméták) | Gazdaság- pszichológiai |
|-----------------------------|--|--|--|
| Cél | -összefüggések, „boldogságfüggvények” feltárása -GDP helyett más mutatók kreálása (például HDI, GNH) | gazdaságpolitikai döntéshozatal segítése | Függvényekkel, összefüggésekkel megmagyarázni és elméletileg alátámasztani a tapasztalatokat |
| Mérési módszer | kérdőív | kérdőívek speciális kérdésekkel | Kérdőívek és kísérletek |
| Boldogság-felfogásuk | SWB (életminőség) | kardinális hasznosság – jólét | Boldogság, hasznosság |

Forrás: Takács 2009, 5. old.

5.3.1. Humán Fejlettségi Index

A jólét mérésének egy ma már általánosan elfogadott eszköze a humán fejlettségi index (HDI), mely a gazdasági fejlettség mellett egyéb tényezőket is figyelembe véve az országok humán fejlettségét teszi összehasonlíthatóvá. A mutató alapgondolata, hogy a gazdasági fejlettség mellett a társadalmi és környezeti komponensek figyelembe vétele is lényeges a jólét mérésekor (Wollnick 2009). A HDI értéke három komponensből tevődik össze.

- A születéskor várható átlagos élettartam indexe a hosszú és egészséges élet jelzőszáma.
- Az oktatásban megszerzett tudás indexe egyrészt az átlagosan az oktatásban eltöltött évek számából, másrészt a várhatóan iskolában töltött évek számából áll.
- Az életszínvonalat az egy főre jutó vásárlóerő-paritáson mért, dollárban kifejezett GNP-vel mérik. (Zambrano 2011).

A HDI három részindexének 0 és 1 közé eső értékeket kellene felvennie, ezért szükség van az értékek transzformálására, melyhez az adott változó maximális és minimális értékét veszik figyelembe. A HDI az így kapott indexek átlagolásával adódik. 2010-ig a három index számtani átlagaként határozták meg a HDI-t, azóta viszont módosították a számítás módszertanán, és mértani átlagot használnak.

$$HDI = \sqrt[3]{I_{oktatás} \cdot I_{élet} \cdot I_{jövedelem}} \quad (1)$$

(Fóti 2003, Husz 2001, Husz 2002, Zanbrano 2011)

A számítás módszertanának változása általában alacsonyabb HDI értékeket eredményezett. A HDI értékének változása azokban az országokban a legnagyobb, ahol az egyes dimenziók fejlődése eltérő. A módszertan változása viszont az országok rangsorát csak kis mértékben befolyásolta.

A számítás módjából következik, hogy a HDI csak 0 és 1 közötti értékeket vehet fel, így téve lehetővé az országok közötti nemzetközi összehasonlítást. Az érték minél magasabb, annál magasabb a humán fejlettség adott országban.

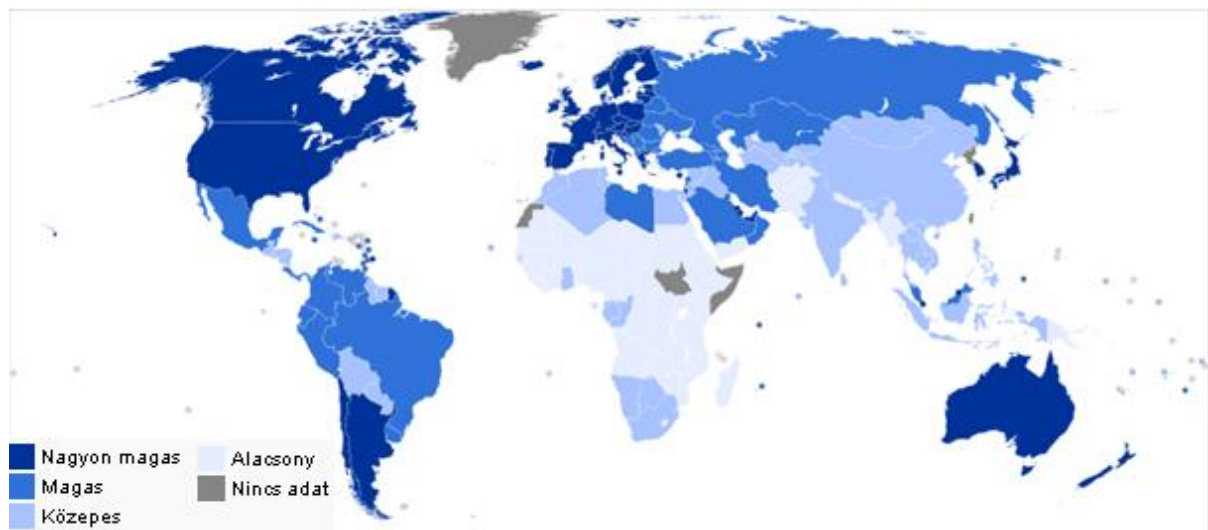

60. ábra HDI értékek a világ országaiban, 2011

Forrás: szerkesztette Human Development Report 2011 adatai alapján Siposné Nándori Eszter

Napjainkban Észak-Amerikában, Nyugat- és Közép-Európában, Ausztráliában és Dél-Amerika déli részén a HDI értéke nagyon magas, Afrika legtöbb országában pedig rendkívül alacsony (60. ábra).

A HDI-nek létezik egy olyan változata, amely az index értékét az egyenlőtlenségekkel korigálja. Ez úgy történik, hogy a HDI három dimenziójának konkrét értékét meghatározzák, majd ezeket az egyenlőtlenségekkel korigálják. Ezt a mutatót az egyenlőtlenségekkel korigált HDI-nek (IHDI) nevezik. Ha egy adott országban az emberek között nincs egyenlőtlenség, akkor az IHDI értéke megegyezik a HDI értékével. Ha viszont vannak egyenlőtlenségek, akkor az IHDI értéke kisebb. (Zanbrano 2011)

5.4.2. Bruttó Nemzeti Boldogság Indexe

A bruttó hazai termék helyett Bhutánban kidolgozták a bruttó nemzeti boldogság (Gross National Happiness – GNH) indexet, melyben objektív és szubjektív tényezőket kombinálnak. Úgy vélik ugyanis, hogy az objektív és szubjektív tényezők megkülönböztetése mesterséges, és buddhista nézőpontból ez az elkülönítés nem létezik. Véleményük szerint a dolgok kölcsönös függésben vannak egymással (Wollnick 2009).

A GNH index kilenc dimenzió alapján kerül meghatározásra. Minden dimenzióhoz több indikátor tartozik, amelyek segítségével ezek mérhetővé válnak. A dimenziók azonos súlyozásúak, mivel úgy vélik, mindegyik ugyanolyan fontos szerepet játszik a boldogságban. A dimenziók a következők:

- pszichológiai jólét: Az élet valamennyi területével való elégedettséget fejezi ki, az élet élvezetét és a szubjektív jólétet.
- időfelhasználás: Az életminőséget vizsgálja abból a szempontból, hogy hogyan töltik el az emberek a nap 24 óráját. Ezen kívül a dimenzió hosszabb időtartamú tevékenységeket is figyelembe vesz. Abból indulnak ki, hogy a tevékenységek változatossága és sokfélesége hozzásegít a gazdagabb élethez és növeli a boldogság szintjét.
- közösség vitalitása: A közösségen belüli kapcsolatok erősségeivel és gyengeségeivel foglalkozik.
- kultúra: A kulturális hagyományok sokféleségét és erősségét vizsgálja.
- egészség: A népesség egészségi állapotát, valamint az egészség és az egészségügyi rendszer meghatározóit értékeli. Az egészségügyi akadályok indikátora az egészségügyi ellátásokhoz való hozzáférés nehézségeit veszi számba.
- oktatás: A népesség tudását, értékeit, kreativitását, képességeit és állampolgári érzékenységét veszi számításba.
- környezeti sokféleség: A hazai kereslet és kínálat ökológiai rendszerre gyakorolt hatását írja le.
- életszínvonal: A lakosság alapvető gazdasági helyzetét írja le.
- kormányzás: A lakosság hogyan értékeli a különböző kormányzati funkciókat a hatékonyságuk, tisztességességük és minőségük alapján (www.grossnationalhappiness.com).

5.3.3. Boldogság-érzet a világ országaiban

Mára egyértelművé vált, hogy nem a leggazdagabb országokban a legboldogabbak az emberek. A Gallup 2011-ben végzett egy 148 országra kiterjedő felmérést, melyben öt kérdés („Kipihentnek érezted magad tegnap?” „Tegnap tisztelettel bántak veled az emberek?” „Sokat neveltél vagy mosolyogtál tegnap?” „Tanultál vagy csináltál valami érdekeset tegnap?” „Az alábbi érzelmeket sokat tapasztaltad tegnap: öröm, fizikai fájdalom, aggodalom, szomorúság, stressz, harag?”) segítségével vizsgálták a pozitív érzelmek meglétét, illetve hiányát. A felmérés alapján a legboldogabb országok Latin-Amerikában találhatóak, míg a legtöbb negatív érzelmek a Közel-Kelet és Észak-Afrika országaiban élők jellemzői. (Clifton 2012) A 2009-2011 között végzett boldogság-felmérések adatainak összesítésével meghatározható a világ 151 országának boldogság-rangsora. Az élen a Fülöp-szigetek, El Salvador, Bahrein és Omán állnak, míg a „legboldogtalanabb” ország az egyébként relatíve magas egy főre jutó GDP-vel rendelkező Szingapúr. Ezt követi Georgia, Litvánia és Oroszország.

Ajánlott olvasmányok

LITTLE, JO: Rural geography: rural gender identity and the performance of masculinity and femininity in the countryside. *Progress in Human Geography* 2002; 26; 665-672 (8 oldal) <http://phg.sagepub.com/cgi/reprint/26/5/665>

FAGAN, C.- URWIN, P.- MELLING, K: Gender inequalities in the risks of poverty and social exclusion for disadvantaged groups in thirty European countries. European Commission Directorate-General for Employment, Social Affairs and Equal Opportunities Unit G.1 Manuscript completed in July 2006 7-18, 49-57. (21 oldal) http://bookshop.europa.eu/eubookshop/download.action?fileName=KE7606201ENC_002.pdf&eubphfUid=456155&catalogNbr=KE-76-06-201-EN-C

COMMISSION OF THE EUROPEAN COMMUNITIES Youth - Investing and Empowering EU YOUTH REPORT. Brussels, 27 April 2009 (98 oldal) http://www.google.hu/search?hl=hu&rlz=1T4ADFA_huHU349&q=COMMISSION+OF+THE+EUROPEAN+COMMUNITIES+Youth+-+Investing+and+Empowering+&btnG=Keres%C3%A9s&meta=

COMMISSION OF THE EUROPEAN COMMUNITIES Proposal for the Joint Report on Social Protection and Social Inclusion 2009 Supporting document {COM(2009) 58 final} 5-25. http://ec.europa.eu/employment_social/spsi/joint_reports_en.htm#2009 (21 oldal)

EURÓPAI BIZOTTSÁG: A szegénység és a társadalmi kirekesztés elleni küzdelem európai éve (2010) — stratégiai keretdokumentum — Prioritások és iránymutatások a 2010-es európai év tevékenységeihez <http://2010againstpoverty>. (28 oldal)

European Commission: The Social Situation in the European Union 2008 - New Insights into Social Inclusion. Directorate-General for Employment, Social Affairs and

Equal Opportunities – Unit E.1 Eurostat – Unit F.4 Manuscript completed in May 2009

EUROPEAN COMMISSION: Poverty and Exclusion Fieldwork February – March 2007 Publication September 2007 Special Eurobarometer 279 / Wave 67.1 – TNS Opinion & Social 2-39. http://ec.europa.eu/public_opinion/archives/ebs/ebs_279.pdf (38 oldal)

TAKÁCS DÁVID: A „boldogság közgazdaságtana” Doktori értekezés Széchenyi István Egyetem Regionális- és Gazdaságtudományi Doktori Iskola Győr 2009, február 33-48. <http://rs1.szif.hu/~takacsd/A%20boldogs%e1g%20k%20f6zgazdas%e1gtana.doc> (16 oldal)

Gyakorlatok

1. Összegezze a nők, a romák és a fogyatékkal élők jellemző esélyegyenlőségi szükséglet-területeit és azok területileg eltérő állapotát!
2. Értékelje a kiadott szakirodalom alapján a társadalmi nemek szerepváltozását a vidéki térségekben!
3. Értékelje, hogy az EU esélyegyenlőségi és társadalmi kirekesztés elleni politikája hogyan reagál a jellemző szükségletekre!
4. Keressen példákat a gender mainstreaming érvényesülésére!
5. Keressen példát az aprófalvak bemutatott típusaira Magyarország települései között!
6. Nézzon utána, hogy mennyi volt az előző öt évben Magyarországon az egy főre jutó létminimum és a minimálbér és hasonlítsa össze őket! Milyen következtetéseket vonhatunk le ebből?
7. Számítsa ki és elemezze az EU tagországaira a szegénységi ráták, a szegénységi rés, a többdimenziós szegénységi indexek aktuális értékeit!
8. Keressen magyarázó tényezőket a boldogság-érzet területi alakulására!

Ellenőrző kérdések

1. Mit értünk esélyegyenlőségen, egyenlő bánásmódon, depriváción, objektív és szubjektív szegénységen?
2. Mely népességcsoportok tekinthetők esélyegyenlőségi célcsoportnak és mely területeken szenvednek hátrányt?
3. Miben érzékelhetők és a térben hogyan változnak a nők és férfiak közötti esélykülönbségek?
4. Milyen korszakokon ment át az EU esélyegyenlőségi politikája?
5. Mi a különbség az esélyegyenlőségi és a társadalmi kirekesztés elleni politika között? Milyen dokumentumok kapcsolódnak az EU-ban ezekhez a politikákhoz?
6. Milyen hátrányokkal kell szembe nézniük az aprófalvak lakóinak?
7. Milyen indikátorokkal jellemezhetők a társadalmi kirekesztettség és a szegénység területi különbségei?
8. Melyek a szegénység területi megjelenésének főbb jellemzői?
9. Mit jelent és mivel magyarázható a jóléti paradoxon?

10. Mit fejez ki és milyen tényezőkből épül fel a bruttó nemzeti boldogság index?
11. Hogyan alakul a boldogság-érzet a világ országaiban?

Irodalomjegyzék

- "The World Factbook". Central Intelligence Agency. November 13, 2012
- Adams, Richard H. Jr. (2003): Economic Growth, Inequality and Poverty. *Policy Research Working Paper*, World Bank.
- Alam, Asad – Murthi, Mamta – Yemtsov, Ruslan – Murrugarra, Edmundo –Dudwick Nora – Hamilton, Ellen – Tiongsonet, Erwin (2005): *Growth, Poverty and Inequality: Eastern Europe and the Former Soviet Union*. Washington D. C., The World Bank.
- Alkire, Sabina – Roche, José Manuel – Santos, Maria Emma – Seth, Suman (2011): Multidimensional Poverty Index 2011: Brief Methodological Note. Oxford Poverty & Human Development Initiative (OPHI).
- Alone, Bowling (1995): America's declining social capital. *Journal of Democracy*, 6. évf. 1. szám, 65-78. old.
- Andorka Rudolf (2006): *Bevezetés a szociológiába*. Osiris Kiadó. Budapest.
- Andrásfalvy Bertalan (1980): Néprajzi csoport, kistáj és régió. In: *Népi kultúra – népi társadalom*. XI–XII. szám, 39–58. old.
- Antuofermo, Mélina – Di Meglio, Emilio (2012): Population and Social conditions. *Statistics in focus*. 9/2012. Eurostat.
- Barr, Nicholas (2004): *The Economics of the Welfare State*. 4th ed., Oxford University Press and Stanford University Press.
- Bartke I. (1989): A társadalom és a gazdaság területi szerkezetének alapvonásai. Akadémiai Kiadó, Budapest.
- Beluszky Pál (1999): Magyarország településföldrajza. Általános rész. Dialóg Campus Kiadó, Budapest-Pécs, p 584.
- Beluszky Pál (1999): *Magyarország településföldrajza: általános rész*. Dialog Campus Kiadó. Budapest-Pécs.
- Berényi I. (1992): Az alkalmazott szociálgeográfia elméleti és módszertani kérdései. Földrajzi Tanulmányok 22. Akadémiai Kiadó, Budapest
- Berneke Ágnes – Sárfalvi Béla (2009): *Általános társadalomföldrajz a gimnáziumok számára*. Nemzeti Tankönyvkiadó.
- Berzerker Bt. (2010): Az esélyegyenlőtlenséget kiváltó okok és a hátrányos megkülönböztetés elleni fellépés a munka világában. Tanulmány az FSZH részére. www.employmentpolicy.hu, Utolsó letöltés: 2013. február 17.
- Billari, Francesco C. – Wilson, Chris (2001): Convergence towards diversity? Cohort dynamics in the transition to adulthood in contemporary Western Europe. *Working Papers* 2001-039, Max-Planck Institute for Demographic Research.
- Bokor Ágnes (1985): *Depriváció és szegénység*. Rétegződés-modell vizsgálat VI., Műhelytanulmány, Budapest, Társadalomtudományi Intézet.
- Bokor Ágnes (1987): *Szegénység a mai Magyarországon*. Budapest, Magvető Kiadó.
- Boros (2010):
- Bottlik Zsolt (2012): Cigányok (romák) Európában. A Földgömb: a Magyar Földrajzi Társaság folyóirata, 6, 10-11. old.
- Bourdieu, Pierre (1978): *A társadalmi egyenlőtlenségek újratermelődése*. Gondolat. Budapest.
- Bourdieu, Pierre (1983): Ökonomisches Kapital, kulturelles Kapital, soziales Kapital. In: Reinhard Kreckel (szerk.): *Soziale Ungleichheiten*. Soziale Welt Sonderband 2, Göttingen 183-198. old.

- Brachinger Tamás (2004): Az Európai Unió regionális politikája. Oktatási segédanyag. Eötvös József Főiskola. HEFOP 3.3.1.-P. 2004-06-0047/1.0. http://www.ejf.hu/hefop/jegyzetek/az_eu_regionalis_politikaja.pdf (47 oldal)
- Bruckmann, Gerhard (2001): Global modeling. *Futures*, 1, 13-20. old
- Bukodi Erzsébet (2001): Társadalmi jelzőszámok – elméletek és megközelítések. *Szociológiai Szemle*, 2, 35-57. old.
- Burgess, Ernest Watson (1929): Urban areas. In: Smith, T. W. - White, L. D. (szerk.): *Chicago an experiment in social science research*. Chicago, University of Chicago Press.
- Camagni 2008
- Camagni 2009
- Castells, Manuel (2005): A hálózati társadalom kialakulása. Fordította: Rohonyi András. Budapest. Gondolat-Infonia.
- Cipolla, C. M. (1962): *The economic history of world population*. Harmondsworth. Penguin Books.
- Clifton, Jon (2012): *Latin Americans most positive in the world*. <http://www.gallup.com/poll/159254/latin-americans-positive-world.aspx#1> Utolsó letöltés: 2013. február 14.
- Coleman, James S. (1988): Social capital in the creation of human capital. *American Journal of Sociology*, 94, 95-120. old.
- Colin, Brigitte (2004): Történelmi belvárosok társadalmi fenntarthatósága. A dzsentrifikiációtól a kilakoltatásig - hogyan egyeztethető össze a gazdasági versenyképesség a történelmi belvárosok társadalmi fenntarthatóságával? Vitairat az UNESCO kerekasztal beszélgetés alkalmából, Barcelona, 2004 szept. 13-15. (Neil Smith szövege alapján) <http://www.unesco.hu/tarsadalomtudomany/tarsadalmi-valtozasok/tortenelmi-belvarosok>
- Conversi, Daniele (1997): *The Basques, the Catalans, and Spain: Alternative Routes to Nationalist Mobilization*. London: Hurst, 1997. American edition, Reno: University of Nevada Press.
- Csereklyei Mária (2001): Európa új generációja. *Hetek*, 5. évf., 16. szám
- Dabasi Halász Zsuzsanna (2011): Munkaerőpiac és foglalkoztatáspolitikai. Miskolci Egyetemi Kiadó. Miskolc.
- Dabasi Halász Zsuzsanna (2011): Munkaerőpiac és foglalkoztatáspolitikai. Miskolci Egyetemi Kiadó. Miskolc.
- Darók Ildikó (2006): *Szegények, munkanélküliek, hajléktalanok*. http://mek.niif.hu/03400/03477/pdf/3_szegeny.pdf, Utolsó letöltés: 2013. február 13.
- Deevey, E. S. Jr. (1960): The human population. *Scientific American*. 194-204. old.
- Demény Pál (2004) Európa népességgazdasági dilemmái a huszonegyedik század kezdetén. *Demográfia*, 1-2, 9-40. old.
- Dunare, Nicolae (1964): A juhtartás, illetve pásztorkodás hagyományos típusai a románoknál. *Ethnographia*, 1964/2.
- Easterlin, Richard A. (1973): Does Money Buy Happiness? *The Public Interest*, 30, 3-10. old.
- Easterlin, Richard A. (1995): Will Raising the Incomes of All Increase the Happiness of All? *Journal of Economic Behavior and Organisation*, 27, 35-47. old.
- Enyedi Gy.(2009): Városi világ. *Magyar Tudomány*. 3. szám. 295-302. old.
- Enyedi György (2005): A városok kulturális gazdasága. In: Enyedi György – Keresztély Krisztina (szerk.): *A magyar városok kulturális gazdasága*.

- Magyarország az ezredfordulón Stratégiai tanulmányok a Magyar Tudományos Akadémián műhelytanulmányok. Budapest.
- Enyedi György (2011): A városnövekedés szakaszai újragondolva. *Tér és Társadalom*. 25. évf. 1. szám, 5-19. old.
- Európai Bizottság (1997): *Communication from the Commission on Promoting the Role of Voluntary Organisations and Foundations in Europe*. COM (97), 241 final. Brüsszel.
- European Commission (2007): *Europe's demographic future: facts and figures on challenges and opportunities*. European Communities.
- European Commission (2007): State of European cities. Executive report. http://ec.europa.eu/regional_policy/sources/docgener/studies/pdf/urban/state_exec_en.pdf Utolsó letöltés: 2013. március 19.
- Fafchamps, Marcel – Shilpi, Forhad (2008): Subjective welfare, isolation, and relative consumption. *Journal of Development Economics*, 86, 43–60. old.
- Fagan, Colette - Urwin, Peter - Melling, Kathryn: Gender inequalities in the risks of poverty and social exclusion for disadvantaged groups in thirty European countries. European Commission Directorate-General for Employment, Social Affairs and Equal Opportunities Unit G.1 Manuscript completed in July 2006 7-18, 49-57. http://www.european-microfinance.org/data/file/gender_inequal_in_risk_of_poverty_and_social_exclusion_EU_27_EEA.pdf Utolsó letöltés: 2013. február 17.
- Faragó L. (2004): A regionalizmus hajtóerői Magyarországon. In: *Tér és Társadalom*. 3. 1-23. o.
- Faragó László (2005): A jövőalkotás társadalomtechnikája. Dialóg Campus Kiadó, Budapest – Pécs.
- Fóti Klára (szerk.) (2003): *A szegénység enyhítéséért – helyzetkép és javaslatok 2000–2002*. A Human Development Report, Hungary 2000–2002 magyar nyelvű változata. Magyar Tudományos Akadémia Világgazdasági Kutatóintézet, Budapest.
- Frey Mária (2004): Az Európai Unió foglalkoztatási stratégiája. In: Fazekas Károly – Varga Júlia (2004): *Munkaerőpiaci tükör 2004*. MTA Közgazdaságtudományi Intézet. Országos Foglalkoztatási Közalapítvány. Budapest.
- G. Fekete Éva – Bodolai Éva (1995): Együtt! – De hogyan? Kistérségi fejlesztések megjelenése a területfejlesztésben. MTA-RKK – PHARE. Miskolc.
- G. Fekete Éva – Lipták Katalin (2011): Postmodern values in rural peripheries. *Journal of Settlements and Spatial Planning*. 2. évfolyam, 1. szám, 1-7. old.
- G. Fekete Éva (...): „Az esélyegyenlőség szempontjainak érvényesítése a Strukturális Alapok felhasználásában” MTA Regionális Kutatások Központja.
- G. Fekete Éva (1998) *Általános gazdaságföldrajz*. <http://www.uni-miskolc.hu/vrqi/20031002zzz20031231/feketeeva/gazdf3.pdf>
- G. Fekete Éva (1998) *Általános társadalomföldrajz*. Miskolci Egyetem.
- G. Fekete Éva (2009): *Perifériák és aprófalvak fejlesztése*. http://www.zalaifalvak.hu/files/GFEKETE_EVA.pdf Utolsó letöltés: 2013. április 20.
- Gács János (2005): A lisszaboni folyamat – egy hosszú távú stratégia rejtélyei, elméleti problémái és gyakorlati nehézségei. *Közgazdasági Szemle*, 205-230. old.
- Gallai Sándor (szerk.) – Török Gábor (szerk.) (2005): *Politika és politikatudomány*. Aula Kiadó Kft.
- Gallai Sándor (szerk.) – Török Gábor (szerk.) (2005): *Politika és politikatudomány*. Aula Kiadó Kft.

- Gesztiné Ajtós Judit (2002): *Civil társadalom. A civil szektor az Európai Unióban és a Visegrádi országokban*. Budapesti Gazdasági Főiskola. Külkereskedelmi Főiskolai Kar.
- Gidai Erzsébet – Tóth Attiláné (2001): *Bevezetés a jövőkutató elméleti és módszertani kérdéseibe*. Arisztotelész Stúdium Bt., Sopron.
- Giddens, Anthony (2008) Szociológia. Osiris Kiadó, Budapest.
- Gilly Zsolt (2001): *Ökológiai lábnyom - Dél-Dunántúli Kooperációs Kutatási Központ*.
- Gödri Irén (2005): *Nők és férfiak a migrációs folyamat különböző szakaszaiban. A magyarországi bevándorlás a nemek perspektívájából*. In: Szerepváltozások. Jelentés a nők és férfiak helyzetéről, 2005. Nagy Ildikó, Pongrácz Tiborné, Tóth István György, (szerk.). Budapest: TÁRKI, Ifjúsági, Családügyi, Szociális és Esélyegyenlőségi Minisztérium, 149–164. old.
- Granovetter, Mark (1973) The strength of weak ties. *American Journal of Sociology*, 78.
- Győri Róbert (2013): *A történeti régió fogalma*. http://geogr.elte.hu/TGF/TGF_Cikkek/gyori.pdf Utolsó letöltés: 2013. március 1.
- Gyulavári Tamás (2000): *Az Európai Unió szociális dimenziója*, Szociális és Családügyi Minisztérium, Budapest.
- Hajdu Gábor – Hajdu Tamás (2013): *A közmondás próbája*. HVG, 2, 43-44. old.
- Hegedűs Péter – Monostori Judit (2005) *A szegénység és a társadalmi kirekesztődés mérőszámai 2005*, Elméleti megalapozás, KSH Népeségtudományi Kutató Intézet.
- Hoyt, Homer (1939): *The structure and growth of residential neighborhoods in American cities*. Washington, Federal Housing Ass.
- Husz Ildikó (2001): *Az emberi fejlődés indexe*. *Szociológiai Szemle*, 2. 72-83. o.
- Husz Ildikó (2002): *Az emberi fejlődés indexe*. In: Lengyel György (szerk.): *Indikátorok és elemzések. Műhelytanulmányok a társadalmi jelzőszámok témaköréből*. BKÁE, Budapest, 23-34. old.
- HVG (2009): *Válságban is szeretjük, ha vetítenek nekünk*. 2009. július 20.
- Illés Sándor – Lukács Éva (2002): *Migráció és statisztika*. Központi Statisztikai Hivatal Népeségtudományi Kutatóintézet. Budapest.
- Karsai László (2001): *Holocaust*. Budapest. Pannonica.
- Kiss Éva (2002): *Az Európai Unió társadalomföldrajza*. Tagok és tagjelölt országok. Holnap Kiadó. Budapest.
- Kocziszky György (2001): *Gondolatok Borsod-Abaúj-Zemplén megye gazdasági helyzetéről az ezredfordulón*; In: Kocziszky György és Lórántné Orosz Edit (szerk.): *Borsod-Abaúj-Zemplén megye kistérségeinek jelene és jövője az ezredfordulón*. Miskolc. 5-9. old.
- Korán Imre (1980): *Világmodellek: A Római Klub jelentéseitől az ENSZ kezdeményezéséig*. Közgazdasági és Jogi Könyvkiadó, Budapest.
- Kósa László (1998): *Paraszti polgárosulás és a népi kultúra táji megoszlása Magyarországon (1880–1920)*. (Harmadik, bővített kiadás.) Planétás Kiadó. Budapest.
- Kovács Erzsébet (2003): *Az idősödő népesség és a befektetési környezet Európában*. *Demográfia*, 1, 73-94. old.
- Kovács László (2004): *Quo vadis, Európa? A népességszám alakulása a XX. században és a XXI. század első felében*. *Magyar Tudomány*, 7, 708-718. old.
- Kovács Zoltán (2002): *Népesség- és településföldrajz*. Egyetemi jegyzet. ELTE Eötvös Kiadó. Budapest
- Kovács Zoltán (2007): *Népesség és településföldrajz*. ELTE Eötvös Kiadó. Budapest.

- Köllő János (2006): A napi ingázás feltételei és a helyi munkanélküliség Magyarországon. Újabb számítások és számpéldák. Budapesti Munkagazdaságtani Füzetek. BWP 2006/1. Magyar Tudományos Akadémia Közgazdaságtudományi Intézet. Budapesti Corvinus Egyetem, Emberi Erőforrások Tanszék. Budapest.
- Központi Statisztikai Hivatal (2008): Laekeni indikátorok, 2007 – A társadalmi kirekesztődés nemzetközi összehasonlítására szolgáló jelzőszámok. *Statisztikai Tükör*, 104, 1-3. old.
- Kuthy Adrienn (szerk.) (2001): *Globális problémák*. Ökológiai Intézet a Fenntartható Fejlődésért Alapítvány. Miskolc.
- Kuti Éva (1991): *Hívjuk talán nonprofitnak... c. munkája alapján*. Nonprofit Kutatócsoport, Budapest. 13-14. old.
- Kuti Éva (1998): Bevezető. In: Kuti-Králik-Barabás: *A nem-kormányzati szervezetek helyzete Magyarországon*. World Bank Regional Office Hungary, Budapest.
- Lackó (1988):
- László E. (1974): *A Strategy for the Future*. New York, Braziller
- Lefebvre, H.(1991): *The Production of Space*, Oxford, Blackwell.
- Lelkes Orsolya (2003): „Kinn is vagyok, benn is vagyok...” A társadalmi kirekesztettség mérése az Európai Unióban és Magyarországon. *Szociológiai Szemle*, 4, 88-106. old.
- Lengyel (2012)
- Lichtenberger, Elisabeth (1986): Stadtgeographie – Perspektiven. - In: *Geographische Rundschau*, 38. évf., 7-8. szám, 388-399.old.
- Lipták Katalin (2011): Az esélyegyenlőség. In: Dabasi Halász Zsuzsanna (2011) (szerk.): *Munkaerőpiac és foglalkoztatáspolitiká*. Miskolci Egyetemi Kiadó. Miskolc.
- Lovász – Telegdy (2009): ...
- Lucchini, Françoise (2002): *La culture au service des villes*. Anthropos. Párizs.
- Lukovics Miklós (2004): A regionális identitás szerepe a gazdaságfejlesztésben. In: Czagány-Garai (szerk.): *A szociális identitás, az információ és a piac*. SZTE Gazdaságtudományi Kar Közleményei 2004. JATEPress Szeged 214-228. old.
- Malthus, Thomas (1798): *An Essay on the Principle of Population*. London
- Maslow, A. (1943): A Theory of Human Motivation, *Psychological Review*, July, 1994.
- Mellár Tamás (2002): *A népességfogyás néhány közgazdasági aspektusa*. *Demográfia*, 1, 9-25. old.
- Mendöl Tibor (1963): *Általános településföldrajz*. Budapest. MTA.
- Mitchell, G. Duncan (1968) (szerk.): *Dictionary of Sociology*. Routledge.
- Nemes Nagy J.(1998): A tér a társadalomtudományban, Hilscher Rezső Szociálpolitikai Egyesület „Ember-Település-Régió” Kiadó, Budapest
- Orbán Annamária – Szántó Zoltán (2005): Társadalmi tőke. *Erdélyi Társadalom*, Kolozsvár 3. évf., 2. szám, 55-70. old.
- Paládi-Kovács Attila (szerk.) (2011): *Társadalom*. Magyar Néprajz VIII. kötet. Készült a Magyar Tudományos Akadémia Néprajzi Kutatóintézetében. Akadémiai Kiadó, Budapest.
- Pan, Christoph – Pfeil, Beate S. (2003): *The Peoples of Europe by Demographic Size*. National Minorities in Europe: Handbook. Wien. Braumueller.
- Papp Kincses Emese (2005): Kulturális globalizáció: veszély vagy esély? Sapiientia. EMTE
- Parsons, T. – Neil J. S. (1984): *Economy and society : A study in the integration of economic and social theory*. Rourledge and Kegan Paul. London.

- Parsons, Talcott – Shils, Edward (1990): Values and social systems. In: Jeffrey Alexander – Steven Seidman (szerk.) *Culture and Society, contemporary debates*. Cambridge University Press. 39-40. old.
- Peccei, A. (1984): *Kezünkben a jövő*. Budapest, Gondolat Könyvkiadó.
- Pfeil, Beate S. (1999): Die Erhaltung von Minderheitensprachen in Europa und das aktuelle Europarat-Instrumentarium. = *Europa Ethnica. Vierteljahresschrift für Nationalitäten-fragen*, 56, Jg. 2–18. old.
- Pirisi G. - Trócsányi A.: Általános társadalom- és gazdaságföldrajz <http://tamop412a.ttk.pte.hu/files/foldrajz2/>
- Pirisi Gábor – Trócsányi András (2010): *Általános társadalom- és gazdaságföldrajz*. <http://tamop412a.ttk.pte.hu/files/foldrajz2/index.html>
- Pirisi Gábor – Trócsányi András (2010): *Általános társadalom- és gazdaságföldrajz*. <http://tamop412a.ttk.pte.hu/files/foldrajz2/index.html>
- Pulay Gyula (2010): *Trendváltás a termékenység és a női foglalkoztatás kapcsolatában*. „Tudomány a gyarapodó nemzetért” előadó- és vitaülés MTA 2010. XI. 8.
- Putnam, Robert D. (1993): *Making Democracy Work: Civic Traditions in Modern Italy*. Princeton University Press, Princeton.
- Putnam, Robert D. (2000): *Bowling Alone. The Collapse and revival of American community*. New York. Simon and Schuster.
- Ravallion, Martin - Lokshin, Michael (2002): Self-rated economic welfare in Russia. *European Economic Review*, 46, 1453-1473. old.
- Ravallion, Martin (1996): *Issues in Measuring and Modeling Poverty*. World Bank Policy Research Working Paper 1615.
- Rechnitzer J. – Smahó M. (2011): *Területi politika*. Akadémiai Kiadó.
- Ricz Judit (2007): Urbanizáció a fejlődő országokban: Trendek, dimenziók és kihívások. *Tér és Társadalom*. 21. évf., 3. szám, 167-186. old.
- Rogers, Andrei – Castro, Luis S. (1981): *Model migration schedules*. International Institute for Applied Systems Analysis. Laxenburg, Austria.
- Romváry Ferenc (2010) (főszerk.): *Pécs Lexikon I. (A–M)*. Pécs Lexikon Kulturális Nonprofit Kft., Pécs. 24. o. ISBN 978-963-06-7919-0
- Rosenberg, Matt (2005): *Population density*. <http://geography.about.com/od/populationgeography/a/popdensity.htm>
- Russow, Lloyd C. (2000): *If the world were a village of 1,000 in the year 2000*. Philadelphia University. <http://faculty.philau.edu/russowl/villageof1000-2000.html>. Utolsó hozzáférés: 2013. február 6.
- Russow, Lloyd C. (2005): *If the world were a village of 1,000 in the year 2005*. Philadelphia University. <http://faculty.philau.edu/russowl/villageof1000.html>. Utolsó hozzáférés: 2013. február 6.
- S. Molnár Edit (2009): A gyermekszám-preferenciák alakulása Magyarországon az elmúlt évtizedekben. *Demográfia*, 4, 283-312. old.
- S. Nagy Katalin (2007) (szerk.): *Szociológia közgazdászoknak*. Typotex. Budapesti Műszaki és Gazdaságtudományi Egyetem, Gazdaság- és Társadalomtudományi Kar, Társadalomismeret Intézet, Szociológia és Kommunikáció Tanszék.
- Salamon, Lester M. – Anheier, Helmut K. (1995): *Szektor születik*. Nonprofit Kutatócsoport. Budapest 36-39.
- Samman, Emma (2007): Psychological and Subjective Well-being: A Proposal for Internationally Comparable Indicators. *Oxford Development Studies*, 4, 459-486. old.

- Schuck, Amie – Rosenbuam, Dennis (2006): *Promoting Safe and Healthy Neighborhoods: What Research Tells Us about Intervention*. The Aspen Institute.
- Sen, Amartya (2003): *A fejlődés mint szabadság*. Európa Könyvkiadó. Budapest.
- Siegel, Daniel - Yancey, Jenny (1993): *The Rebirth of Civil Society*. The Rockefeller Brothers Fund. New York.
- Siposné Nándori Eszter (2009): Elszegényedés Észak-Magyarországon. *Észak-Magyarországi Stratégiai Füzetek*, 2, 68-88. old.
- Siposné Nándori Eszter (2011): Subjective poverty and its relation to objective poverty concepts in Hungary. *Social Indicators Research*, 3, 537-556.
- Sjoberg, Gideon (1955): The Preindustrial City. *American Journal of Sociology*. 60. évf., 5. szám, World Urbanism, 438-445. old.
- Spéder Zsolt (2002): *A szegénység változó arcai: Tények és értelmezések*. Andorka Rudolf Társadalomtudományi Társaság, Budapest, Századvég.
- Spéder Zsolt (2005): Az európai családformák változatossága. Párkapcsolatok, szülői és gyermeki szerepek az európai országokban az ezredfordulón. *Századvég*, 3. szám, 3-47. old.
- Spradley, James P. – McCurdy, David W. (1987): *Issues in Cultural Anthropology*. Selected Reading. Waveland, 4.
- Stevenson, Betsey – Wolfers, Justin (2008): *Economic growth and subjective well-being: reassessing the Easterlin paradox*. ER Working Paper Series14282.
- Szabó P. (2008): A térszerkezet fogalma, értelmezése. In: *Tér és Társadalom*, 22. évf. 4. szám 63-80. old.
- Szántó Zsuzsa – Susánszky Éva (2006): *Orvosi szociológia*. Semmelweis Kiadó és Multimédia Stúdió.
- Szelényi Iván (1973): *Városshociológia*. Közgazdasági és Jogi Könyvkiadó. Magyarország településszerkezete. <http://termtud.akg.hu/okt/9/5/952.htm>
- Szivós Péter (2005) *Laekeni indikátorok*. Budapest, „Metod” Műhely.
- Takács Dávid (2009): *A „boldogság közgazdaságtana” című doktori értekezés tézisei*. Széchenyi István Egyetem Regionális- és Gazdaságtudományi Doktori Iskola Győr.
- Tomka Béla (2009): *Európa társadalomtörténete a 20. században*. Osiris Kiadó. Budapest.
- Tomka Béla (2009): *Európa társadalomtörténete a XX. században*. Osiris Kiadó. Budapest.
- Tóth J. (1981): A településhálózat és a környezet kölcsönhatásának néhány elméleti és gyakorlati kérdése. *Földrajzi Értesítő*, 2-3. sz. pp. 267-291.
- Tóthné Sikora Gizella (2002): *Munkaerőpiaci ismeretek* (oktatási segédlet), Letölthető: <http://www.uni-miskolc.hu/vrgi/human/mp.doc>
- UNPD (2006): *World Urbanization Prospects: The 2005 Revision*. United Nations Department of Economic and Social Affairs. Population Division. New York.
- Van De Kaa, Dirk J. (1997): Európa második demográfiai átmenete. *Population Bulletin*, 42, No. 1, A publication of the Population Reference Bureau, Inc. Netherlands.
- Varga A. (2005): Agglomeráció, technológiai haladás és gazdasági növekedés: a K+F térszerkezet makrogazdasági hatásainak vizsgálata. Akadémia Doktora Értekezés, Pécs.
- Vida Gábor (2001): Merre tovább? *Magyar Tudomány*, 6, 641-646. old.
- Weber, Max (1958) *The religion of India*. New York, Free Press.
- Weber, Max (1995) *A protestáns etika és a kapitalizmus szelleme*. Budapest, Cserépfalvi.

Weber, Max (2005) Vallásszociológia. A vallási közösségek típusai. Budapest, Helikon.

Wollnick, Thomas (szerk.) (2009): *Statistics and the quality of life. Measuring progress – a world beyond GDP*. Federal Ministry for Economic Cooperation and Development. Capacity Building International, Germany, Bonn.

Zambrano, Eduardo (2011): Measuring HDI Measurements: Why the New Model Works Best. <http://hdr.undp.org/en/humandev/lets-talk-hd/2011-01b/> Utolsó letöltés: 2013. február 15. www.grossnationalhappiness.com

Zoltán Z. (1984): A dinamikus gazdaságföldrajz elmélete. Tankönyvkiadó, Budapest.

| <i>Fogalom</i> | <i>Magyarázat</i> |
|---|---|
| Abszolút szegénységkonceptió | Abból a feltételezésből indul ki, hogy a minimális emberi szükségletek tértől és időtől függetlenek, így meghatározható, hogy mekkora pénzösszeg szükséges ezen minimális szükségletek kielégítésére. Az ennél kevesebb pénzből élőket reálisan szegénynek tekinthetjük. |
| Agglomeráció | „Olyan egy- vagy többközpontú urbanizált településrendszer, amelyben a központot és annak közvetlen vonzáskörzetébe tartozó településeket szoros kulturális, gazdasági, kommunális és szolgáltatási kapcsolatok fűzik össze.” (Romváry 2010) |
| Atipikus foglalkoztatás | A hagyományos, teljes munkaidejű foglalkoztatástól eltérő, különleges forma, amely a munkavégzés helyét, idejét, időbeosztását tekintve sok mindenben különbözik a jól ismert modelltől. A tipikus, vagy hagyományos foglalkoztatás a teljes munkaidős határozatlan idejű munkaviszonyokat jelenti, amikor a munkavégzés helye a munkáltató telephelyén, az általa meghatározott munkarendben, és a munkáltató utasításai szerint történik. Minden, foglalkoztatás tehát, ami nem fér bele az előbbi definícióba, az atipikusnak minősül. |
| Belső vándorlás | Országon belüli népességmozgás. |
| Chicagói iskola | A humán ökológiát a városok térszerkezetének tanulmányozásához és a törvényszerűségek feltárásához felhasználó szociológusokat tömörítő iskola. |
| Csúcs-vég szabály | A fizikai fájdalom szubjektív megítélése nem a fájdalom időtartamától függ, hanem az egész időtartam alatti legnagyobb fájdalom mértékétől és az időtartam végén tapasztalható fájdalom nagyságától. |
| Decilis | A minimumtól a maximumig sorba rendezett adatok egytizedét jelenti. |
| Demográfiai átmenet első szakasza | A XVIII. század végén – XIX. század elején kezdődött népességnövekedési szakasz, melyben magas születésszám mellett a halálozási arány csökken, a várható élettartam emelkedik, a népességszám egyre gyorsabb ütemben nő. |
| Demográfiai átmenet második szakasza | 1965 körül kezdődött népességnövekedési szakasz, melyben a születési és a halálozási arány csökken, a várható élettartam emelkedik, a népességnövekedés üteme pedig csökken. |
| Diszkrimináció | „Közgazdasági értelemben diszkriminációnak nevezzük azt, ha két, egyenlő termelékenységgű, de valamilyen adottság alapján megkülönböztethető csoport tagjai eltérő bánásmódban részesülnek.” (Lovász-Telegdy, 2009, 46. oldal) |
| Dzsentrifikáció | Egyrészt jelentheti a munkásrétegek teljes kirekesztését a már eleve inkább polgári jellegű negyedekből, |

| | |
|---|--|
| | városközpontokból, másrészt egy tehetősebb réteg beköltözését a kevert összetételű, vagy inkább munkások által lakott városnegyedekbe. (Colin 2004, 2. old.) |
| Easterlin-paradoxon | Az anyagi és a szubjektív jólét szorosan összefügg egymással, de csak egy bizonyos átlagjövedelem-szintig (ami valahol 10.000 és 20.000 dollár között van). E fölött ugyanis már nincs kapcsolat a jövedelemszint és a szubjektív jólét között (Easterlin 1995). |
| Egyenlő munkáért egyenlő bér elv | „Az egyenlő, illetve egyenlő értékűként elismert munka díjazásának meghatározása során az egyenlő bánásmód követelményét meg kell tartani” (Mt. 142/A. §). |
| Emberi tőke | A "tudás, a tapasztalat, a szakismeret a tőke egyik formája, a szervezeti vagyón része. Működtetése, fejlesztése költséges, jelentős befektetéseket igényel mind az egyén, mint a szervezet részéről" (Kőváry 1991, 10. old.) |
| Érzéki taposómalom | A fogyasztás bővülése nem növeli a szubjektív jólétet. |
| Felosztó-kirovó nyugdíjrendszer | A biztosítási év alatt az aktívak befizetéseiből befolyt járulékbefizetéseket szétosztják a biztosítottak, vagyis a nyugellátásra jogosultak között. |
| Fogalom | Magyarázat |
| <i>Fogalom</i> | <i>Magyarázat</i> |
| <i>Fogalom</i> | <i>Magyarázat</i> |
| Foglalkoztatottak | A munkaviszonnyal rendelkezők, vagyis az alkalmazottak, az önfoglalkoztatók és a segítő családtagok. |
| Gazdaságilag aktívak | A potenciális munkaerő-állomány, vagyis a foglalkoztatottak és a munkanélküliek. |
| Gazdaságilag inaktívak | Azok a munkaképes korú személyek, akik nem dolgoznak, és nem is keresnek aktívan munkát, megélhetésüket más forrásból fedezik vagy más magánszemély vagy intézmény gondoskodik a megélhetésükről. |
| Gender mainstreaming | A társadalmi nemek szerinti eltérő szempontok beemelése a közpolitikákba. |
| Gini-együttható | A jövedelemeloszlás egyenlőtlenségének mérőszáma, melynek kiszámítása a Lorenz-görbe felhasználásával történik. Értéke teljes egyenlőség esetén 0, teljes egyenlőtlenség esetén 1. |
| Három K | Azokra az immateriális javakra utal, amelyek a posztindusztriális gazdaságban a gazdaságot vezérik és amelyek birtoklása elvezet a hatalom birtoklásához. Elemei a koncepció, a kompetencia és a kapcsolatok. |
| HDI (Humán Fejlettségi Index) | Egy olyan mutatószám, amely a világ országainak / régióinak az összehasonlítását teszi lehetővé a <u>születéskor várható élettartam</u> , az <u>oktatás</u> és az <u>életszínvonal</u> alapján. |
| Horizontális mobilitás | A társadalmi struktúra azonos szintjein elhelyezkedő eltérő pozíciók közötti mozgás. |

| | |
|--------------------------------------|---|
| Humán ökológia | Az embereknek, embercsoportoknak a környezetükkel való kapcsolatát vizsgáló tudományág. |
| Humán Szegénységi Index (HPI) | A szegénység mérésére az ENSZ által 1997-ben kidolgozott mutatószám, mely a szegénységet komplex módon, nemcsak a jövedelmi helyzet alapján határozza meg. Az index helyett 2010 óta az MPI-t használják. |
| Ingázás | A területi mobilitás azon típusa, amely a lakó- és a munkahely közötti, rendszeres időközönként végbemenő helyváltoztatást fejezi ki. |
| Intergenerációs mobilitás | Generációk között megvalósuló pozícióváltoztatás az egyenlőtlenségek rendszerén belül. |
| Interkontinentális vándorlás | A kontinensek között megvalósuló népességmozgás. |
| Intragenerációs mobilitás | Egy adott személy életútja során megvalósuló pozícióváltoztatás az egyenlőtlenségek rendszerén belül. |
| Jóléti paradoxon | „Az anyagi jólét stabil, minden szempontból jó minőségű életet biztosító szintje, illetve folyamatos növekedése nem fokozza a szubjektív boldogság- és elégedettségérzetet, sőt, számos fontos tekintetben – környezetünk és közösségünk állapota, az emberi kapcsolatok minősége, mentálhigiéniá – romlással, emberi és természeti környezetünk élhetőségének hanyatlásával jár együtt.” (Takács 2009) |
| Kognitív disszonancia | Az egymásnak ellentmondó információk, tudástartalmak feszültséget keltenek a megismerőben. |
| Konurbáció | Olyan több település által alkotott városi terület, ahol a népességszám növekedése és a beépített területek bővülése miatt a települések fizikai határai elmosódnak, és összefüggő beépített területet alkotnak. (...) |
| Korfa / korpíramis | A népesség kor és nem szerinti összetételét bemutató ábra. |
| Külső vándorlás | Országok közötti népességmozgás. |
| Kvintilis | A minimumtól a maximumig sorba rendezett adatok együtöde. |
| Láncmigráció | A migrációnak az a fajtája, amikor a célországban már kint élő családtagok, rokonok, barátok hatására döntenek az egyének / családok a vándorlás mellett. |
| Látogató párkapcsolat | (LAT – living apart together) az önállóság és a partnerség egyensúlyát kereső tartós párkapcsolati forma (Spéder 2005) |
| Létminimum | Az a jövedelmi szint, amelynél kisebb jövedelemmel rendelkezőket szegényeknek tekinthetjük. |
| Malthusi pesszimizmus | Malthus jóslata, miszerint a világ népességnövekedése katasztrófához fog vezetni, mivel a népesség növekedésének üteme elmarad az élelmiszertermelés növekedési ütemétől. |
| Migráció | A területi mobilitás azon típusa, amikor a lakóhely tartós megváltoztatása a korábbi lakóhelytől való nagy távolság miatt nem teszi lehetővé a korábbi munkahely megtartását. (Tomka 2009) |

| | |
|--------------------------------------|---|
| Mobilitás | Egyének vagy csoportok mozgása a társadalmi egyenlőtlenségek rendszerén belül. |
| Morbiditás | Azt mutatja meg, hogy adott betegséget egy adott közösségen belül milyen arányban kapnak el. |
| Mortalitás | Halálozás |
| Munkaerőforrás | Lásd munkaerőbázis. |
| Munkaképes kor | Az ILO ajánlása szerint 15-74 év, az EU statisztikák szerint 15-64 év. |
| Munkanélküliek | Azon munkaképes korú személyek, akiknek nincs munkájuk, de aktívan keresnek munkát. |
| Nagyrasz | A biológiai értelemben véve egységes <u>emberi</u> faj (Homo sapiens sapiens) osztályai, amelyek többnyire földrajzi, antropológiai értelemben kerülnek meghatározásra. |
| Négyzetes szegénységi rés | Foster által kidolgozott szegénységi mutató, mely a nagyobb szegénységben élőket nagyobb súllyal veszi figyelembe úgy, hogy a szegénységben élők jövedelmének szegénységi küszöbtől vett eltéréseinek a négyzeteit átlagolja. |
| Népsűrűség | Az 1 km ² -re jutó átlagos népességszám (fő/km ²) |
| Nukleáris család | A szülőkből és az ő nem házasságban született gyermekeiből álló család. |
| Nyers termékenységi arányszám | Ezer főre jutó élveszületések száma. |
| Ökológia | A környezet és az élő organizmusok kapcsolatával foglalkozó tudományág. |
| Ökológiai lábnyom | Annak a területnek a nagyságát fejezi ki, amely ahhoz szükséges, hogy az egy ember által elfogyasztott javak előállíthatóak legyenek és az általa termelt hulladék eltüntethető legyen. |
| Pandémia | Világjárványok, vagyis olyan járvány, mely több földrészre, akár az egész világra kiterjed. |
| Populáció | Az azonos földrajzi környezetben élő, azonos nyelvet beszélő közösségek. |
| Reciprocitás | Az egyik legegyszerűbb integrációs séma, mely a kölcsönösségre és a viszonyosságra utal egymással horizontális kapcsolatban álló személyek között. A szívességek nyújtása, a javak átadása és szolgáltatások nyújtása közvetlen ellenszolgáltatás nélkül történik, azonban hosszú távon adott közösségen belül a szívességek és a kötelezettségek összegének ki kell egyenlítődnie. |
| Relatív szegénységi rés | A szegénység mélységének százalékos jelzőszáma, mely a szegények átlagos jövedelmének a szegénységi küszöbtől vett távolságát mutatja a szegénységi küszöb százalékában. |
| Relatív szegénységkonceptió | A koncepció értelmében szegény az, aki a társadalmi javaktól való megfosztottságnak azon a szintjén van, ami az adott társadalomban kiszolgáltatott helyzetet eredményez. |
| Rogers-görbe | A vándorlásoknak az egyes életkorokhoz kötődő jellemzőit leíró görbe. |

| | |
|---|---|
| Szegénységi deficit | A jövedelemegyenlőtlenségek mérőszáma, mely azt fejezi ki, hogy a társadalom felső decilisének vagy kvintilisének összjövedelme hányszorosa az alsó decilis vagy kvintilis összjövedelmének. |
| Szegénységi ráta / arány | A szegénységi küszöb alatt élő népesség aránya a teljes népességen belül. |
| Szegénységi rés | A szegénység mélységének jelzőszáma, mely a szegények átlagos jövedelmének a szegénységi küszöbtől vett távolságát mutatja. |
| (Szociál)politikai szegénységkonceptió | A szegények meghatározása a rászorultság alapján járó támogatásokra és szociális ellátásokra való jogosultság alapján történik. |
| Szubjektív szegénységkonceptió | A szegénység meghatározása a társadalom tagjainak értékítélete alapján történik, vagyis az alapján, hogy a társadalom tagjai kiket tartanak szegénynek, illetve, hogyan ítélik meg a saját helyzetüket az egyenlőtlenségek rendszerében. |
| Szubszidiaritás | Kisegítés elve. Lényege, hogy a hatalmi szintek között munkamegosztást kell megvalósítani, az egyes kérdéseket / problémákat a keletkezésük szintjén kell megoldani. A felsőbb hatalmi szint csak akkor lép közbe, ha az adott problémát az alsóbb szinten nem tudják megoldani. |
| Szuburbanizáció | A városmagból a városok külterületeire vagy agglomerációkba való tömeges kiköltözés folyamata. |
| Társadalmi nem | A nemekhez kötődő társadalmi meghatározottság. |
| Társadalmi tőke | A társadalmi szerveződés azon sajátosságai, mint a hálózatok, normák és a társadalmi bizalom, amelyek előmozdítják a kölcsönösen előnyös koordinációt és együttműködést. (Alone 1995) |
| Település | „Az emberi társadalom létformája, a természeti feltételek és adottságok, a társadalmi-gazdasági jelenségek és folyamatok, a műszaki-építészeti elemek együttesének és egymásra ható tényezőinek térbeli koncentrációja” (Beluszky 1999, 584. old.). |
| Természetes szaporodás / fogyás | Az élveszületések és a halálozások különbözete. (KSH) Megmutatja, hogy adott időszakban adott területen a népességszám csökkent vagy nőtt. |
| Tisztított termékenységi arányszám | Az egy nőre jutó lánygyermekek közül az adott év halandósága mellett hányan jutnának el a szülőképes életkorba. |
| Többdimenziós Szegénységi Index (MPI) | A szegénység mérésére szolgáló, 2010-ben az Oxford Poverty and Human Development Initiatives és az ENSZ Fejlesztési Programja által kifejlesztett index, amely a HPI-t váltotta fel, és amely három dimenzió, az oktatás, az egészség és az életszínvonal alapján határozza meg a szegénységet. |
| Transzhumánó pásztorkodás | Évszakokhoz kötött, kétlegelős vándorpásztorkodás. |
| Urbanizáció | Az emberi települések sűrűsödésének, növekedésének folyamata. Összetevői a városodás és a városiasodás. |

| | |
|-----------------------------|---|
| Urbanizáció | Az emberi települések sűrűsödésének és növekedésének folyamata. |
| Üvegplafon effektus | Egy szakképzett személy előrelépése egy szervezet hierarchiáján belül csak egy bizonyos szintig lehetséges |
| Vándorlás / migráció | A népesség helyváltoztatása. |
| Városiasodás | A városnövekedés minőségi aspektusa. |
| Városodás | A városnövekedés mennyiségi folyamata. |
| Vertikális mobilitás | Amikor az egyén a korábbi helyzeténél jobb („felfelé irányuló mobilitás”) vagy rosszabb („lefelé irányuló mobilitás”) helyzetbe kerül a társadalmi egyenlőtlenségek rendszerében. |
| Világmodellek | A világ globális problémáinak megértésére, azok egységes rendszerbe foglalására, a világ jövőjének előrejelzésére irányuló kísérletek (Gidai – Tóth 2001). |
| Zéró- összegű játék | Játékelméleti alapfogalom, mely azokat a helyzeteket írja le, amikor a résztvevők csak egymás kárára növelhetik a nyereségüket. |